

EMPOWER

ОПЫТ
ПРОГРАММЫ
ИДЕИ

2025

**Сборник практических инструментов
эффективного служения**

EMPOWER

Опыт
Программы
Идеи



Кишинев, 2025

EMPOWER 2025. Опыт, программы, идеи.

Сборник практических инструментов эффективного служения

Платформа EMPOWER возникла из необходимости объединить усилия по обмену опытом и созданию новых программ для проведения христианских лагерей для разных поколений и возрастов. Сотни молодых лидеров ежегодно в разных странах Евразии собираются вместе, чтобы вдохновлять друг друга, делиться опытом и осваивать новые навыки в этом служении.

Сборник практических инструментов EMPOWER является важной частью платформы. Он позволяет распространять накопленный опыт, программы и новые идеи за пределами мероприятия, страны и региона. В сборнике представлены разработанные программы и идеи как для лагерного, так и для внелагерного служения.

Он предназначен для тех, кто готов развивать новые подходы к эффективному проведению христианских лагерей с учетом их уникальных особенностей. Сборник адресован тем, кто стремится улучшать и расширять служение, создавая новые формы работы и сотрудничества в разных направлениях христианской деятельности.

Tel: +37360339068

Web: missioneurasiainfield.org

Address: Moldova, Chisinau, str. Carierei 36/1, MD – 2051

Facebook: facebook.com/missioneurasiainFM

Mail: info@missioneurasiainfield.org



ПРЕДИСЛОВИЕ

Сергей Н. Рахуба

Президент «Mission Eurasia»

Служение летних библейских лагерей является, по моему мнению, самым эффективным христианским служением. Это служение позволяет детям и подросткам в непринужденной атмосфере узнать больше о Боге, приближает их к церкви и формирует у них христианское мировоззрение. Уже то, что здесь их учат читать Библию и молиться, меняет их жизнь навсегда.

Христианские лагеря – это не просто отдых, это пространство Божьего прикосновения. Здесь дети и подростки впервые делают важный выбор, находят друзей, открывают для себя цель и часто принимают решение следовать за Христом.

Поэтому лагерное служение – одно из самых сильных, эффективных и стратегически важных направлений служения Церкви молодому поколению. В лагерях рождаются будущие лидеры, формируется характер и вера, загораются сердца для Божьего дела. Но для этого нужны подготовленные наставники, которые умеют организовать лагерь, привлечь ресурсы, вдохновить участников, вести их и создавать атмосферу доверия и Божьего присутствия.

Пособие, которое вы держите в руках, – это малая часть богатого опыта служения христианских лагерей на бескрайних просторах Евразии. Команда «Миссия Евразия», начиная ещё с первых лет после распада СССР и пройдя десятилетия опыта в этом служении, собрала в этом пособии лучшие идеи и практики. Мы верим, что оно станет для вас не только инструментом, но и вдохновением, чтобы каждый лагерь превращался в место, где восстанавливаются жизни и открываются новые горизонты веры.

СОДЕРЖАНИЕ

ЧАСТЬ 1. ОСМЫСЛЕНИЕ СЛУЖЕНИЯ

13

Служащий Бог.
Почему мы служим?

21

Служащая команда.
С кем мы служим?

29

Как понять поколение.
Кому мы служим?

ЧАСТЬ 2. ЛАГЕРНОЕ СЛУЖЕНИЕ

53

Экстрим лагеря «Veritas»

113

Детская площадка

ЧАСТЬ 3. ПАКЕТ ПРАКТИЧЕСКИХ ИДЕЙ ДЛЯ СЛУЖЕНИЯ ВНЕ ЛАГЕРЯ

135

Флорбол - спортивное служение

155

Поход в горы

СОДЕРЖАНИЕ

179

Евангелие и кинематограф

203

Влияние через социальные сети

239

50-дневный марафон

257

Квест

279

«Голод» по Богу

285

Проект «Подари надежду»

295

Тренинг «Поиск»

ЧАСТЬ 4.

ПЛАТФОРМА EMPOWER

307

Как организовать Empower?

Гусеин, Азербайджан.



Я учусь в Академии искусств на актера театра и кино. Само понимание того, что ты готовишься и проходишь курс обучения для служения Господу, уже радостная весть, потому что это делаем для Господа. Когда мне предложили участвовать на «Empower», сперва мне было не по себе. Я думал, что я буду там делать. Но когда мы туда приехали, как будто во мне что-то изменилось, начали появляться мысли, как я могу послужить Ему через лагеря. Господь не просто так дает мне актерское искусство, я понял что через это я могу проводить в лагерях сценки, и через это начать служить и детям и Господу. Когда я это понял, я не могу передать словами, насколько мне было приятно на сердце.

Благодарю Бога за эту возможность учиться и быть ближе к братьям и сестрам в это и так тяжелое время пандемии!



ЧАСТЬ 1.

**ОСМЫСЛЕНИЕ
СЛУЖЕНИЯ**

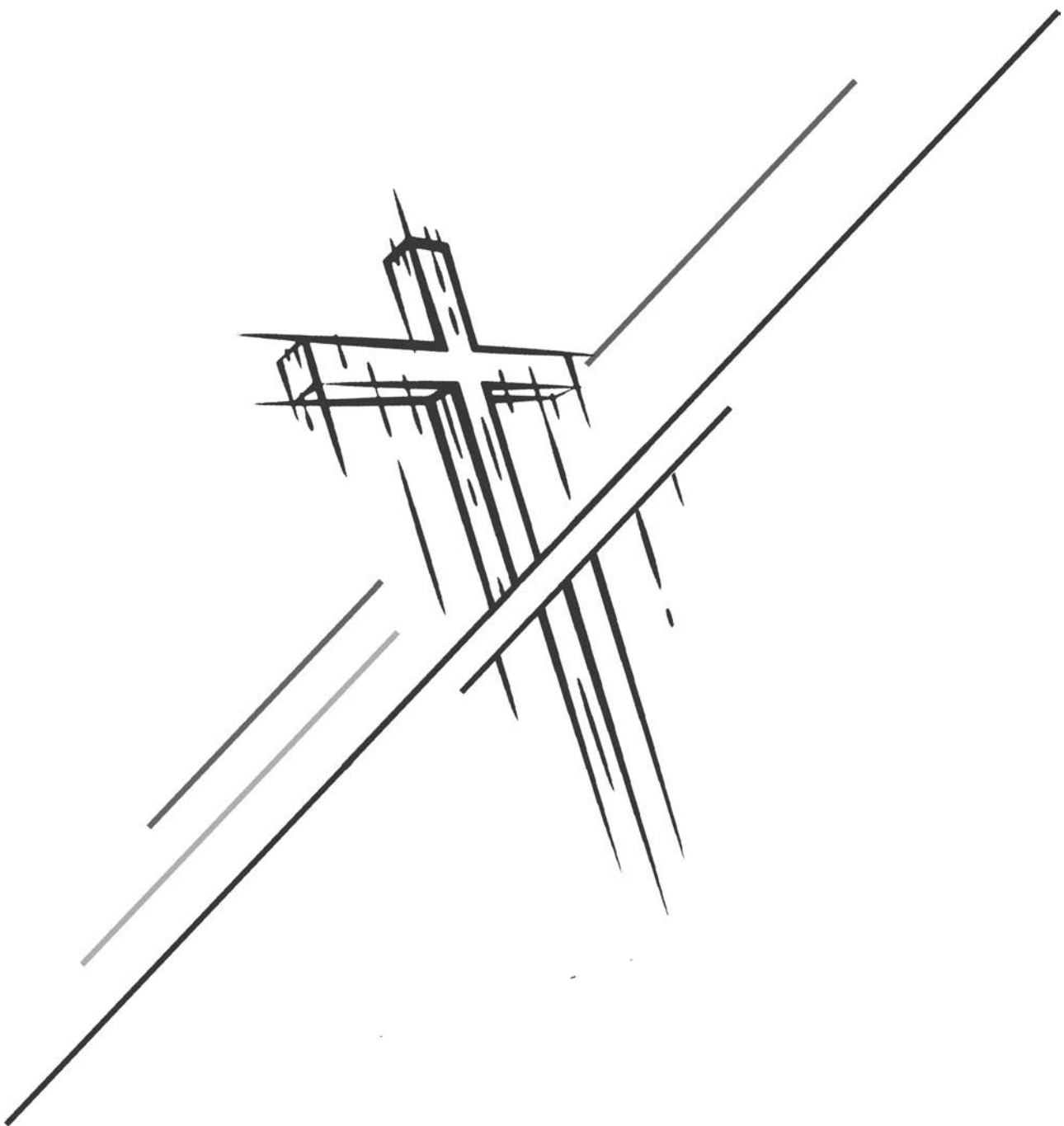

СЛУЖАЩИЙ БОГ. ПОЧЕМУ МЫ СЛУЖИМ?

Токарчук Павел

Координатор международных

проектов «Миссия Евразия», пастор церкви

Известно, что самая низкая точка суши на Земле – это побережье Мертвого моря в Израиле, оно расположено ниже уровня моря на 423 метра. Почему такое название – «мертвое»? Все просто – из-за очень высокой концентрации соли в воде этого моря нет жизни. Ни рыбы, ни другие водоплавающие, ни водоросли, ни растения в этой среде просто не могут жить (кроме микроскопических бактерий и грибов неясного происхождения – но о них подробнее поговорим в следующий раз). Такая «мертвая» вода получилась в том числе потому, что этот водоем является бессточным. Он поглощает живую воду реки Иордан и еще нескольких ручьев, но из него ничего не вытекает. Мертвое море не является источником.

С подобной ситуацией мы часто сталкиваемся в жизни, в нашем светском сообществе, и, к сожалению, даже в церкви. Вы встречали людей, готовых только потреблять, что-либо получать, принимать и постоянно нуждаться в поддержке и подпитке? Если продолжать сравнение с природой, то это своего рода “паразиты”, которые живут за счет других. Только подумайте, если бы на свете все были таковыми, что бы тогда случилось? Превратилось бы наше общество, в том числе церковное, в некое громадное мертвое болото, в котором, к сожалению, нет жизни, свежести, движения и перспективы.



Возникает вопрос – может быть, это вызов, с которым, так или иначе, сталкивается каждый из нас? Готовы ли мы послужить другим? Что может нас мотивировать, чтобы принимать посильное участие в жизни другого? Чем мы можем руководствоваться, чтобы сделать шаг к нуждающемуся? Зачем в церквях и парацерковных организациях постоянно

культивируется служение другим, забота о ближнем, поддержка нуждающихся, попечение о молодом поколении и т. д.?

Осмелимся сказать, что здесь есть непосредственная связь с Богом, с Творцом всего видимого и невидимого, с нашим Создателем. Дело в том, что в Священном Писании сам Бог представляется нам как Тот, Который служит, поддерживает и помогает. Христос говорит, что «Он (Бог) повелевает солнцу Своему восходить над злыми и добрыми и посылает дождь на праведных и неправедных.» Бог устроил быт и окружение первых людей в Эдеме, снабдив их всем необходимым, сотворив чудесную флору и фауну.

Далее мы читаем, что, избрав Израильский народ, Бог обеспечил Свою заботу о нем, что называется, на все 100%, по системе «Все включено» – «Он...питал тебя манною, которой не знал ты и не знали отцы твои, дабы показать тебе, что не одним хлебом живет человек, но всяким словом, исходящим из уст Господа, живет человек; одежда твоя не вешала на тебе, и нога твоя не пухла вот уже сорок лет.» (Вт.8:3-4) Бог предоставлял народу Израиля в пустыне и мясо, и манну, и воду, и свет в ночное время, и защиту от врагов.

Более того, Бог уникальным образом организовал постоянную помощь особым слоям населения – вдовам, сиротам, вынужденным переселенцам и бедным. Каждому было заповедано заботиться о таковых, потому что они самые уязвимые, им тяжелее всех, и они нуждаются в особом попечении. И так было веками. К слову, и сейчас в Израиле нет детских домов, потому что родственники обязательно возьмут к себе ребенка, если он в результате трагедии теряет своих родителей.

Хочется сказать, что служение и забота о человеке это в характере Бога, это Его неотъемлемый атрибут. Это в Его сердце настолько, что Он отдает Себя самого, когда Христос воплощается, чтобы пожертвовать Собой ради спасения человека от греха и наказания! В Своей любви Бог готов идти очень далеко и расширить пределы Своего служения лю-

дям – «щедр и милостив Господь, долготерпелив и многомилостив» (Пс. 102:8), утверждает эту истину Давид.

Когда мы смотрим на такого Бога, какой ответ может возникнуть в сердце и жизни? Когда мы ежедневно испытываем всевозможные блага, которые Он предоставляет нам, к какому выводу и призыву мы можем прийти? Мы созданы по Его подобию и образу, а это значит, что и в нас есть, как говорят богословы, передаваемые атрибуты (характеристики) Бога. И если в Его сердце служение людям, и Он это делает уже веками, сколько живет человечество, то, скорее всего, естественная и наша реакция, и возникающее желание тоже проявить милость, щедрость, заботу и попечение о ком-то, кто рядом и кому нужна в той или иной степени наша помощь и служение. Мартин Лютер Кинг однажды сказал: «Не каждый может быть знаменитым, но каждый может быть великим, потому что величие определяется служением.»



Дело в том, что когда человек открывает свое сердце, жизнь, активизирует свои материальные и иные ресурсы для служения другому, то здесь как раз и происходит обоживание, процесс уподобления верующего Богу. Служение другому обязательно приносит самому служащему радость, ободрение, удовлетворение и понимание своей значимости, сущности, которая от Бога и передается каждому из нас. Некто выразил это так – «Кто живет только для себя, увядает и умирает, а тот, кто забывает о себе в служении другим, растет и расцветает в этой жизни и в вечности.» И здесь, конечно же, уместно привести пример Христа: «...Сын Человеческий не для того пришел, чтобы Ему служили, но, чтобы послужить и отдать душу Свою для искупления многих.» (Мф. 20:28)

Евангелист Лука повествует уникальный факт о некоторых женщинах тогдашнего Израиля: «Иоанна, жена Хузы, управляющего домом Ирода, Сусанна и многие другие. Эти женщины помогали Иисусу и Его ученикам из своих средств.» Представьте себе высокопоставленную особу, у которой есть статус, обилие материальных ресурсов, дачи и особняки. И вот она принимает решение постоянно быть с странствующей командой Христа, чтобы служить этим 13-ти муж-

чинам, помогать им, готовить обеды, просто быть рядом, чтобы участвовать в их жизнях и при этом тратить свои средства. Это особый уровень жизни и взаимоотношений с Богом, когда ты принимаешь решение жить для других, служить всем, чем обладаешь, участвовать и помогать!

Апостол Павел, посвятив 3 года служению ефесским верующим, перед своим отъездом говорит им следующее: «... во всем показал я вам, что, так трудясь, надобно поддерживать слабых и памятовать слова Господа Иисуса, ибо Он Сам сказал: «блаженнее давать, нежели принимать» (Деян.20:35). Для него была очевидна эта извечная истина – лучше давать, а не получать, служить, а не паразитировать. Он делал все возможное, чтобы не быть обузой другим, но и более того, служить другим. Чуть позже, в своем послании к этим же ефесянам Апостол Павел скажет: «...кто крал, вперед не кради, а лучше трудись, делая своими руками полезное, чтобы было из чего уделять нуждающемуся.» (Еф.4:28)

Наш Бог – Бог, который служит, заботится и обеспечивает всем необходимым людей на Земле. Его страстное желание, чтобы благодать, милость и поддержку ощущал каждый человек. У него нет лицепрятия, Он посылает благодатный дождь на всякого, без выбора – «Только лучшим». Он задает тон служению. Он повсеместно в Своем Слове говорит об этом и заповедует. Но главное – служение, которое иногда (или всегда) требует жертвы, чего-то затраченного, отданного – это как раз в Божьем характере.

А как же Мертвое море, с которого мы начали сегодня разговор? У Бога ничего не бывает случайно, каждое Его создание, Его творение участвует в великом замысле Преображения. Мертвое море, которое образовалось в пустыне на месте Содома и Гоморры, после того как «пролил Господь на Содом и Гоморру дождем серу и огонь от Господа с неба, и ниспроверг города сии, и всю окрестность сию, и всех жителей городов сих, и [все] произрастания земли» (Быт. 19:24-25) дальше встречается в Библии в пророчестве Иезекииля (47:8-9) «И сказал мне: эта вода течет в восточную сторону земли, сойдет на равнину и войдет в море; и воды его сделаются здо-

ровыми. И всякое живущее существо, пресмыкающееся там, где войдут две струи, будет живо; и рыбы будет весьма много, потому что войдет туда эта вода, и воды в море сделаются здоровыми, и, куда войдет этот поток, все будет живо там.» А потом еще повторяется в пророчестве Захарии (14:8): «В тот день из Иерусалима потекут потоки живой воды: половина их к восточному морю, а половина – к западному; так будет и летом, и зимой».

Сегодня каждый из нас имеет возможность и привилегию стать служащим, а не потребляющим лишь только. Стать на сторону Бога и вместе с Ним проявить заботу о ком-то, послужить и при этом ощутить радость в этом моменте, получить удовлетворение, что твоя лепта была достойно принята – кто-то пошел с надеждой, у другого возникло желание жить, а третий оставил свои прошлые негодные привычки. И это все благодаря тому, что ты не остался равнодушным, но, соответствуя образу Божьему, послужил и сделал это от сердца! Благодаря тому, что ты, вобрав в себя полноводную реку Божьей любви, сам стал источником, чтобы другие смогли получить любовь!

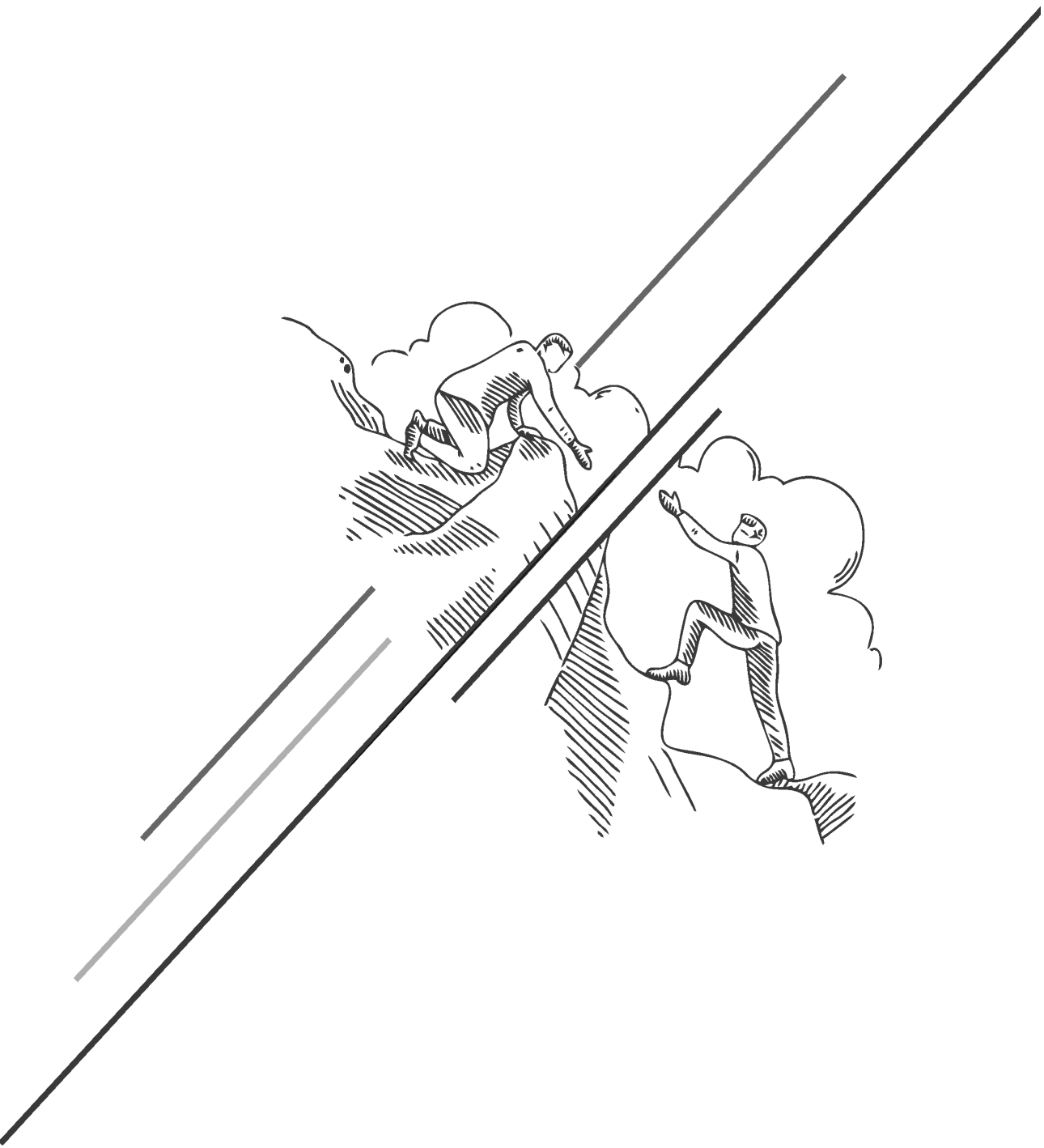

СЛУЖАЩАЯ КОМАНДА. С КЕМ МЫ СЛУЖИМ ИЛИ СИЛА ЕДИНОМЫШЛЕННИКОВ

Белев Александр

Исполнительный директор, «Миссия Евразия»

Что может один человек? Многое. Но что может группа единомышленников? Намного больше. Эта простая истина проходит через всю историю человечества и особенно ярко раскрывается в жизни Церкви. Один – это важно, это начало, это пример. Но команда единомышленников – это сила, движение, преобразование и перемены, которые невозможно остановить.

Мы не должны недооценивать силу примера. Голливуд часто раздувает героев до мифических размеров – вспомним «Гладиатора» или «300 спартанцев». На экране они становятся символами мужества и победы. В реальности все было гораздо сложнее – Максимус вымышлен, а у спартанцев было не 300, а несколько тысяч союзников. И все же даже искаженные истории показывают: сила не в одиночке, а в команде.

Не одно десятилетие этнографов 19 столетия мучил вопрос: откуда на территории Ближнего Востока среди смуглых народностей взялись племена светлых людей?

Александр Македонский был одержим идеей завоевания новых территорий. В этом был его смысл существования, его Видение – на языке современных стратегов. Поэтому он неудержимо двигался вперед и вперед, страстно желая «мыть сандали в Индийском океане». На пути от Македонии до северных берегов Индийского океана его армия превращалась в обоз невероятных размеров – солдаты обзаводились чужеземными женами, и те им рожали множество детей, завоеванные народы присоединяли новые полки солдат... С каждым шагом передвигаться было все сложнее и сложнее – голодные бунты, внутренние междоусобицы, ворчание ветеранов...

И Александр начал основывать одноименные города на пути своего следования. Восемнадцать «Александрий» на территории современных Афганистана, Пакистана, Ирана, Таджикистана, Турции, Индии... Эти города предназначались для тех, кто устал и постарел, кто не мог больше двигаться из-за бытовухи и утратил огонь в глазах. Там оставались те, для кого «Видение» и «Призвание» утратили былое значение, кто хотел тишины и покоя... Они были не плохими людьми. В свое время именно они доверились Александру и последовали за ним, оставив дома, семьи и родину. Но сейчас они просто не хотели идти вперед, и в этом не было преступления. Преступлением было бы заставить всех остальных остановиться и не идти вперед.

Если бы не восемнадцать «Александрий» – мы бы так и не узнали про Македонского как величайшего полководца всех времен и народов. Он застрял бы где-то в начале Ближнего Востока, израсходовав все свою прыть на выяснения отношений и проживание «чужой» (не своей) жизни.



Вопрос: Ради чего мы объединяемся?

История строительства Вавилонской башни (Быт. 11:1–9) показывает, насколько велика сила единства. Люди того времени имели «один язык», и это позволило им объединить усилия ради «великой» цели. Пусть их цель была ошибочной – прославить самих себя, а не Бога, но результат очевиден – Бог Сам сказал, что для них «невозможного не будет», они не остановятся от того, что начали. (Быт. 11:6). Вот такая оценка Бога на силу единомыслия в команде, в служении и даже в безбожных делах. Эта история – сильное напоминание нам сегодня: единство способно творить невероятное. Но ключ в том, ради чего мы объединяемся. Если люди, объединенные общей идеей, способны строить башню до небес вопреки Божьему замыслу, то тем более сила Божьего народа, движимого любовью ко Христу и в одном видении, в служении, может несравненно больше сделать! Если люди древнего мира, строя башню, решали поставленные задачи и решали проблемы, возникшие у них по ходу строительства, вопреки

Божьей воле, то насколько нам, христианам, это легче делать в согласии с Богом. Ради чего ты объединяешься? Согласуется ли это с общим Божьим планом для тебя?

Отсутствие единомыслия всегда вело к поражению

Разобщенность чревата не только поражению, но и опасно для моей жизни, моей церкви и народа в целом. В книге Судей написана ключевая фраза, которая охарактеризовала тот многолетний период истории Израиля: «Каждый делал, что ему казалось справедливым», – и это привело к хаосу. Разномыслие в народе приводит к массовым беспорядкам и к гражданской войне. Отсутствие единомыслия – это не только моя проблема, тех кто стоит у власти или в руководящих слоях общества, это моя проблема, потому что рано или поздно это каким-то образом коснется меня.

Апостол Павел в Новом Завете постоянно призывал церковь города Коринфа: «Да не будет между вами разделений» (1 Кор. 1:10). Разобщенность ведет к разделению в самом ужасном смысле этого слова. Создаются «фракции» по приверженности к тому или иному служителю – «я Павлов»; «я Аполлосов». Смещается фокус с Христа на людей, и люди больше следуют за харизматичным лидером, нежели за Христом. Теряется сила свидетельства о Христе. Именно об единстве учеников молился Иисус, и тогда мир узнает, что мы Его ученики (Ин. 17). Разобщенность приводит к разделению. Разделение рождает споры, осуждения, внутренние конфликты. Вместо того, чтобы вместе строить и служить, люди тратят энергию на выяснение отношений. Павел прямо сказал таким христианам: «Вы еще плотские» (1 Кор. 3:3).

Пример учеников Христа

Но давайте посмотрим на настоящих героев – на учеников Иисуса.

«Когда же настал день, призвал учеников Своих и избрал из них двенадцать...» (Лк. 6:12-16).

Это была не армия, не сотни и не тысячи. Всего двенадцать. Но именно они стали командой, которая изменила мир. Их невероятное посвящение, послушание Господу и готовность идти до конца превратили простых рыбаков, мытарей и сомневающихся в людей, принесших Евангелие всем народам.

Один Матфей мог собирать деньги для себя и для врагов. Но вместе с другими он дал миру Евангелие, которое уже две тысячи лет приносит надежду.

Один Андрей мог ловить рыбу и оставаться в тени брата. Но вместе с единомышленниками он стал ловцом душ человеческих.

Один Иаков или Иоанн могли мечтать о власти и месте в правительстве. Но в команде они стали свидетелями и проповедниками Благой вести по всей земле.

Один Нафанаил мог сомневаться во всем, но вместе с другими он стал частью движения, изменившего историю.

Один Симон Зилот мог быть радикальным националистом, но в команде он научился любить и служить миру.

Один Фома мог оставаться неверующим, но вместе с другими он обрел веру и передал ее тысячам.

Даже один Иуда – вор, который оказался в команде, – показывает, что единомыслие не исключает трудностей и предательства.

А Петр? В одиночку – резкий, импульсивный, самоуверенный. Но в команде он научился смирению и стал столпом ранней Церкви.

Сегодня многим хочется быть «творцами истории». Но путь к великому начинается с простого: любить, светить, жить для других. Великие изменения происходят, когда команда единомышленников каждый день делает маленькие, но важные шаги.

Секрет единомыслия не в том, чтобы всю жизнь держаться за руки и не расставаться. Настоящее единомыслие – это верность одной цели и одному видению, даже если мы

разделены расстоянием. Так жили апостолы – они были вместе во Христе, а потом разошлись по миру, умирали мученической смертью, часто не зная, что происходит с другими. Но каждый остался верен общей цели.

История подтверждает: один человек может многое, но команда единомышленников меняет все. Христос взял двенадцать, и мир уже никогда не был прежним.

«Искал Я у них человека, который поставил бы стену и стал бы предо Мною в проломе за сию землю, чтобы Я не погубил ее, но не нашел» (Иез. 22:30).

Один человек нужен Богу. Но когда такие люди объединяются, возникает сила, способная преобразить целые народы.

Empower – это платформа, которая объединяет христиан разных городов, стран, национальностей. И одним из важных столпов служения является команда. Люди, которые объединяются не только вокруг совместного поклонения, но и вокруг чьей-то нужды, чьего-либо горя. Принося изменения в общество, мы не только решаем социальные проблемы, мы меняем среду, в которой растет новое поколение, и создаем лучшие условия для отсутствия стереотипов по отношению к Богу, христианам, к библейским ценностям. Но все это невозможно без команды, без единомышленников, без тех, кто может сказать: «Мне не все равно...».

Помни, что команда – это важная составляющая служения. Люди, с которыми мы служим, также нуждаются в заботе, поддержке, отдыхе. Христос мог словом изменить все, но он предпочел работу через команду.

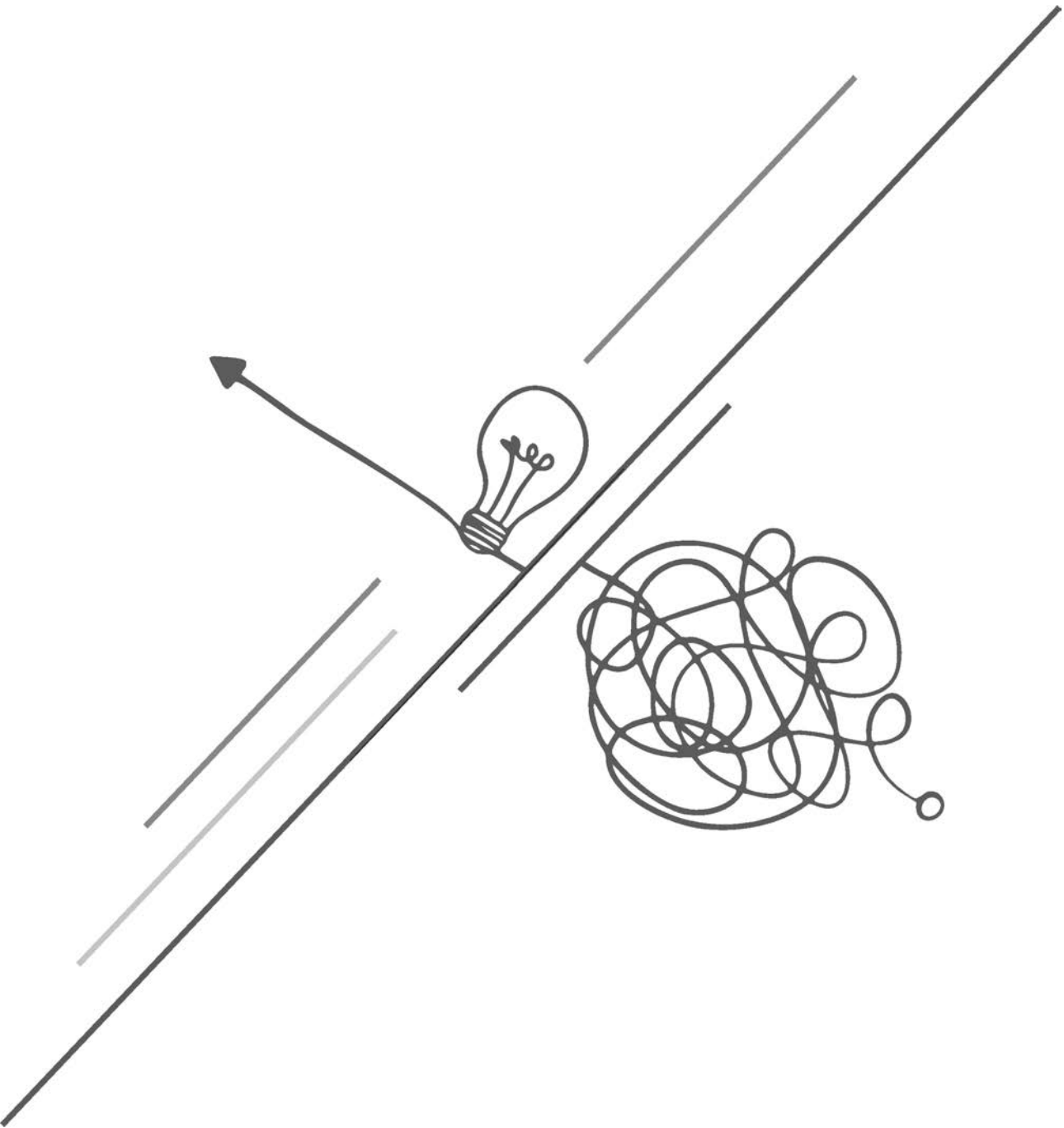

КАК ПОНЯТЬ ПОКОЛЕНИЕ, КОТОРОМУ МЫ СЛУЖИМ

Виктор Елисеев

Основатель Select Group



Зачем нам понимать новое поколение?

В 2025 году разговор о взаимопонимании между поколениями перестал быть лишь вопросом семейной психологии или педагогической методики – это стало социальной необходимостью. Дети, подростки и молодежь сегодня живут в среде, которая радикально отличается от той, в которой выросли их родители. Темп изменений в технологиях, культуре и экономике ускорился настолько, что жизненный опыт старших уже через несколько лет теряет актуальность для младших. Цифровизация повседневности сделала интернет, искусственный интеллект, социальные сети и онлайн-платформы не просто инструментами, а естественной средой обитания нового поколения. В результате они формируют иные привычки, ценности и способы мышления. Параллельно старшие поколения продолжают опираться на модели, заложенные в эпоху до глобального интернета, когда информация была ограниченным ресурсом, а социальные связи строились преимущественно в офлайн-пространстве. Это фундаментальное различие в опыте и восприятии мира создает почву для непонимания.

Актуальность темы усиливается тем, что в ближайшие пять–десять лет именно сегодняшние подростки и молодые люди будут определять культурную, экономическую и политическую повестку. Их ценности станут базой для формирования новых социальных норм, а умение старших выстраивать с ними эффективный диалог напрямую повлияет на устойчивость общества.

Конфликты ценностей и «разрыв коммуникации» между поколениями

Конфликты между поколениями – явление не новое. Еще Со-крат жаловался на «испорченную» молодежь своего времени, которая «не уважает старших и предпочитает роскошь». Но сегодня этот разрыв обострился и приобрел качественно иной характер.

Во-первых, мы имеем дело с **разными системами ценностей**. Для старших поколений (X, бэби-бумеров) ключевыми ориентирами являются стабильность, долгосрочные обязательства, последовательная работа и уважение к иерархии. Для поколений Z и альфа – гибкость, возможность быстрого изменения курса, самореализация и баланс между личным и профессиональным.

Во-вторых, **возникает разрыв коммуникации**. Молодежь привыкла к мгновенной, визуальной и интерактивной форме общения – короткие видео, мемы, стикеры, сторис, стримы. Старшие поколения чаще ориентированы на развернутый диалог, письменный текст или формальное устное общение. В результате одни воспринимают других как «слишком поверхностных» или «нетерпеливых», а другие – как «медленных» и «отстающих».

В-третьих, различаются **источники авторитета**. Если для родителей и педагогов авторитетом остается личный опыт и социальный статус, то для молодежи значимость мнения определяется актуальностью информации, харизмой и умением говорить «их языком». Блогер с миллионом подписчиков, дающий советы по учебе или жизни, может быть для подростка более убедителен, чем школьный учитель или даже родитель.

Почему родители, педагоги и лидеры мнений теряют контакт с молодежью?

Причин несколько.

1. Неумение адаптироваться к новым каналам общения. Многие взрослые продолжают настаивать на привыч-

ных форматах взаимодействия – длинные лекции, письма, устные нравоучения. Но эти форматы плохо работают с поколениями, выросшими в клиповом информационном поле.

2. Недооценка культурного кода молодежи. Мемы, игровые платформы, сленг и интернет-тренды – это не «пустое развлечение», а важная часть социальной идентичности подростка. Игнорирование или осуждение этих элементов воспринимается как отказ понимать их мир.

3. Страх технологий. Часть взрослых видит в цифровой среде лишь угрозу: отвлечение от учебы, опасные знакомства, кибербуллинг. Однако полный запрет или негатив без конструктивной альтернативы лишь усиливает дистанцию.

4. Несовпадение ожиданий. Родители и учителя часто транслируют модель успеха, актуальную для их молодости: престижный диплом, стабильная работа, карьера по линейной траектории. Молодежь же ищет варианты с гибкостью, творческой реализацией и возможностью менять профессию несколько раз за жизнь.

5. Отсутствие «переводчика ценностей». Между поколениями необходимы посредники – люди или инструменты, способные объяснить смыслы, привычки и цели каждой стороны на понятном друг другу языке. В роли такого «переводчика» может выступать современный педагог, медиа, наставник или родитель, готовый к обучению.

В итоге, если не работать над устранением этих барьеров, мы получаем поколенческий раскол, который приводит к утрате доверия, снижению эффективности образования и воспитания, а также к росту социального отчуждения. Понимание нового поколения – это не дань моде, а обязательное условие для успешного взаимодействия в обществе, где темп изменений уже никогда не будет прежним.

Краткая суть модели Штрауса–Хау

В начале 1990-х годов американские историки и социологи Нил Хау и Уильям Штраус предложили необычный взгляд на

социальное развитие. Они заметили, что каждые 20–25 лет на сцену выходит новое поколение, чьи ценности, привычки и представления о мире значительно отличаются от предыдущих. При этом эти отличия не хаотичны – они подчинены определенным историческим циклам.

Ключевая идея их модели: **ценности человека закладываются в детстве и ранней юности, примерно до 12–14 лет**, и формируются под воздействием крупных событий – экономических кризисов, войн, технологических прорывов, культурных революций. Например, если подросток пережил глобальный экономический кризис, он, скорее всего, будет более осторожным в финансовых вопросах, чем сверстник, выросший в период экономического подъема.

Таким образом, поколение – это не просто люди, родившиеся в один временной промежуток. Это целая культурная «коалиция» с общим историческим опытом и сходными ценностными установками. Хау и Штраус описали историю как повторяющуюся череду четырех фаз, которые они назвали «превращениями» (turnings).

1. Подъем – период восстановления после кризиса, когда общество стремится к стабильности, ценит коллективные цели и доверяет институтам. Пример: послевоенные 1950–60-е годы в США и СССР, когда строились новые города, развивалась промышленность и образование.

2. Пробуждение – эпоха, когда люди начинают ставить личную свободу и самовыражение выше общественного консенсуса. Яркий пример – 1960–70-е годы на Западе – движение хиппи, студенческие протесты, рост популярности рок-музыки и контркультуры.

3. Спад – время ослабления институтов и роста индивидуализма, когда люди становятся более прагматичными и замкнутыми в личных интересах. В постсоветском пространстве такой фазой можно считать 1990-е: резкая либерализация, индивидуальное выживание, коммерциализация всех сфер жизни.

4. Кризис – переломный момент, когда существующие структуры рушатся, а общество вынуждено искать новые модели. Сегодня многие исследователи считают, что мир находится именно в такой фазе: пандемия, геополитическая нестабильность, климатические вызовы и технологические прорывы создают ощущение «смены эпохи».

Полный цикл этих четырех фаз длится примерно 80–100 лет и называется *saeculum*, что в переводе с латинского означает «естественный век» человеческой жизни.

Архетипы поколений и их связь с сегодняшней молодежью

Каждому периоду соответствует поколение с определенным «архетипом». Эти архетипы не жестко привязаны к конкретным датам рождения, но они отражают типичные черты, которые можно наблюдать у целых возрастных групп.

1. Пророк – рождается после кризиса, в период стабильности. В детстве окружен вниманием и уверенностью в завтрашнем дне, а во взрослом возрасте становится носителем моральных идей и ценностей. В наше время черты пророка можно заметить у старших представителей поколения Z, которые активно продвигают идеи экологической ответственности, равноправия и социальной справедливости. Пример – Грета Тунберг, ставшая символом климатического движения.

2. Странник – появляется во время подъема, детство проходит в относительном благополучии, но без жесткой опеки. В юности – независим, прагматичен, склонен к критическому взгляду на мир. Среди современных подростков такие «странники» проявляются в виде блогеров, которые строят личный бренд без опоры на традиционные институты – например, начинают свой бизнес в 15–16 лет через маркетплейсы или соцсети.

3. Герой – рождается после культурного пробуждения, в период спада и индивидуализма. В детстве окружен повышенной заботой, но в юности готов работать в команде ради больших целей. Сегодняшние младшие Z и старшие альфа все чаще демонстрируют этот архетип, объединяясь в стартапы, киберспортивные команды или социальные проекты. Например, подростки, создающие мобильные приложения для помощи людям с ограниченными возможностями.

4. Художник – рождается в кризис. Детство проходит под жесткой защитой старших, а во взрослой жизни он ценит гармонию, гибкость и баланс. Поколение альфа, растущее в эпоху пандемии, политической нестабильности и экономических колебаний, впитывает установки на безопасность и эмоциональное благополучие. Это те дети, для которых занятия по mindfulness или психологическая поддержка в школе станут нормой, а не исключением.

Зачем это знать в 2025 году?

Знание архетипов и фаз поколенческого цикла помогает понять, почему сегодняшние подростки и дети действуют именно так, а не иначе. Это не про «лень» или «несерьезность», а про то, что их ценности и навыки – ответ на те условия, в которых они растут.

Например, если подросток альфа кажется родителям «слишком осторожным» и «изнеженным», важно учитывать: он родился в мире, где угрозы здоровья и нестабильность экономики – часть повседневной повестки. Когда представитель Z меняет три работы за год, это не всегда признак несобранности, а отражение ценности гибкости и поиска оптимальной среды для самореализации. Понимая эти механизмы, родители, педагоги и лидеры мнений могут выстраивать диалог не через давление и нотации, а через признание ценностей и поиск общего языка. Теория поколений в этом смысле – не догма, а рабочий инструмент для снижения конфликтов и выстраивания продуктивного взаимодействия.



Портреты поколений, с которыми мы работаем сегодня

Поколение Z – цифровые туземцы

Поколение Z – это люди, рожденные примерно с 2000 по 2012 годы. В 2025 году старшие из них уже заканчивают университеты, начинают карьеру, создают семьи, а младшие еще учатся в школе или только поступают в вузы. Это первые по-настоящему «цифровые туземцы» – они не просто пользуются технологиями, а выросли в них с рождения. Их детство проходило под звуки уведомлений смартфонов, в окружении YouTube, Instagram, TikTok и теперь уже – искусственного интеллекта в смартфоне.

Сильные стороны:

- Умение быстро находить и фильтровать информацию.
- Многозадачность и способность адаптироваться к новым инструментам.
- Толерантность к культурным, этническим и мировоззренческим различиям.
- Склонность к социальным проектам и волонтерству, если видят в этом реальную пользу.

Слабые стороны:

- Снижение концентрации внимания из-за постоянного переключения между источниками информации.
- Высокий уровень тревожности и эмоционального выгорания.
- Склонность к формированию самооценки через социальные сети.
- Недостаток навыков глубокого анализа и критического мышления при избытке поверхностных знаний.

В христианском служении поколение Z часто жаждет **искренности и прозрачности**. Они чувствуют фальшь мгновенно, а авторитарный подход отталкивает. Они готовы следовать за лидером-лидеру, но только если видят его уязвимость и честность.

Поколение Альфа: дети ИИ и VR

Поколение Альфа – дети, рожденные примерно с 2013 года и далее. В 2025 году старшим из них около 12 лет. Это первое поколение, которое не просто «знакомо» с технологиями, а формирует личность в тесной интеграции с искусственным интеллектом, виртуальной и дополненной реальностью. Для них разговор с голосовым ассистентом или использование VR-шлема для учебы – не что-то необычное, а нормальная часть жизни.

Отличительные черты:

- Высокая технологическая грамотность с раннего возраста.
- Меньшая терпимость к задержкам и ожиданиям – они привыкли к мгновенной реакции технологий.
- Склонность к визуальному восприятию информации (видео, 3D, интерактив).
- Развитое чувство «глобальности» – они с детства видят мир как единое пространство.

Риски:

- Уменьшение навыков живой коммуникации и эмпатии из-за переноса взаимодействия в цифровую среду.
- Возможная зависимость от технологий как источника развлечения и утешения.
- Размытые границы реальности и виртуального опыта.

Для церкви это поколение – вызов и возможность. Если в их духовной жизни мы не предложим **живое, вовлекающее, интерактивное** служение, их внимание займет цифровой контент с сильным эмоциональным воздействием, но без духовной глубины.

Духовные запросы и культурные коды

Поколение Z и поколение Альфа живут в мире, где традиционные формы религиозной жизни часто воспринимаются как архаичные. Их запросы формулируются иначе:

- **Искренность и прозрачность** – они не терпят лицемерия.
- **Вовлечение в процесс** – им важно быть участниками, а не просто слушателями.

- **Диалог вместо монолога** – они ценят, когда к их мнению прислушиваются.
- **Визуальная и эмоциональная подача** – образы, истории, метафоры.
- **Применимость к жизни** – они хотят видеть, как духовные истины работают в повседневности.

Культурные коды включают язык мемов, эмодзи, клипового мышления, коротких видео, геймификации и гибридных форм общения (онлайн + офлайн).

Ценности и потребности молодежи в 2025 году

В 2025 году молодежь все больше ориентируется на баланс между личной свободой и поиском подлинного смысла. Для поколения Z и Альфа важна не только материальная обеспеченность, но и ощущение, что их жизнь приносит ценность миру. Они ценят эмоциональное благополучие, психическое здоровье, возможность самовыражения и гибкость в выборе жизненного пути. Большую роль играют темы устойчивого развития, социальной справедливости и инклюзии. При этом молодые люди стремятся к аутентичности во всех сферах – будь то отношения, работа или духовная жизнь – и остро реагируют на фальшь и формализм.

В духовной плоскости они ищут не столько абстрактных догм, сколько реальных историй и опыта, которые можно применить в повседневности. Молодежь ожидает от церкви и лидеров не только наставлений, но и готовности быть рядом, отвечать на сложные вопросы и принимать их сомнения без осуждения. Для них важна община, в которой есть место диалогу, взаимной поддержке и совместным проектам. Там, где церковь становится пространством живых отношений, а не только формальных собраний, молодые люди готовы вкладывать свои силы и таланты, видя, что их ценности совпадают с миссией и образом жизни верующих.

Что они считают важным?

Современные подростки и молодежь ориентируются на следующие ценности:

- **Свобода и самовыражение** – они хотят оставаться собой и иметь право на собственное мнение.
- **Ментальное здоровье** – тема психологии, терапии, заботы о себе перестала быть табу.
- **Справедливость и равенство** – они реагируют на несправедливость быстро и массово.
- **Опыт и впечатления** – ценят события и эмоции больше, чем вещи.
- **Признание и принадлежность** – важно ощущать себя частью чего-то значимого.

Современная молодежь все реже посещает церковь или вовсе покидает ее. Согласно данным ChurchLeaders отток молодежи из церкви составляет 70 % после школы, но часть возвращается позже. Поколение Z стало самым нерелигиозным в истории Запада – в Великобритании 71 % молодых людей (18–24 года) не имеют религии, 20 % никогда не посещали церковь и лишь 2 % посещают регулярно церковь. Обзор Варна показывает, что 16 % христиан, регулярно посещавших церковь до пандемии, теперь полностью прекратили посещение – при этом миллениумы демонстрируют более низкий показатель в сравнении с бумерами. В современных реалиях есть немало причин, почему молодые люди покидают церковь. Вот некоторые из них:

Ценностная несовместимость

Молодые люди все чаще видят церковь как институт, не соответствующий их взглядам по вопросам равенства, справедливости и личной свободы.

Формализм и отсутствие диалога

Жесткие традиционные форматы, запреты без объяснения смысла, непрозрачные структуры – все это отдаляет молодых, которые ищут искреннего общения.

Переход к «духовности, а не религии»

Многие заявляют: «я духовен, но не религиозен», предпочитая гибкие формы поиска смысла без формальных рамок.

Цифровая перезагрузка

Интернет способствует снижению религиозной принадлежности: активное онлайн-присутствие коррелирует с меньшей вероятностью религиозности.

Оценка церкви через призму скандалов и лицемерия

События последних десятилетий (например, сексуальные скандалы) подорвали доверие к традиционным религиозным институтам.

В 2025 году молодежь хочет видеть церковь:

- **Местом живого общения** – не только богослужений, но и совместных проектов, дискуссий, арт-пространств.
- **Инклюзивной** – открытой для вопросов, сомнений и поиска.
- **Технологичной** – с использованием медиа, соцсетей, стримов, приложений.
- **Практичной** – дающей инструменты для жизни, а не только духовные абстракции.
- **Ориентированной на отношения** – пастор/лидер, как наставник и друг, а не только проповедник.

Роль смысла, общины и личных отношений с Богом

Несмотря на все культурные изменения, глубинные потребности остаются:

- **Смысл** – понять, зачем я живу и куда иду.
- **Община** – найти свое место среди тех, кто принимает и поддерживает.
- **Отношения с Богом** – не формальные обряды, а личное переживание веры.

Для евангельских церквей это сигнал: служение молодежи должно сочетать духовную глубину, технологическую актуальность и живые, теплые отношения.

Барьер непонимания: почему молодежь уходит или не приходит? Несовпадение языка и форматов общения.

Одной из главных причин, по которой молодежь чувствует себя чужой в церкви, становится разрыв в языке. И дело не только в сленге или модных словах. Речь идет о глубинном различии в том, как поколение воспринимает и обрабатывает информацию.

Старшие лидеры и проповедники часто используют длинные, логически выстроенные монологи, изобилующие терминами и богословскими формулировками. Для молодежи, привыкшей к TikTok, Reels и коротким, визуально насыщенным форматам, такой подход требует огромных усилий концентрации. Если мы не переводим вечные истины на язык понятный и эмоционально доступный, то даже правильные слова не доходят до сердца. Пример: подросток может не понять фразу «плод Духа Святого», но он точно поймет историю, как кто-то смог простить предателя, или видеосюжет, где показана сила доброты в реальном конфликте.

Непонимание культурного контекста

В 2025 году молодежь живет в контексте глобальных инфлюенсеров, мемов, трендов, которые меняются еженедельно. Их культурное поле формируется не только школой и семьей, но и YouTube-каналами, видеоиграми, блогерами, сериалами. Если лидер или служитель не ориентируется хотя бы частично в этих кодах, он рискует казаться «не из их мира».

В евангельских церквях это может выглядеть так: подросток приходит на молодежное собрание, а музыка, оформление и темы проповедей будто застряли в начале 2000-х. Он видит разрыв между тем, чем живет его поколение, и тем, что предлагает церковь. Итог – чувство оторванности и снижение мотивации оставаться.

Ошибки взрослых лидеров в служении молодежи

Частые ошибки:

1. Авторитарность без объяснения – «Делай так, потому что я сказал».

Для молодежи это звучит как «твои мысли не важны».

2. Фокус только на запретах – вместо того, чтобы дать видение и цель, взрослые концентрируются на том, что нельзя.

3. Отсутствие диалога – когда лидеры не задают вопросы и не интересуются мнением подростков.

4. Формализм – программы ради программ, без реального отклика на нужды.

Молодежь уходит из церкви не потому, что отвергает веру, а потому, что не видит в служении отклика на свои жизненные вопросы. В 2025 году поиск Бога и духовного смысла для молодых людей приобретает новые формы, но не теряет своей актуальности. Поколение Z и Альфа, выросшие в эпоху цифровой информации, искусственного интеллекта и глобальных перемен, стремятся найти ответы на вопросы, которые нельзя получить через поисковик. Их духовные поиски часто начинаются с желания разобраться в себе, понять, что стоит за понятием «жизнь с предназначением», и найти устойчивую точку опоры в мире, где ценности меняются с невероятной скоростью. Для многих молодых людей вера становится не только традицией, но и способом справиться с тревогой, неопределенностью и внутренней пустотой, которую не заполняют ни материальные успехи, ни социальное признание.

Современная молодежь ищет Бога в пространстве, где духовность не ограничивается стенами храма. Это может быть в диалоге с наставником, в участии в волонтерских и социальных проектах, в искусстве, музыке или в уединении природы. Их интерес к духовным вопросам растет там, где есть место для честных разговоров, свободы задавать сложные вопросы и получения искренних ответов. Сегодня важно, чтобы церковь и духовные лидеры не только говорили

с молодежью, но и слушали их, помогая осознать, что духовная жизнь – это не набор правил, а путь отношений, поиска и личной встречи с Богом, который близок и понятен в их реальной и повседневной жизни.

Мост к сердцу поколения

Взаимопонимание между поколениями в церкви – это не данность, а результат постоянной работы. Чтобы построить прочный мост к сердцу молодежи, необходимо учитывать их внутренние потребности, особенности мышления и культурный контекст. Церковь, которая хочет оставаться значимой для подростков и молодых людей, должна выстраивать отношения, основанные на доверии, подлинности и уважении к личности.

Почему «мост» важнее «стен»

Часто взрослые лидеры, желая защитить молодежь от негативных влияний, выстраивают вокруг нее стены правил и ограничений. Но закрытые стены изолируют, а мосты соединяют. Мост к сердцу поколения означает готовность встретиться с ними там, где они находятся, и вместе пройти путь к истине. Библейский пример – служение Иисуса. Он не ждал, пока люди «созреют» или сами придут в синагогу. Он шел на улицы, в дома, к берегу озера, говорил с людьми на их языке и в их культурных образах. Для современного лидера молодежного служения это значит – быть доступным не только на собрании, но и в мессенджерах, соц-сетях, на их мероприятиях.

Принципы, на которых строится мост

1. Подлинность – молодежь быстро чувствует фальшь. Если лидер пытается «играть молодого» или использовать тренды неестественно, это отталкивает. Настоящая искренность и честность в общении ценятся больше, чем внешняя модность.

2. Активное слушание – умение слышать, а не только говорить. Подростку важно быть понятым, прежде чем он примет наставление.

3. Разделение ответственности – участие молодежи в служении не как зрителей, а как соразработчиков. Когда они несут реальную ответственность, они начинают воспринимать церковь как «свою».

4. Доверие через личное время – наставничество строится в кулуарах, за чашкой чая, в совместных проектах, а не только на сцене.

Образование и наставничество в церкви XXI века

В XXI веке слово «образование» перестало означать исключительно школьные и университетские курсы. Сегодня это процесс постоянного обучения, который интегрирован в жизнь человека через онлайн-курсы, подкасты, мастер-классы, YouTube и TikTok. Церкви, которые понимают этот сдвиг, способны не только удержать молодежь, но и воспитать новое поколение духовно зрелых лидеров. Традиционные библейские уроки и проповеди остаются важными, но их форма требует обновления. Молодежь 2025 года учится лучше, когда материал подается в интерактивной и визуальной форме.

Примеры:

- обсуждение библейских историй в формате ток-шоу;
- квесты и игровые задания на основе библейских сюжетов;
- мини-серии видеоуроков по 5–7 минут вместо одночасовых лекций;
- использование VR/AR для погружения в библейские события.

Такой формат не упрощает Евангелие, а помогает сделать его доступным для восприятия людей, выросших в цифровой среде.

Наставничество как ключ к духовному росту

Наставничество в церкви XXI века – это не формальное назначение «духовного куратора», а глубокие, живые отношения между старшими и младшими верующими. Хороший наставник:

- знает, чем живет его подопечный за пределами воскресного собрания;

- помогает применить библейские истины к реальным жизненным вызовам;
- не боится признать, что сам учится и растет.

Особенность современного наставничества в том, что оно часто строится на гибридной основе – личные встречи сочетаются с регулярными онлайн-сессиями, видеозвонками и общением в чатах. Такой формат соответствует ритму жизни молодежи.

Роль церкви как образовательного центра

Церковь в 2025 году может стать альтернативой или дополнением к светским образовательным платформам, предлагая:

- курсы по лидерству, коммуникации, командной работе;
- творческие мастерские (музыка, дизайн, медиа);
- обучение навыкам, которые помогают в служении (монтаж видео, ведение соцсетей, организация мероприятий).

При этом все эти направления должны быть связаны с главной целью – формированием характера и укреплением веры. Так, молодежь понимает, что духовный рост и личное развитие неразделимы. Мост к сердцу поколения и образовательная работа в церкви XXI века – это не две разные задачи, а взаимосвязанные направления. Мост создает доверие, а образование и наставничество наполняют его смыслом. Без доверия обучение превращается в формальность, а без образования мост остается пустым и не ведет к реальным переменам.

Прогноз и вызовы до 2030 года

В следующие пять лет мы будем наблюдать ускорение культурных и технологических изменений, которые неизбежно повлияют на детей, подростков и молодежь. Эти сдвиги будут требовать от церкви постоянного обновления формата служения при сохранении неизменного содержания Евангелия.

В ближайшие годы цифровая реальность станет неотъемлемой частью повседневной жизни подростков и детей. Искусственный интеллект будет сопровождать их в обучении, развлечениях и даже в сфере эмоциональной поддержки, создавая при этом опасность подмены живых человеческих отношений цифровыми. Виртуальные миры VR и AR все чаще будут становиться привычной средой общения, творчества и самовыражения. Если церковь проигнорирует этот мир, она рискует потерять важную точку контакта с молодежью. При этом алгоритмы социальных сетей все активнее будут формировать «информационные пузыри», в которых подростки и молодые люди будут слышать только те мнения, что близки им по духу, что усложнит диалог с теми, кто думает иначе.

Социальные и ценностные сдвиги также будут заметны. Индивидуализм продолжит расти: несмотря на высокий уровень коммуникации в сети, реальная вовлеченность в живую общину может снижаться. При этом запрос на подлинность станет одним из главных факторов – поколения Z и Альфа будут ценить не безупречные фасады, а честные и даже уязвимые истории. Одновременно на повестке дня останутся острые этические вопросы – идентичность, права, свободы, – и церковь должна будет учиться отвечать на них с любовью и ясностью, не теряя богословской глубины в условиях сокращенного внимания слушателей. Лидерам придется адаптироваться – становиться одновременно наставниками и медиа-коммуникаторами, а также находить способы преодолеть разрыв поколений, чтобы старшие не замыкались в собственном опыте, а младшие не теряли духовных корней.

Для эффективного служения молодежи в 2025–2030 годах потребуется соединить духовное наставничество с пониманием культурного контекста. Это включает развитие цифровой грамотности – освоение хотя бы одной популярной среди молодежи платформы и использование социальных сетей не только для объявлений, но и для живого диалога. Важно вовлекать саму молодежь в создание контента,

а также строить личные отношения, сочетая групповые встречи с индивидуальными, проявляя искренний интерес к их хобби, учебе и онлайн-активности. Деление личными историями веры и вызовами, через которые прошли наставники, будет укреплять доверие.

Адаптация форм при сохранении сути – еще один ключевой фактор. Проповеди и уроки стоит делать короче, насыщая их визуальными и жизненными примерами, использовать медиапроекты – подкасты, видеоблоги – как часть духовного обучения, а также включать креативные форматы вроде квестов, челленджей и дебатов. Не менее важно воспитывать лидеров из самой молодежи, доверяя им реальную ответственность в служении, развивая программы наставничества «равный–равному» и обучая навыкам коммуникации, лидерства и управления проектами.

Бог создал церковь как многообразное тело, в котором поколения не конкурируют, а дополняют друг друга. Псалом 77 напоминает: «Не скроем от детей их, возвестим роду грядущему славу Господа...». Это не просто духовная обязанность, а стратегическая задача. Поколенческий мост – это не временная программа, а непрерывный процесс – старшие передают веру и ценности, сохраняя открытость к новому, младшие вносят энергию, свежие идеи и новые формы служения, наставники становятся связующим звеном, способным говорить на «обоих языках». Если церкви удастся соединить мудрость и опыт старших с креативом и технологической гибкостью молодых, то к 2030 году она не просто сохранит свое влияние, но и станет местом, куда молодежь будет приходить добровольно и с радостью. Это и будет настоящим мостом во Христе – прочным, живым и ведущим в вечность.

Маша, Молдова.



Платформа «Empower» – место, где собираются неравнодушные люди. Молодежь, которая имеет цель и мечты – созидать, укреплять и зажигать. Это еще одна возможность утвердиться, что ты не один в поле воин. Множество команд по всей стране, которые имеют влияние на общество, имеют опыт и делятся им. Кто-то приехал за идеями, кто сплотиться с командой, кто за вдохновением, кто за общением. Хорошо запомнился опыт, переданный другими молодежными командами. Было приятно смотреть на фотографии и видео с различных мероприятий, которые они организуют.



ЧАСТЬ 2.

**ЛАГЕРНОЕ
СЛУЖЕНИЕ**

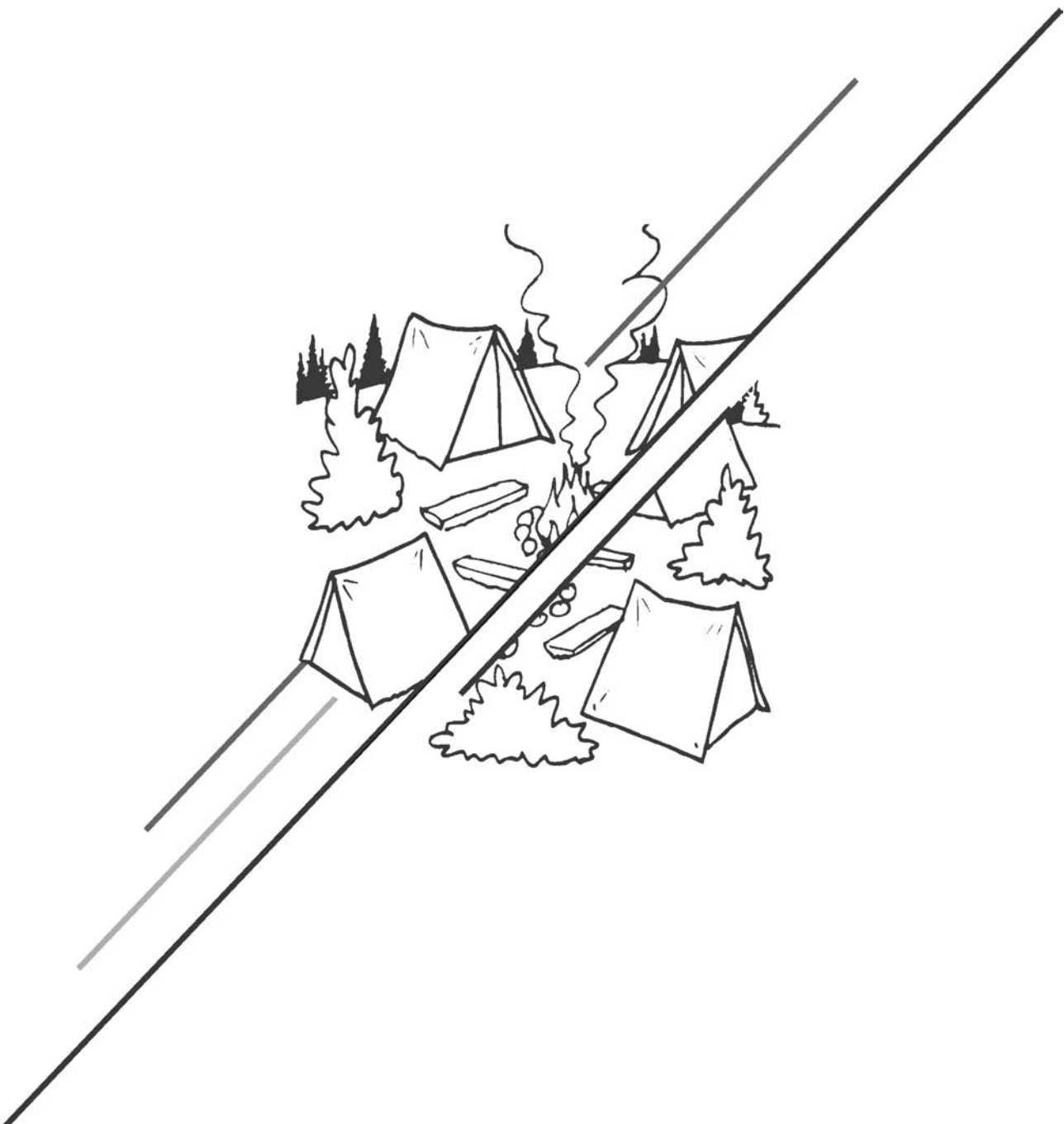

ЭКСТРИМ ЛАГЕРЯ «VERITAS» – ОТ ИДЕИ ДО РЕАЛИЗАЦИИ

Команда лагеря «VERITAS», Молдова

ВСТУПЛЕНИЕ

Лагеря повышенной сложности – это выход из зоны комфорта.

В теории служение в христианских лагерях очень разностороннее. Это неиссякаемый источник возможностей и креатива для команд этого вида служения, независимо от того, на кого оно направлено – на церковных детей или детей из не христианских семей. На практике же церковь или организация годами использует один тип лагеря (например, стационарный), который хорош сам по себе, но ограничен в возможностях и достигаемых результатах.

Говоря о лагерях повышенной сложности, нужно отметить, что это своеобразный выход из зоны комфорта служения в лагерях, который открывает новые возможности для более качественного служения подросткам и молодежи. Данный практический курс направлен на то, чтобы показать доступность и возможность организации и проведения различных видов лагерей (палаточных, экстремальных) большинству лагерных команд, работающих с подростками и молодежью, так как в представлении многих лагеря повышенной сложности опасны, дороги и требуют невероятных усилий, опыта и наличия специалистов. Действительно, такие лагеря требуют большего внимания, чем дневная площадка на территории церкви или стационарный лагерь на опушке леса, но тем не менее, не все так сложно.

Христианские экстрим лагеря – сочетает в себе разносторонний подход, основанный на целостном развитии личности. Что позволяет иметь одновременно разностороннюю и интересную программу, а также полезную с позиции духовного, физического, эмоционального и социального здоровья. Здесь участники преодолевают личные страхи и

вызовы, а также могут углублять свои знания о христианских ценностях, выстраивая при этом крепкие взаимоотношения с христианским сообществом.

ОПРЕДЕЛЕНИЕ И ЦЕЛИ ЛАГЕРЯ ПОВЫШЕННОЙ СЛОЖНОСТИ

ОБЩЕЕ НАПРАВЛЕНИЕ

Такой лагерь выходит за пределы базы отдыха или стационарного лагеря. В таком лагере участники испытывают разнообразную и значительную физическую нагрузку.

Это лагерь с небольшим количеством участников. Программа лагеря имеет разнообразную специфику и во многом зависит от погоды. Скорее всего, лагерь повышенной сложности имеет евангелизационную направленность (данное пособие будет ориентировано на лагерь повышенной сложности, направленные на нехристианских подростков и молодежь).

ЦЕЛЬ ЛАГЕРЯ ПОВЫШЕННОЙ СЛОЖНОСТИ:

- Поместить парней и девушек, которые не являются христианами, но которые уже слышали о Евангелии, в условия, максимально приближенные к экстремальным (виды сложности или экстрима будут рассмотрены далее);
- обособить на шесть-восемь дней (условные числа) молодежь от города, родителей, друзей и интересов, взамен предложив им программу высокого уровня: как библейского характера, так и спортивно-познавательную;
- максимально проявить заботу о духовном состоянии отдыхающих с помощью различных занятий – душепопечительская работа, библейские уроки, изучение Библии в небольших группах.

ЛАГЕРЬ ПОВЫШЕННОЙ СЛОЖНОСТИ – ЗАЧЕМ ОН НУЖЕН?

Это привносит особенную новизну в служение устоявшегося лагеря и помогает качественнее достичь основных целей лагерного служения.

Это один из лучших способов созидания команды лагеря, способ дать служению мощную положительную динамику.

Такой лагерь отлично создает отношения между участниками, поскольку вы в прямом смысле слова находитесь в «одной лодке».

Такой вид лагеря «относительно» недорог и доступен для многих.

В лагере повышенной сложности всегда возможно оптимально подобрать маршрут и нагрузку по составу участников.

Такой лагерь всегда является индивидуальным и не похож на другие.

ПОЧЕМУ ПОДРОСТКИ И МОЛОДЕЖЬ ЕДУТ В ЭКСТРЕМАЛЬНЫЙ ЛАГЕРЬ?

Молодые люди ищут новых впечатлений и рады провести время с определенными элементами экстрима. Этот поиск соответствует их возрасту, подогревается компьютерными играми, приключенческими телепрограммами и фильмами.

Малое количество участников и возрастной отбор в таком лагере делает его «особенно привилегированным».

Часть ребят едут в такой лагерь, чтобы провести больше времени со своими друзьями.

Многие молодые люди знают, что там будет возможность поговорить о главном.

ШАГИ ПОДГОТОВКИ

КОЛИЧЕСТВО И ВОЗРАСТ УЧАСТНИКОВ

Когда речь идет о наборе участников экстрим-лагеря, необходимо учитывать многие моменты.

Количество участников

Оптимальное число участников в лагере повышенной сложности – 18-25 человек.

С большим количеством участников тяжело провести такой лагерь качественно, так как экстрим-лагерь – это лагерь в движении. Вопрос даже не в физической подготовке молодежи, а в том, что количество должно быть таким, чтобы всех можно было обозреть одновременно.

Возрастные категории

Не делайте лагерь состоящим только из подростков. Планируйте так, чтобы в вашем лагере была молодежь разных возрастов. Хорошо, если есть участники старше 20. У молодых есть сила и энергия, а у более взрослых – опыт и знание. Таким образом, команды будут укомплектованы молодыми людьми различных навыков и опыта. В зависимости от законодательства страны минимальный возраст может быть 14-15 лет.

СТРУКТУРА ЛАГЕРЯ ПОВЫШЕННОЙ СЛОЖНОСТИ:

Команда лидеров

В условиях экстрим-лагеря команда, как и количество отдыхающих, не должна быть многолюдна. Нужно выбрать несколько многофункциональных лидеров, которые будут осуществлять руководство всем лагерем.

Директор лагеря: организатор, проработка маршрута, общее руководство, лидерство.

Координатор программы: организация программы и инвентаря, музыка.

Специальный координатор (сплав, поход, пещеры): организация спецпрограмм и вопросы безопасности.

Администраторы: перевозка инвентаря, питание, организационные вопросы. Это люди, отвечающие за все организационные вопросы лагеря. Административная команда

должна состоять минимум из 3 человек, которые разделять между собой ответственность между 3 отделами.

А. Админ отдел.

В. Кухонный отдел.

С. Отдел снабжения.

Так как все эти 3 отдела включают в себя большой пласт ответственности и работ, очень важно найти и назначить 3 разных человек, которые подготовят все необходимое.

Духовный наставник: библейские занятия, утренние молитвы, духовное руководство. При такой универсальной команде каждый должен быть и может осуществлять роль духовного попечителя.

Структура внутри отдыхающих

Молодые люди от 15 до 25 лет, приблизительно равное количество парней и девушек.

Идеальный вариант – две команды с равным количеством людей и приблизительно равными физическими силами.

ПРОДОЛЖИТЕЛЬНОСТЬ И ФОРМА ЛАГЕРЯ

От формы лагеря повышенной сложности (ниже будут подробно рассмотрены варианты) зависит продолжительность.

Вариант 1. Походный лагерь с самостоятельным обеспечением жизнедеятельности:

- все необходимое оборудование транспортируют сами участники лагеря, самостоятельно заботясь о функционировании лагеря;
- питание лагеря обеспечивается силами участников;
- программа лагеря подготавливается и проводится без внешней поддержки;
- относительно недорог;
- продолжительность лагеря – 3-5 дней.

Вариант 2. Походный лагерь с внешним обеспечением жизнедеятельности:

- жизнедеятельность лагеря обеспечивает внешняя группа поддержки, которая самостоятельно организует установку лагеря, питание и пр.;
- возможна организация программы с привлечением внешних участников и проведением более крупных мероприятий;
- более дорогой, поскольку привлечено значительное количество внешних ресурсов;
- продолжительность лагеря – 5-7 дней.

Вариант 3. Походный лагерь на 1-2 дня, как элемент программы стационарного лагеря.

В том случае, когда нет возможности провести полноценный экстрим-лагерь, возможен «легкий» вариант, когда часть команды стационарного лагеря делает вылазку за пределы комфорта:

- программа общего лагеря функционирует своим чередом;
- для короткой вылазки не нужно так много сил, инвентаря и специальной программы;
- продолжительность лагеря / похода – 2 дня.

ВАРИАНТЫ ЛАГЕРЕЙ ПОВЫШЕННОЙ СЛОЖНОСТИ:

Поход – короткое по продолжительности путешествие с активным способом пешего передвижения по всему маршруту.

Сплав – передвижение по водной поверхности (озеро, река) на плавательных средствах (лодки, каноэ, катамараны, плоты) из начальной точки в точку прибытия.

Палаточный лагерь – это компромиссный вариант между стационарным лагерем и походным. Состоит из легких строений, разбивается в живописном месте. Интересен тем, что есть возможность проявить самостоятельность и креативность в его постройке и проведении.

Велотуризм – активный отдых, который заключается в прохождении на велосипеде маршрутов, содержащих общетуристические и специфические для велотуризма объекты экскурсионного характера. Маршруты прокладываются так, чтобы использовать преимущества, которые дает велосипед, для быстрого передвижения. Среди видов активного отдыха велосипедный туризм является лидером по скорости передвижения и протяженности маршрутов.

Пещеры (спелеотуризм). Основные особенности: сложность подземных маршрутов, обусловленная большим разнообразием рельефа пещер (колодцы, завалы, узкие щели, подземные реки и др.). Как правило, высокая относительная влажность воздуха (до 100 %) при пониженной температуре; отсутствие естественного освещения. Спелеотуризм требует силы, выносливости, ловкости, умения пользоваться средствами жизнеобеспечения под землей и страховочными средствами, опыта скалолазания.



ПРОГРАММА, ДОСТИГАЮЩАЯ РЕЗУЛЬТАТОВ

Основная проблема, которая возникает при составлении программы для специфического лагеря, – неумение выйти за границы стандартного программного мышления в рамках детского лагеря.

СПЕЦИФИКА, КОТОРУЮ НУЖНО УЧЕСТЬ

Участники испытывают значительные физические нагрузки, что сказывается и должно быть учтено в остальных мероприятиях. Распорядок дня трудно детально спланировать заранее. Участники, как правило, обременены текущими заботами о жизни лагеря (установка палаток, приготовление пищи и пр.).

Участники имеют большое количество времени для личного общения и персонального служения друг другу.

Возрастная категория – в основном уже сформировавшиеся личности. Такой лагерь – отличная возможность близко узнать друг друга для эффективного служения в дальнейшем. Жизнь лагеря полностью связана с погодой.

КЛЮЧЕВЫЕ ДЕТАЛИ ПРОГРАММЫ

Сделайте программу, ориентированную на раскрытие личности каждого участника.

Дайте каждому участнику возможность проявить себя, свои способности и умения в команде. Создайте условия, в которых группа будет непосредственно зависеть от успеха отдельных участников.

Программа должна включать большое количество элементов для духовного роста:

тематические дни, библейские уроки, вечерние обсуждения.

Планируйте программу так, чтобы она распределяла ответственность за жизнедеятельность лагеря среди всех его участников.

КАК СДЕЛАТЬ ЛАГЕРЬ БЕЗОПАСНЫМ?

Безопасность лагеря повышенной сложности – это ключевой вопрос всей подготовки. Лагеря такого типа можно и нужно проводить, но повышая уровень безопасности на совершенно новый и качественный уровень.

- Подготовьте письменно и доведите до всех участников правила поведения в лагере. Тип маршрута должен строго соответствовать уровню опыта участников и их снаряжению. Лучше избегайте категорийных походов или делайте их только при наличии специальных инструкторов.
- Всегда держитесь группой, не разбредайтесь по местности, держитесь не далее 20-30 метров друг от друга.
- Пригласите инструктора для проведения лекции о поведении на активной воде, дайте инструктаж, как действовать в случае переворачивания, падения и т. д.
- Перед препятствиями всегда собирайтесь в группу и только после этого по одному начинайте проходить препятствие. Всегда страхуйте на выходе из препятствия.
 - Всегда аккуратно и внимательно обходитесь с веслами, они представляют опасность для окружающих и для лодок.

Не разбивайте лагерь вблизи населенных пунктов и в местах ночных посещений местным населением.

- Не устанавливайте лагерь на проселочных лесных дорожках, даже если они, по вашему мнению, давно не используются.
 - Не купайтесь и не уходите поодиночке.
 - Качественно проинформируйте всех о маршруте, наличии населенных пунктов, подъезде и пр. Имейте несколько карт, которые раздайте участникам.
- Имейте несколько вариантов высадки – мест, где вас может забрать какой-либо транспорт или откуда вы можете добраться до транспортной точки.
 - Всегда имейте заряженные, работоспособные и подключенные к сети два-три мобильных телефона.
 - Выучите правила оказания первой помощи. Лучше – пригласите с собой врача.
 - Заранее узнайте о состоянии здоровья каждого участника, при необходимости запаситесь специфическими медикаментами.
 - Даже если вы хорошо знаете маршрут, не будьте уверены в нем на 100 %, так как на воде и в лесу всегда что-то меняется.

ПРОЦЕСС ПОДГОТОВКИ.

ВЫБОР ПОДХОДЯЩЕГО МЕСТА.

Немаловажным фактором, влияющим на ход самого лагеря, а также на количество участников лагеря, является правильно выбранное место.

Выбор места для проведения лагеря должны включать в себя следующие аспекты:

А. Наличие высокого тенистого продуваемого леса, который будет спасать вас в знойные летние дни и позволит вам проводить вашу программу.

Б. Наличие в сравнительной близости живописных локаций для организации походов.

Чтобы разнообразить вашу программу лагеря и сделать ее более интересной и познавательной для ваших участников, выберите место лагеря в сравнительной близости от живописных мест, куда вы можете организовать дневной поход.

В. Наличие свободного подъезда к базе

Для упрощенного подвоза всего инвентаря к месту проведения лагеря, убедитесь, что дороги ведут прямо до базы вашего лагеря. Для этого заранее организуйте выезд на место проведения лагеря и убедитесь в этом. Если даже вы проводили лагерь на этой локации уже несколько лет подряд, все равно поедьте и убедитесь в том, что за год вашего отсутствия дороги не размыло и в лесу не производилась вырубка и ваше место все еще соответствует всем вашим требованиям.

Г. Достаточная удаленность от населенных пунктов.

Еще одним фактором для проведения успешного лагеря является удаленность от населенных пунктов. Для того чтобы обезопасить ваш лагерь от непрошенных гостей и местного населения. Ваш лагерь не должен базироваться на общественных полянах, куда выезжают отдыхать люди на выходные. Для этого не нужно бояться заехать поглубже в лес, где вы были бы уверены в безопасности вашего лагеря.

Все вышеперечисленные требования автоматически налагают или разрушают ограничения по количеству участников, которых можно взять в лагерь.

Если место вам не позволяет сделать лагерь на такое количество человек, которое вы хотите охватить, мы бы рекомендовали бы командам лучше сделать 2 заезда с комфортным числом человек, чем стараться охватить всех, принося при этом в жертву комфортное проживание людей в лагере.

ГДЕ ВЗЯТЬ СНАРЯЖЕНИЕ?



Подготовьте четкий список общелагерного и личного снаряжения и вещей.

Большая часть снаряжения, как правило, есть у участников лагеря или его можно взять у знакомых. По этой причине

такие лагеря могут быть действительно относительно недорогими.

Переспросите участников и проконтролируйте наличие у них обязательных личных вещей.

Назначьте ответственных за общелагерные вещи, во время похода они должны иметь хозяина.

Контролируйте объем вещей участников (5-10 кг).

Используйте маркировку всего оборудования, таким образом вы сможете избежать ситуаций с потерянными или забытыми вещами.

СОСТАВЛЕНИЕ МАРШРУТА

Тип маршрута должен строго соответствовать уровню опыта участников и их снаряжению.

Планируйте маршрут без «марш-бросков». Лагерь – это не марафон.

Помните, что вы делаете лагерь для воспитанников, а не для себя. Будьте умеренны в поисках новых впечатлений.

Тщательно просмотрите максимально доступные описания. Пройдите маршрут лично перед тем, как вести всех. Пройдите его несколько раз: осенью, весной и за несколько недель до начала лагеря.

Составьте максимально конкретную карту маршрута, используя GoogleEarth и GPS-карты.

Представьте маршрут всем участникам, чтобы все знали основные детали.

Желательно обзавестись навигационными устройствами (навигатор, GPS) и научиться ими пользоваться.

ТРАНСПОРТИРОВКА

- Запланируйте места, где автобус может вас забрать с маршрута, если вы закончите маршрут не в намеченной точке.
- Наилучший вариант – это заезжать и выезжать в два этапа:

- завоз основного оборудования и сбор базы;
- заезд участников.
- Какой транспорт вам необходим?
 - Грузовой микроавтобус для завоза оборудования.
 - Пассажирский автобус для заезда на место начала лагеря.
 - Пассажирский автобус для выезда после окончания лагеря.

РАСПИСАНИЕ ДНЯ

Основные проблемы при составлении программы возникают с распорядком дня.

Всегда есть попытка упорядочить экстрим-лагерь и сделать его управляемым по принципу стационарного.

Расписание должно быть подготовлено таким образом, чтобы оставалось достаточно времени на программу, отдых и пр.

Создайте расписание дня на каждый день. Чрезвычайно важно, чтобы вы выходили из лагеря вовремя и становились на ночевку в намеченное время.

Оглашайте и обсуждайте расписание на каждый день.

Не выполняйте расписание в ущерб духовным мероприятиям.

Выходите на воду вовремя, не позже 9 утра, проводите на воде 4-7 часов.

Подготавливайте все для того, чтобы обеды проходили быстро.

Если вы выбились из расписания, не гонитесь за ним.

В походном лагере режим дня – понятие относительное.

В походном лагере режим дня очень гибкий.

КАК ОРГАНИЗОВАТЬ ПИТАНИЕ

Питание в лагерях повышенной сложности – самый специфический вопрос. Необходимо, чтобы все были сыты, но при этом сохранялось качество еды и вопрос питания не отнимал бы все время. Часто в экстрим-лагерях неудобно постоянно возить с собой повара. Важно продумать систему, при которой питание не было бы в тягость.

Варианты организации питания:

- распределить ответственность за приготовление еды и закупку продуктов между участниками лагеря. При коротком походе такой вариант подходит отлично. Каждый участник привозит с собой что-то из продуктов согласно распределению и, возможно, что-нибудь из кухонного инвентаря. Каждый день по несколько человек заняты приготовлением еды;
- централизованно закупать продукты и выделять отдельных людей для приготовления на весь период лагеря. Этот вариант однозначно более эффективный. При этом подходе есть человек или несколько, которые занимаются составлением меню, закупкой продуктов и, соответственно, приготовлением еды. Как вариант, завтрак и обед можно готовить на всех, ужин каждая команда отдыхающих может готовить сама для себя.

Некоторые советы по организации питания:

- избегайте скоропортящихся продуктов. Консервированные продукты гораздо лучше, чем свежие или готовые;
- основная часть питания может состоять из продуктов быстрого приготовления;
- завтраки должны быть быстрыми (бутерброды, консервы);
- в случае сплава по воде обед можно заранее приготовить и съесть на плаву;
- в большинстве случаев ужин должен быть высокого качества, насыщенный и не поздний;

- на протяжении дня необходимо устраивать небольшие перекусы (2-3 раза), состоящие из сухих мучных изделий;
- в лагере повышенной сложности участники, как правило, едят больше, чем в обычной жизни

Команда экстремальных лагерей VERITAS в Молдове каждый год проводит минимум один летний лагерь для молодых людей, многие из которых не имели церковного опыта. Каждый год мы стараемся обновлять программу и делать ее в разной тематике.

Ниже приведем программу экстремального лагеря VERITAS – 2024 с тематикой «DIVERGENT» (отсылка к одноименному фильму).

ПРОГРАММА ЛАГЕРЯ

1 ДЕНЬ	2 ДЕНЬ	3 ДЕНЬ	4 ДЕНЬ	5 ДЕНЬ	6 ДЕНЬ
Открытие	Зарядка	Зарядка	Зарядка	Зарядка	Зарядка
Enter Quest	Тихое время	Тихое время	Тихое время	Тихое время	Тихое время
	Завтрак	Завтрак	Завтрак	Завтрак	Завтрак
	Общение по группам	Общение по группам	Общение по группам	Общение по группам	Общение по группам
	Поход к базе Часть 1	Обустройство территории	Paint Ball/ Задания дня	Захват флага в стиле "Дивергент"	Survivor
Обед	Обед	Обед	Обед	Обед	Обед
Скалы	Поход к базе Часть 2	Водные эстафеты	Paint Ball/Задание дня	Тарзанка	Выполнение задания дня
Душ/ Ужин	Ужин (готовила команда) / Душ	Душ/Ужин	Душ/Ужин	Душ/Ужин	Душ/Ужин
<p>Вечерние активности:</p> <ol style="list-style-type: none"> 1. Прославление 2. Правила поведения 3. Спич 4. Награждение 	<p>Вечерние активности:</p> <ol style="list-style-type: none"> 1. Прославление 2. Представление команд 2.2 Церемония выбора 3. Спич 4. Награждение 	<p>Вечерние активности:</p> <ol style="list-style-type: none"> 1. Прославление 2. Представление "задания дня" 3. Игры <ul style="list-style-type: none"> ● Полотенце ● Надеть шорты без рук ● Надеть майку, не уронив воздушный шар ● Угадай порядок напитков ● Сливки на ладони 4. Спич 5. Награждение 	<p>Вечерние активности:</p> <ol style="list-style-type: none"> 1. Прославление 2. Представление "задания дня" 3. Игры <ul style="list-style-type: none"> ● "Тонет не тонет" + коктейли ● Своя игра "Дивергент" 4. Спич 5. Награждение 	<p>Вечер "Голод по Богу"</p> <ol style="list-style-type: none"> 1. Прославление 2. Свидетельства 3. "Голод по Богу" 	<p>Вечерние активности:</p> <ol style="list-style-type: none"> 1. Прославление 2. Игры <ul style="list-style-type: none"> ● Выполни задание по диктовку жестов ● Презентация со словами ● Повтори мелодию 3. Представление "задания дня" 4. Церемония закрытия 5. Спич 6. Награждение 7. Активность с майками и красками 8. Вкусняшки у костра

УТРЕННЯЯ ЗАРЯДКА В ЛАГЕРЕ

Цель зарядки:

- Помочь участникам лагеря проснуться.
- Зарядить их энергией на весь день.
- Создать позитивное настроение.

Время проведения:

Зарядка проводится в одно и то же время каждый день. Опоздавшие команды могут получать штрафные баллы, а те, кто пришел вовремя – награды.

Этапы зарядки:

1. Разминка-физические упражнения под музыку. Данный этап направлен на физическую подготовку отдыхающих к новому дню.

- Ведущий заранее подбирает музыкальное сопровождение и упражнения.
- Последовательность упражнений:
 - Разминка шеи
 - Разминка рук и плеч
 - Разминка пояса
 - Разминка ног
 - Разминка всего тела

2. Танцевальная зарядка. Данный этап направлен на поднятие настроения.

- Выбирается одна или две весёлые мелодии/песни, под которую подбираются танцевальные движения.
- Также можно предоставить возможность участникам лагеря придумать свою зарядку под определенную песню в качестве «Задания дня».

По окончании зарядки проводится проверка «Золотых стихов»

Проверяются стихи, выученные за предыдущий день. За правильное воспроизведение команда получает баллы.

После зарядки все участники расходятся на **тихое время**.

ОБЩЕЛАГЕРНЫЕ ИГРЫ

1. КВЕСТ

Цель: квест проводится в первый день лагеря для командообразования прибывших ребят, это один из наиболее эффективных и быстродействующих способов сплочения команды.

Необходимые реквизиты для проведения квеста:

• Транспорт

о Транспортное средство для оперативного подъезда к месту событий.

о Возможность оказания медицинской помощи или эвакуации пострадавшего.

• Питание

о Сухой паёк для каждого участника, включающий: (энергетический батончик, орехи, яблоко, соленые палочки и т. д.).

о Бутылка воды объёмом минимум 1 литр на человека.

• Медицинское обеспечение

о Аптечка с необходимыми средствами для оказания первой помощи.

о Сопровождающий, обученный навыкам первой медицинской помощи.

• Оборудование

о Радиомаяки или альтернативные средства связи (если возможно).

- **Подготовка**

- Маршрут квеста выполняется индивидуально и должен быть полностью пройден заранее.
- Все задания квеста необходимо предварительно проверить на возможность выполнения.
- Необходимо подготовить реквизиты для каждого пункта маршрута (реквизиты указаны в описании каждого этапа).
- Назначить лидера, ответственного за каждый конкретный пункт. Лидер должен заранее чётко понимать свои задачи.
- Разработать образ для каждого лидера в соответствии с задачами.

Инструктаж перед началом

1. Безопасность:

- Участникам категорически запрещается:
 - Отлучаться от команды.
 - Пытаться самостоятельно искать другие маршруты.
 - Употреблять в пищу любые ягоды, фрукты или овощи, найденные в пути.
 - Пить воду, кроме той, что выдали организаторы квеста.
 - Контакттировать с местными жителями, если это не требуется заданием.
 - Контакттировать или приближаться к животным.
 - Ослушиваться и грубить лидеру команды или персонажу на пунктах.

2. Механика прохождения:

- Участники получают карту, на которой отмечены все пункты маршрута, включая стартовую точку.
- Для начала маршрута команда должна разгадать первый шифр, указывающий на первый пункт (пункты на карте обозначены символами, но не пронумерованы).

- Если команда не может разгадать загадку, она получает подсказку, но штрафуетя на **3 минуты**.
- При успешной разгадке команда подтверждает правильность выбора пункта и выдвигается к нему, используя карту.
- На каждом пункте команда встречает персонажа, который выдаёт задание.
- После выполнения задания команда получает конверт с шифром, который указывает на следующий пункт.
- Квест проводится на время, начиная с момента старта и до финиша.

3. Штрафы и бонусы:

● Штрафы:

- За каждую подсказку команда штрафуетя на **3 минуты**
- За неуважительное отношение к персонажу 10 минут
- За нарушение правил прохождения 10 минут

● Бонусы:

- На каждом пункте оценивается командная работа, дружелюбие и интеллектуальные способности. За высокие показатели команда может получить бонусное время.

По приезду на первую точку им сообщается:

Уважаемые выжившие, нам удалось успешно доставить вас на местность, где вы будете в безопасности. Мы вас поместим в условия, которые будут способствовать сохранению вашей жизни и обеспечат будущее для всей планеты. То, в какое состояние пришел этот мир, заставило нас вывести формулу баланса для проживания на этой планете. Вам придется подчиниться структурам, правилам, принципам и условиям. Но будьте уверены, что это послужит вам только во благо.

Было выявлено, что в каждом из ваз преобладает лишь одно доминирующее качество, такие как: Дружелюбие, Эрудиция, Искренность, Отречение или Бесстрашие.

Всех вас мы поделим на 2 группы. В каждой группе будет по 6 представителей каждой из фракций. Группа самых эрудированных, искренних, отважных, дружелюбных и отреченных сможет вскрыть послание от сверхъестественной силы которое и принесет нам полноценное спасение.

Церемония выбора фракций пройдет сегодня вечером. Вы уже прошли тест, и знаете результаты. Данные результаты являются помощником в вашем выборе принадлежности к фракции, но не обязует вас выбрать ту или иную фракцию. Сегодняшний день мы посвящен тому, чтобы вы изучили каждую фракцию фракцией, испытали себя и сделали выбор.

Время делиться на команды:

Ведущий зачитывает:

«Мы проанализировали ваши персональные данные, на основе чего поделили вас на следующие команды, в которых замена и переход запрещены и не оговариваются:

Лидеры первой команды:... *(называются лидеры)*

Лидеры второй команды:... *(называются лидеры)*

Участники вызываются в шахматном порядке.

Ведущий продолжает: «Вам предстоит пройти квест, который уже сегодня покажет уровень бесстрастности, искренности, отрешенности, дружелюбия и эрудированности вашей команды. По истечению 6 дней команда, достигнувшая уровня Дивергентности сможет вскрыть послание Свыше, которое, возможно, принесет нам спасение. Но об этом детальнее поговорим на церемонии выбора сегодня вечером. А теперь желаем вам удачи в прохождении квеста. И помните, главный ключ на пути к достижению дивергентности – командная работа.»

Для того, чтобы получить первые указания по квесту, вам необходимо сформировать полноценную команду:

Команда должна придумать **название** и одеть знаки отличия (**банданы**)

На каждом посту символ фракции – табличка – РАСПЕЧАТАТЬ

Начало: первая команда получает шифр к первой станции после чего засекается ее время.

ШИФР 1:

Чернозем – ребус

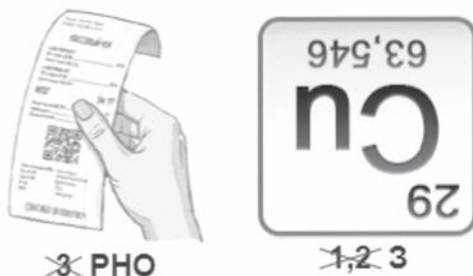

Подсказка 1: Зачеркнутая цифра – это порядковый номер буквы в слове, которую необходимо заменить на указанные буквы.

Подсказка 2: Cu – химический элемент, который не зря перевернут.

- ьакнвряале
- оннобиея
- актеисдле
- омнрога

Подсказка:

К этой загадке станет ключом известный нам литературный прием. Буквы устроили тусовку, Ой Мама.

Это конечно же **А*агра**а**

1. ПОЧВА (ДРУЖЕЛЮБИЕ)

Задание: посадить дерево, соблюдая инструкцию по посадке.

Инструкция по посадке:

1. Подготовка ямы

- **Размеры:** оптимальная глубина ямы – 50-60 см, диаметр – в 1,5-2 раза больше размера корневого кома.
- **Дренаж:** На дно ямы уложите слой дренажа из веток.

2. Посадка саженца

- **Корневая система:** Осторожно извлеките саженец, чтобы не повредить корни.
- **Посадка саженца:** поместите саженец в яму так, чтобы корневая шейка находилась на уровне земли.
- **Заполнение ямы:** Засыпьте яму почвенной смесью, утрамбовывая её, чтобы избежать образования пустот.
- **Полив:** Вылейте в яму 2 ведра воды.

Описание фракции: Дружелюбие -. Члены этой фракции миролюбивы, доверчивы и соблюдают нейтралитет во всём. Люди Дружелюбия хотят создать абсолютно мирное общество, свободное от конфликтов и грусти, в котором не будет места войне. Они ценят дружбу и добро. Члены Дружелюбия готовы лгать, чтобы сохранить мир.

Символика почвы в Дружелюбии:

- **Рост:** Семья, сообщество, плодотворные отношения.
- **Забота:** Поддержка близких, сострадание, безопасность.
- **Простота:** Аутентичность, честность, жизнь в гармонии.
- **Выносливость:** Преодоление трудностей, терпение, взаимопомощь.

Подробное описание:

Почва имеет много значений, и в контексте Дружелюбия она символизирует:

1. Рост и плодородие: Почва – это **основа жизни**, где **растут растения** и **производится пища**. Дружелюбие ценит **семью, сообщество** и **взаимопомощь**. Почва символизирует их стремление к **созданию крепких и плодотворных отношений** между людьми.

2. Поддержка и забота: Почва **питает** и **поддерживает** растения, помогая им **расти и развиваться**. Дружелюбие ценит **заботу** о других людях, **сострадание** и **эмпатию**. Почва символизирует их стремление к **созданию атмосферы безопасности** и **поддержки** для всех членов сообщества.

Сила и разрушение: ответственность за знания.

Вода имеет много значений, и в контексте Эрудии она может символизировать:

Более подробное описание:

1. Знания и интеллект: Вода – это **жизненно важный элемент**, без которого невозможна жизнь. Эрудиты ценят **знания и интеллект**, которые они считают ключом к **пониманию мира и улучшению жизни**. Вода, как источник жизни, символизирует их **стремление к знаниям и прогрессу**.

2. Ясность и чистота: Вода – это **чистая и прозрачная жидкость**. Эрудиты ценят **ясность мышления и объективность**.

3. Изменение и адаптивность: Вода – это **вечно меняющееся** вещество, которое может принимать разные формы. Эрудиты ценят **гибкость и способность адаптироваться** к новым условиям.

4. Сила и разрушение: Вода – это **мощная стихия**, которая может быть как **животворящей**, так и **разрушительной**. Эрудиты осознают **силу знаний и опасность их неправильного использования**. Вода символизирует их **ответственность** за использование своих знаний **во благо общества**.

ШИФР 3

Стекло

стек



ло



Подсказка – семафорная азбука

3. СТЕКЛО (ИСКРЕННОСТЬ)

Задание:

С помощью зеркал направить лазерный луч к призме.

Описание:

Каждому члену команды выдается зеркальце. Задача команды – сделать так, чтобы лазерный луч прошел через каждое зеркальце и достиг мишени (призмы).

Искренность (англ. Candor) – фракция, члены которой считают, что ложь и двуличие являются причиной всех бед в мире.

Люди из фракции Искренность всегда честны, искренни и высоконравственны. Они рассматривают честность как единственную черту человека, благодаря которой он может считаться совершенным. Люди Искренности могут свободно проявляют даже жестокую правду, оскорбительную истину, так как не имеют право лгать ради кого-то.

Символизм стекла: краткая версия

- **Чистота и прозрачность:** честность, открытость.
- **Хрупкость:** бережное отношение к чувствам и отношениям.
- **Преломление:** многогранность истины, сложность эмоций.
- **Зеркало:** отражение истинной сущности.

Материал:

1. Колышки 1 шт
2. Зеркала 10 шт
3. Лазер хороший
4. Призма или другая цель\Мишень

Шифр 4**Серые камни**

- 19-6-18-29-6 12-1-14-15-10

Подсказка:

Тридцать три родных сестрицы, Писаных красавицы,
На одной живут странице,
И, согласно порядковому номеру, располагаются.

4. СЕРЫЕ КАМНИ (ОТРЕЧЕНИЕ):

Задача:

- Используя систему блоков и канат, поднимите каменный булыжник, лежащий под деревом.
- Под камнем будет находиться конверт с шифром.

Запрещено:

- Становиться на камень.
- Пытаться поднять булыжник без использования системы блоков.

Описание фракции: Отречение – Люди, входящие в неё, ведут простую жизнь, забывая о себе ради других. Фракция Отречения – это люди, считающие эгоизм главной причиной ошибок человечества. Они верят в достижение мира через устранение эгоизма. Таким образом, они стараются совершенно забыть о себе и думать о других. Они не тщеславны и не должны потворствовать своим желаниям. Оружие, по их мнению, должно использоваться только для самообороны, однако самооборона считается видом эгоистичного поведения и потому порицается. Их моральная неподкупность делает их единственной разумной фракцией, но ввиду их смиренной природы, другие фракции считают отреченных слабыми и дразнят их «убогими».

Согласно правилам фракции, её члены не имеют права смотреть на себя в зеркало, за исключением стрижки, раз в три месяца.

Сторонники фракции Отречения приветствуют друг друга кивком головы. Физический контакт не рекомендуется. Любые проявления чувств на публике, в том числе поцелуи, категорически запрещены.

Символом «Отречения» является камень, по нескольким причинам:

Символизм камня как «Отречения»:

- **Твердость:** решимость, непреклонность.

Люди из фракции Бесстрашие постоянно тренируют своё тело и учатся боевым навыкам, чтобы всегда быть готовыми отреагировать на возможные угрозы. Члены фракции презирают страх.

Символика углей в Бесстрашии:

- **Черный минерал:** тьма, глубина души, сила.
- **Источник энергии:** решимость, преодоление препятствий.
- **Опасность:** риск, крайности.

Материал:

1. Угли
2. Кольцо
3. Чем будет облито кольцо, чтобы горело
4. 2 огнива
5. Керосин

Шифр для определения финала

Дом- Камни

**Члргояргв оснгщлв - Жсп. Рс тсфхусмнг жспг ргълргзхфв
ф нузнсёс чцржгпзрхг, тсфхусзрррсёс лк лпзбъзёсфвв
ц егф узфцуфг.**

Подсказка:

Я- великий император,
Как полководец и оратор!
Я завоёвывал миры,
Победам посвящал пиры.
И если генералам письма я
писал,
То умный шифр я изобретал
Здесь ключевая цифра
три!
Я подсказал тебе, теперь
спеши
Скорее шифр отгадать
И как я героем стать!



Пример карты для квеста (можно составить в приложении google earth pro)

На карте отмечены ключевые точки, которые разгадываются в шифрах, а также ложные точки, которые вводят в заблуждение.



2. ПОХОД НА СКОРОСТЬ

Выход из места ночевки единым лагерем к точке старта.

Цель: На первом этапе квеста команды смогли сплотиться внутри своего состава, однако знакомство в команде остаётся поверхностным. Этот поход даёт участникам возможность ближе познакомиться друг с другом в неформальной обстановке. В пути они могут обсудить любые темы и завести новых друзей. Как показывает опыт, дружба, зародившаяся в походе, часто продолжается на протяжении всего лагеря.

Обед

Обед должен быть сытным, так как участникам предстоит пройти сложный маршрут на скорость.

Необходимое обеспечение:

1. Каждому участнику выдается запас воды объемом не менее 1 литра.

2. Каждой команде предоставляется сухой паек для использования в пути.

Поход

Подготовка Инструктора:

Предварительное обследование маршрута:

- Проверить проходимость всех участков.
- Исключить потенциально опасные зоны.

Обеспечение безопасности:

- Каждой команде выдать маячки для отслеживания их местоположения в режиме реального времени.
- Подготовить транспорт для эвакуации участников с травмами (например, мозолями, вывихами).

Планирование времени:

- Рассчитать маршрут таким образом, чтобы участники завершили его до наступления темноты.
- Учитывать возможные задержки и предусмотреть.

Подготовка:

1. Команды получают карту и компас.
2. Маршруты идентичны по сложности, но различаются по направлениям.
3. Путь для каждой команды определяется жеребьевкой или решением загадки.

Инструктаж:

Пока команда изучает карту, трое смелых участников проходят обучение пользованию компасом.

Процесс:

1. Все команды стартуют одновременно, получив азимут и расстояние до первой точки (персонажа).
2. На каждой точке участники разгадывают загадку, чтобы получить следующий азимут и расстояние.
3. Команда следует от точки к точке до конечной цели.

Правила

1. Команда должна передвигаться исключительно вместе, разделение запрещено.
2. Игнорировать посты или стараться срезать путь к финишу запрещено.
3. Контакттировать с посторонними людьми и животными строго запрещено.
4. Запрещается срывать или употреблять в пищу любые фрукты, ягоды и другие природные ресурсы.

Цель

1. Достичь финиша максимально быстро.
2. Научиться помогать друг другу в сложных условиях.
3. Преодолевать трудности ради команды, выкладываясь на полную.

Финал

Обязательно организуйте торжественную встречу в финале, который станет основным местом пребывания лагеря до его завершения. Учитывая, что команды приложили значительные усилия, финал должен быть запоминающимся и праздничным. Награды для участников должны быть соразмерны их стараниям и отражать важность проделанной работы.





3. ЗАХВАТ ФЛАГА «ДИВЕРГЕНТ»

Вступление:

Уважаемые «Выжившие», сегодня вас ожидает еще одно испытание, в котором опять же будет важна командная работа. Победу в этом испытании обретет только та команда, которая, разумно используя все имеющиеся у вас качества: Эрудированность- для разработки стратегии, Бесстрашие – для воплощения этой стратегии, Отреченность для – поддержки утомленных, Дружелюбие – для уважение соперника, Искренность – в спорных судейских моментах.

Сегодня вам будет необходимо захватить флаги соперника, что и докажет ваше превосходство. Поэтому подготовьтесь физически и эмоционально.

Цель: захватить флаги противника.

Количество игроков: 50 человек (2 команд по 25 человек)

Время проведения: 50 минут

Инвентарь:

- По 3 больших и 15 маленьких флагов на команду (2-х разных цветов команд).

- Цветной скотч, 2 цветов (согласно цвету флага), для обозначения команд.
- Эмблемы фракций по 12 шт каждой.
- 2 -х сторон скотч чтобы приклеить.
- Стоп лента – Обозначение нейтральной зоны – 2 рулона.
- Ручки и планшеты бумагой А4.

Подготовка территории:

- Выбрать участок леса, в котором будет удобно и безопасно бегать.
- В центре участка с помощью сигнальной ленты установить периметр нейтральной зоны, в котором находится банк, восстановление игроков, медработник, питьевая вода. Зону следует огородить так чтоб в неё можно было забежать без угрозы падения.
- По разным сторонам нейтральной зоны на расстоянии 60-80 метров устанавливаются зоны с флагами по 3 зоны для команды в каждой зоне по 1 большому и 5 маленьких флагов
- Зоны должны быть равноудалены от центра! Можно установить указатели по желанию.

Схема нападения:

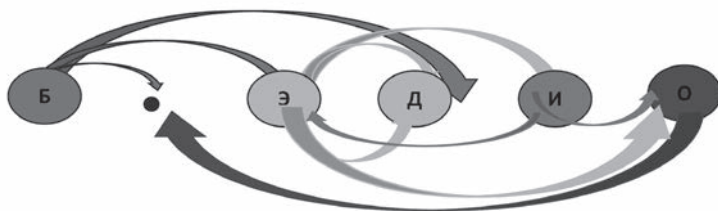

- **Бесстрашие** нападает на **Эрудицию, Дружелюбие и Искренность.**
- **Эрудиция** нападает на **Дружелюбие и Отречение.**
- **Дружелюбие** нападает на **Искренность и Отречение.**
- **Искренность** нападает на **Эрудицию и Отречение.**
- **Отречение** нападает на **Бесстрашие.**

Правила:

- o Атака и нападение происходит согласно иерархии, представленной в схеме.
- o Нападение зачитывается при любом касании в том числе и одежды и волос.
- o При нападении запятнавший игрок отбирает жизнь противника. Отобранная жизнь приклеивается на себя. Игрок, потерявший свою жизнь, может вернуться в игру, только после приобретения ее в нейтральной зоне.
- o Запрещено препятствовать или заграждать путь игроку противной команды, не являющемуся объектом нападения согласно иерархии.
- o Игрок, потерявший жизнь не имеет право почувствовать в игре и тем более препятствовать другим игрокам.
- o Игрок с флагом может быть пойман противником, который отбирают жизнь и флаг. «Жизнь» переклеивает на себя, а флаг относит обратно на базус флагами.
- o Флаг необходимо принести в Нейтральную зону, где засчитается бал.
- o Чтобы захватить флаг противника, игрок должен сначала захватить игрока, несущего этот флаг, и только потом отобрать у него флаг.
- o Один игрок не может держать в руках 2 флага и более.

Запрещено:

- Использовать подручные предметы, для достижения игровых и личных целей.
- Скрывать флаг под одеждой.
- Передача флага запрещена.
- Закрывать рукой или другим способом знак своей фракции или команды.
- Блефовать наличием или отсутствием жизни.
- Покидать игру без разрешения судьи.

Победа: Победителем считается команда, набравшая наибольшее кол-во баллов по истечению времени.

Расценки:

- Большой флаг – 500 б;
- Маленький флаг – 200 б;
- Штраф за любого типа умышленного нарушения – 300 б;

Советы:

- Разрабатывайте стратегии с вашей командой.
- Продумайте коммуникацию друг с другом во время игры.
- Веселитесь и получайте удовольствие от игры!

4. ВОДНЫЕ ИГРЫ/ЭСТАФЕТЫ

Цель: дать командам весело поиграть и эмоционально отдохнуть от похода

Пример эстафет

Название	Описание	Материал
Дуэль	Команды выстраиваются в колонны. По свистку одновременно стартуют по одному участнику от каждой команды. На расстоянии 20 метров перед командами лежит капитошка. Задача участника – первым добежать до шара, схватить его и бросить в противника. В случае попадания команда зарабатывает 1 балл, в случае промаха раунд заканчивается вничью.	Капитошки по количеству участников
Губка боб	Команда выстраивается в колонну, команда получает большую поролоновую губку. В начале колонны находится бочка с водой, а в конце – ведро. Участники окунают губку в бочку, чтобы она впитала воду, и передают ее назад над головами, не поворачивая голову или туловище. Участник в конце колонны выжимает воду из губки в ведро, после чего губка возвращается к началу для следующего круга. Задача команды – наполнить ведро как можно быстрее, действуя слаженно и соблюдая правила.	Ведро 2 шт, губка 50x100 см или 50x50

Переливалки	Команда выстраивается в линейку, каждый участник получает одноразовый стакан в зубы. Задача переливая из стакана в стакан наполнить финальную емкость не используя руки	Стаканы по количеству участников
Лучник	Командам дается лук и 5 стрел участники выходят по очереди и стреляют параллельно с противоположной командой в мишень (5 шариков с водой) команда поразившая большее количество выигрывает	Лук, стрелы Шарики с водой

Игра: Волейбол «Капитошками»

Продолжительность игры: 25–40 минут.

Описание игры:

1. Организуется волейбольная площадка.
2. Участники делятся на две большие команды, которые, в свою очередь, делятся на подгруппы так, чтобы на каждой стороне поля находилось по две подгруппы.
3. Каждой подгруппе выдается тент размером 2х2 метра. Участники обеими руками держат тент, который используется как праща:

о для запуска «капитошек» (водяных шариков) на сторону противника;

о для ловли шариков на своей территории.

Подгруппы внутри каждой команды работают сообща, чтобы контролировать игровую территорию.

Правила игры:

1. Очередность подачи определяется жеребьевкой. Первая подающая команда получает сразу 3–5 капитошек.
2. Очки начисляются следующим образом:
 - о Если капитошка разбилась на территории противника, команде начисляется 1 очко.

о Если капитошка разбилась на своей территории, очко зачисляется сопернику.

о Если капитошка вылетела за пределы площадки, это считается фолом.

3. Команды атакуют поочередно. Перед каждой подачей они пополняют запас капитошек до первоначального количества.

4. Побеждает команда, набравшая 20 очков.

5. ПЕЙНТБОЛ

Пейнтбол – командная тактическая игра, в которой используются маркеры, стреляющие шариками с краской. Попадание оставляет цветной след, фиксируя поражение игрока. Более динамичный и менее реалистичный, чем страйкбол, но обеспечивает высокий уровень адреналина. Требуется защитного снаряжения из-за болезненных попаданий.

Цель:

В лагере должна быть одна игра, которая вызовет шквал эмоций, подарит участникам мощный выброс адреналина и станет визитной карточкой лагеря. Это может быть пейнтбол или другие подобные игры, такие как:

- **Лазертаг** – безопасная альтернатива пейнтболу, в которой используются лазерные винтовки и датчики на игроках. Подходит для игры в закрытых помещениях и не вызывает болевых ощущений.
- **Страйкбол (Airsoft)** – реалистичная военная игра с пневматическим оружием, стреляющим пластиковыми шариками. Требуется защитного снаряжения и тактического подхода.
- **Гель-бластер (Gel Blaster)** – облегчённая версия страйкбола, в которой используются мягкие гидрогелевые шарики. Менее травматична и подходит даже для новичков.

Эти игры обеспечивают высокий уровень адреналина и яркие эмоции. Участники смогут сделать эффектные фото в

уникальном снаряжении, а для многих это станет первым подобным опытом. В результате экстремальные развлечения будут ассоциироваться именно с вашим лагерем.

Организация:

Выбор игры зависит от финансовых возможностей и доступности оборудования (чаще всего услугу предоставляют сторонние компании).

Безопасность:

Во всех перечисленных играх действуют строгие правила для предотвращения травм. Перед началом активности проводится обязательный инструктаж по технике безопасности.

Правила безопасности в пейнтболе

1. **Носите защитную маску** – никогда не снимайте её на игровом поле, даже если игра остановлена. Маска защищает глаза, лицо и голову от попаданий.
2. **Держите палец вне спускового крючка** – до начала игры и вне игровой зоны не прикасайтесь к курку, чтобы избежать случайного выстрела.
3. **Не стреляйте в упор** – минимальная дистанция для стрельбы обычно **5–10 метров**. При близком столкновении лучше предложить противнику сдаться.
4. **Используйте заглушку на ствол** – после игры или вне игрового поля маркер должен быть в безопасном режиме с заглушкой на стволе.
5. **Запрещено снимать защитное снаряжение** – бронежилеты, перчатки и наколенники помогают избежать синяков и ушибов.
6. **Стреляйте только на поле** – запрещено целиться и стрелять в судей, зрителей и вне игровой зоны.
7. **Следите за окружающей средой** – избегайте скользких поверхностей, опасных укрытий и не залезайте на высокие конструкции.

8. **Слушайте инструктора** – судья или инструктор всегда отвечает за безопасность игры. Соблюдайте их указания.

9. **Запрещено играть в состоянии опьянения** – алкоголь и наркотики несовместимы с пейнтболом.

10. **Нанесение вреда запрещено** – запрещено умышленно бить другого игрока руками, ногами или любыми предметами.

11. **Нарушители исключаются из игры** – за несоблюдение правил игрок **удаляется с поля как потенциально ненадёжный**.

Следование этим правилам делает игру **безопасной, честной и увлекательной!**

Канатный маятник (Pendulum Swing)

Описание активности:

Канатный маятник (Pendulum Swing) – это экстремальный аттракцион, в котором участник прыгает с высоты, будучи закреплённым на прочном канате. После короткого свободного падения канат натягивается, и движение переходит в маятниковое качание, создавая эффект огромных качелей. Этот вид активности сочетает в себе элементы роуп-джампинга и гигантских качелей, обеспечивая сильный выброс адреналина и яркие эмоции.

Цель в лагере:

Для любого лагеря важно предложить активность, которая:

- Вызывает яркие эмоции и запоминается надолго.
- Доставляет мощный выброс адреналина и ощущения полёта.
- Формирует чувство уверенности и преодоления страхов.
- Несет только эмоциональную нагрузку

Канатный маятник идеально подходит для этого, так как его участники испытывают одновременно страх, восторг и радость, а зрители получают не меньше удовольствия, наблюдая за происходящим.

Подобные активности:

Если нет возможности организовать канатный маятник, можно рассмотреть следующие альтернативы:

- **Роуп-джампинг** – прыжок с высоты на динамической верёвке с маятниковым движением.
- **Гигантские качели** – конструкция с высокой точкой подвеса, позволяющая раскачиваться в большом радиусе.
- **Зиплайн (Троллей)** – скоростной спуск по натянутому тросу, создающий эффект полёта.
- **Троллей (Zip Line)** – скоростной спуск по натянутому тросу с помощью роликового механизма.
- **Верёвочный курс** – менее экстремальный, но не менее эффективный формат активности, который также помогает участникам преодолевать страхи, развивать уверенность и получать яркие эмоции через прохождение маршрутов на высоте.

Организация:

Выбор места и оборудования зависит от доступных ресурсов. Возможны два варианта:

1. **Готовые площадки** – аренда услуги у специализированных компаний.
2. **Собственная установка** – при наличии опытных инструкторов и сертифицированного оборудования:
 - Выбирается высокая и надёжная опора (дерево, мост, башня).
 - Используются сертифицированные альпинистские системы (страховочные ремни, карабины, динамический канат).
 - Проверяется надёжность конструкции перед каждым запуском.
 - Обученный инструктор контролирует процесс и выдаёт снаряжение.

Важность безопасности:**Основные правила безопасности**

- **Использовать сертифицированное снаряжение.** Все элементы крепления должны выдерживать вес с большим запасом прочности.
- **Проводить обязательный инструктаж.** Каждый участник должен понимать, как вести себя при прыжке.
- **Контролировать правильность крепления.** Инструктор проверяет страховку перед каждым прыжком.
- **Не прыгать в плохую погоду.** Дождь, ветер и гроза могут создать опасные условия.
- **Ограничить участие людей с медицинскими противопоказаниями.** Гипертония, сердечные заболевания и проблемы с позвоночником – строгие противопоказания.
- **Запрещено толкать или мешать другим участникам.** Прыжок должен выполняться осознанно и по команде инструктора.
- **Удаление нарушителей.** Любое несоблюдение правил безопасности ведёт к отстранению от активности.

ВЕЧЕРНИЕ МЕРОПРИЯТИЯ**1. ШОРТНЫЙ МАРАФОН / ШОРТНАЯ ДУЭЛЬ**

Правила игры:

Цель игры: Быстрее всех надеть шорты, не используя руки.

Участники: Два и Четыре человека (по 1–2 представителя из команды).

Инвентарь:

- Шорты по количеству участников (желательно одинаковые по размеру).
- Ровная поверхность для проведения игры.

Ход игры:

- * Шорты раскладывают на стартовой линии.
- * По сигналу участники начинают надевать шорты, используя только ноги.
- * Побеждает тот, кто первым полностью наденет шорты и встанет.
- * При нарушении (использование рук) игрок начинает заново...

Советы:

- Для большего веселья можно устроить несколько раундов.
- Организовать музыкальное сопровождение.

Дополнительные раунды:

Можно организовать раунд на скорость снятия шорт.

2. ПОЛОТЕНЦЕ-БАТЛ / ПОЛОТЕНЦЕ-ЧЕЛЛЕНДЖ

Правила игры:

1. **Участники:** Четыре игрока – по два человека из команды
2. **Инвентарь:** Четыре одинаковых по размеру полотенца.
3. **Ход игры:**
 - Участники становятся лицом друг к другу.
 - Каждый участник берет один конец своего полотенца и протягивает его партнеру.
 - Партнеры перекрещивают полотенца, каждый берет свободный конец полотенца партнера.
 - По сигналу участники пытаются освободиться от полотенца, не отпуская его.
4. **Победа:** Побеждает тот, кто первым освободится от полотенца.

Дополнительные советы:

- **Награждение:** помимо баллов для команды, можно подарить эти полотенца в участникам игры.



Вот несколько видео с этой игрой:

Twins master the impossible two-towel challenge with ease от Rumble Viral

Как выпутаться из верёвочной западни от Банда умников



Impossible Tiktok Towel Challenge Solved!! (Solution) #Shorts от Voros Twins

3. ОДЕНЬСЯ БЫСТРО

Описание:

Участникам предлагается одновременно надеть футболку и удержать в воздухе воздушный шар.

Правила:

1. **Участники:** Два человека из противоположных команд.

2. Инвентарь:

- Две одинаковые по размеру футболки.
- Два воздушных шара.

3. Ход игры:

- Участники становятся напротив друг друга.
- Каждый участник получает футболку и воздушный шар.
- По сигналу оба игрока начинают одновременно надевать футболки и подбрасывать воздушные шары.

- Побеждает тот, кто первым полностью наденет футболку и при этом не уронит шар на пол.

4. Условия победы:

- Футболка должна быть надета полностью: все пуговицы застегнуты, воротник застегнут(в случае если выбрана майка Поло или др..
- Шар должен находиться в воздухе до тех пор, пока футболка не будет полностью надета.
- Если шар упал, участник должен поднять его, снять футболку и заново начать игру..

Советы:

- **Выбор футболок:** Футболки должны быть свободными, чтобы их было удобно надевать.
- **Подготовка площадки:** Играть лучше на ровной поверхности без препятствий.

4. ЛУК И ВЕДРА

Цель: Собрать больше лука в ведро, не уронив воздушный шар.

Правила:

1. Подготовка:

- На полу разбрасывается лук.
- Каждому участнику выдается по одному ведру и одному воздушному шару.

2. **Начало игры:** По сигналу участники начинают собирать лук в свои ведра, одновременно подбрасывая и ловя шар.

3. **Победа:** Побеждает тот, кто соберет больше лука в ведро и при этом не уронит шар.

4. Усложнения:

- **Тип лука:** Можно использовать лук разного размера и формы для усложнения задачи.

- **Расстояние:** Лук можно разбросать на большем расстоянии от ведер.
- **Препятствия:** Можно расставить между участниками небольшие препятствия, которые им нужно будет объезжать.



Пример игры

5. УГАДАЙ ПОРЯДОК НАПИТКОВ

Цель игры: Восстановить первоначальный порядок напитков в коробке, не видя их расположения.

Необходимые материалы:

- 5 и более различных напитков в жестяных банках (например: Спрайт, Кола, Швепс, Фанта, СевенАп, Сок и т.д.)
- Пустая открытая коробка
- Стол или другая ровная поверхность

Подготовка:

- Все участники вечера, кроме двух игроков, видят, как напитки укладываются в коробку в случайном порядке.
- Коробка с напитками кладется на стол открытой стороной к залу.
- Игроки стоят по другую сторону коробки и видят только **верхний ряд** напитков, который лежит на коробке.

Задача:

- Разложить напитки на поверхности коробки в таком же порядке, в каком они разложены внутри коробки.

Ход игры:

- Участники по очереди пробуют расставить напитки верно.
- После каждой попытки ведущий говорит, сколько напитков стоит на своих местах (например: "2 напитка стоят правильно").

Окончание игры – Победа:

- Как только один из игроков расставил баночки верно, он приносит балл своей команде.

Награждение: Помимо баллов за победу, победитель забирает один набор напитков в свою команду в качестве приза.

Советы:

- Альтернативный вариант: Напитки в жестяных банках можно заменить на прозрачные бутылочки с водой, окрашенные разными цветами.

Ссылка на игру

6. ТОНЕТ ИЛИ НЕ ТОНЕТ

Правила игры:

Цель игры: Продемонстрировать свои знания о физических свойствах предметов, отгадав потонет ли в воде тот или иной предмет.

Участники: Два игрока из противоположных команд.

Реквизиты:

- Большая прозрачная емкость с водой (миска или контейнер).
- Разнообразные предметы, минимум 10 шт. (например: См. Сноску 1).
- 10 -15 прозрачных стаканов с крышками и отверстиями.
- Разноцветные напитки с необычными вкусами (например, смесь молока, свекольного сока, соли, перца, кетчупа).
- Прозрачные тонкие шланги, соединяющие стаканы между собой (для создания эффекта неожиданности)./Или просто положить одноразовые трубочки в стаканы.

Ход игры:**Подготовка:**

- Заполните прозрачную емкость водой.
- Разложите предметы на столе.
- Подготовьте необычные напитки и соедините стаканы шлангами/Вставьте трубочки в стаканы.

Игра:

Ведущий по очереди выбирает предмет и задает вопрос игрокам: “Тонет или не тонет?”

- Игроки по очереди отвечают.
- Ведущий проверяет ответ, опуская предмет в воду.
- Если игрок ответил правильно, его соперник выпивает случайный напиток через шланг/трубочку.
- Если игрок ответил неправильно, то выпивает напиток он сам.
- За каждый правильный ответ игрок получает балл.

Окончание игры:

- Игра продолжается до тех пор, пока не закончатся все предметы или не будет достигнуто определенное количество очков.
- Выигрывает команда, набравшая больше баллов.

Советы:

- Желательно использовать предметы, поведение которых в воде не очевидно, сложно предугадать (например, губка, бумага).
- Необычные напитки: Экспериментируйте с различными сочетаниями ингредиентов, чтобы сделать игру еще более интересной.

Примерный диалог:

- Ведущий: “Следующий предмет – деревянный кубик. Тонет или не тонет?”
- Игрок 1: “Не тонет!”

- Ведущий опускает кубик в воду. Кубик плавает.
- Ведущий: “Правильно! Игрок 2, выбирай напиток!”
- Игрок 2 тянет случайный шланг и выпивает необычный напиток.

Сноска 1

Предметы для игры “Тонет – не тонет”:

1. Предметы из разных материалов:

- **Пластмасса:** бутылка, крышка, игрушка, кубик, ложка, ведерко.
- **Дерево:** ложка, палочка, кора дерева, кубик, щепка.
- **Резина:** мячик, уточка, сапожок, пробка.
- **Металл:** скрепка, гвоздь, монета, ключ, гайка.
- **Ракушка:** морская, речная.
- **Шишка:** еловая, сосновая.
- **Овощи:** картофелина, морковь, свекла, кабачок (по желанию, можно разрезать на части).
 - **Фрукты:** яблоко, апельсин, лимон, груша (по желанию, можно разрезать на части). (**Целое яблоко обычно плавает, а разрезанное может тонуть**)
 - **Пластелин:** скатайте шарик
 - **Яйцо:** сырое, вареное (в скорлупе).
 - **Желе:** кубик, долька..
 - **Фольга:** сверток, шарик.
 - **Тюбик зубной пасты**
 - **Скотч**
 - **Прищепка**
 - **Кора дерева**

7. СВОЯ ИГРА ПО ФИЛЬМУ «ДИВЕРГЕНТ»



8. ЦВЕТОВОЙ МАРАФОН

Отлично! Давайте создадим интересные правила для вашей игры с цветами.

Предлагаю такой вариант:

Игра «Цветная реакция»

Цель игры:

Назвать настоящий цвет слова на экране и заработать больше очков.

Участники: Два игрока из разных команд.

Реквизит:

- Презентация с 14 слайдами. На каждом слайде написано название цвета одним из других цветов (например, слово «красный» написано синим цветом).

Пример слайда:

Написано слово «СИНИЙ» зеленым цветом.

Правильный ответ игрока: «Зеленый».

- Экран или проектор для демонстрации презентации.

Ход игры:

1. Подготовка:

- Заранее подготовьте презентацию с разнообразными сочетаниями

2. Игра:

- Ведущий запускает презентацию.
- Появляется первый слайд.
- Игроки называют цвет, которым написано слово на экране, а не сам цвет, который написано.
- За каждый правильный ответ игрок получает одно очко.
- Если игрок ошибается балл не зачитывается.
- Слайды сменяются быстро, не давая игрокам много времени на размышления.

- Игроки участвуют по очереди сначала первый игрок все 14 слайдов и затем другой

3. Окончание игры и победа:

- Выигрывает команда, участник которой набрал больше очков.

Советы:

- Яркие цвета: Используйте насыщенные и контрастные цвета для лучшей видимости.
- Нестандартные сочетания: Сочетайте цвета, которые могут сбить с толку игроков (например, розовый и красный).
- Темп: Регулируйте скорость смены слайдов в зависимости от уровня подготовки игроков.
- Атмосфера: Создайте веселую и соревновательную атмосферу.
- Сложные эффекты: Добавьте в презентацию мигающие цвета, плавные переходы или другие визуальные эффекты, чтобы усложнить задачу.



Презентацию можно скачать по ссылке

9. ТЕЛЕПАТИЯ

Цель игры: Объяснить своему партнеру действие только жестами, без слов.

Участники: Команды по 2 человека.

Ход игры:

1. Реквизиты:

- Подготовьте список действий (Сноска 1). По желанию можно написать их на карточках.

2. Игра:

- Ведущий выбирает одну команду и одного игрока из этой команды.
- Ведущий шепчет на ухо выбранному игроку действие из списка. (Либо игрок вытягивает карточку)

- Задача игрока – объяснить своему партнеру это действие только жестами, без слов. Объясняющий говорит вслух партнеру, какие движения нужно выполнять.
- Партнер, же, должен, выполняя показанные жесты, догадаться, какое действие было загадано.
- Если партнер угадал, команда получает очко.
- Затем команды меняются ролями.

3. Окончание игры:

- Игра продолжается до тех пор, пока все команды не выполнят по несколько заданий или не закончится время.
- Выигрывает команда, набравшая больше очков.

Пример:

- Игрок 1 (объясняющий) объясняет партнеру фразу “Надуть воздушный шар”. Он говорит своему партнеру: “Сложи губы трубочкой, набери воздух через нос и медленно выдыхай через рот, не разжимая губ. Повтори это несколько раз. Одновременно вытяни руки перед собой, согни их в локтях на уровне груди, ладони разверни друг ко другу и медленно раздвигай их в стороны.”
- Игрок 2 (отгадывающий) повторяет эти движения и должен догадаться, что за действие было загадано.

Дополнительные правила:

- Запрет на мимику и жесты объясняющему, скрестив руки за спиной
- Усложнение:
- Время. Можно ограничить время на объяснение и отгадывание.

Сноска 1. Примеры действий:

- Чистить зубы
- Забивать гвоздь молотком
- Надуть шарик из жвачки
- Играть на аккордеоне
- Завязывать шнурки
- Поднимать гантели

- Плавать в бассейне
- Лезть по лестнице
- Ходить в туалет в лесу
- Кататься на велосипеде
- Танцевать вальс
- Писать письмо
- Строить замок из песка
- Поход лагере в первый день
- Копать яму
- Готовить яичницу
- Играть на гитаре
- Ремонтировать машину
- Рисовать картину
- Лепить снеговика

** можно добавить пару смешных действий связанных с лагерем, интересными моментами в вашем лагере

10. ОБНИМАШКИ

Цель: Создание позитивных воспоминаний о лагере.

Реквизиты:

- Майки. Однотонные майки светлых оттенков (белые, светло-серые, пастельные) лучше всего подойдут для контраста с красками.
- Краски. Акриловые краски более долговечны, но гуашь тоже подойдет для одноразового использования. Можно подготовить небольшие баночки с красками разных цветов.
- Одноразовые тарелки, куда впоследствии зальется краска.
- Влажные салфетки необходимы для вытирания рук и удаления лишней краски.
- Фразы. Список фраз можно дополнить или изменить в зависимости от тематики лагеря и особенностей участников.

Проведение игры:

1. Подготовка участников. Каждый участник получает майку.
2. Объяснение правил. Ведущий объясняет, что участники должны обнимать друг друга, оставляя отпечатки ладоней на спине или спереди.
3. Озвучивание фраз. Ведущий по очереди озвучивает фразы.

зы, и участники ищут того, кто соответствует описанию.

4. Фиксация моментов: Можно попросить фотографа запечатлеть самые яркие моменты игры.

Советы:

- Музыкальное сопровождение. Подберите веселую или душевную музыку, чтобы создать соответствующую атмосферу.
- Убедитесь, что краски безопасны для кожи и одежды.

Примеры дополнительных фраз:

- Тот, с кем ты познакомился первым в лагере.
- Тот, кто мешал тебе спать ночью.
- Тот, кто из бутылочки которого ты пил воду.
- Тот, кто сделал тебе доброе дело во время лагеря.
- Тот, по кому ты будешь скучать после лагеря.
- Тот, кого ты считаешь героем этого лагеря.
- Тот, кому ты желаешь хорошего окончания лета.
- Тот, на кого ты еще не подписан в Instagram.
- Тот, кому ты оставишь отпечаток, должен будет угостить тебя бургером с картошкой фри
- Тот, с кем ты смеялся больше всего на этом лагере.
- Тот, кто научил тебя чему-либо.
- Тот, с кем ты делил палатку
- Тот, кто тебе больше всех помогал.
- Тот, кто всегда готов поддержать.
- Тот, кто приготовил самое вкусное блюдо.
- Тот, кто знает самый смешной анекдот.

Ссылка



11. ПЕННОЕ ПОПАДАНИЕ

Цель игры: Попасты кусочком взбитых сливок в рот с помощью удара по кисти другой рукой.

Участники: 10 человек, разделенных на 2 команды по 5 человек (можно проводить раунды отдельно для девочек и мальчиков).

Инвентарь:

- Взбитые сливки в баллончике

Ход игры:

1. Подготовка:

- Разделить участников на команды.
- Подготовить рабочие баллончик со сливками

2. Игра:

- Каждому участнику по очереди кладется на тыльную сторону ладони по горстке взбитых сливок(в виде пены)
- Задача игрока – ударить по кисти с пенкой другой рукой так, чтобы пенка отлетела вверх и попала в рот.
- Участники выполняют это по очереди, по команде ведущего
- За каждое попадание команда получает очко.

Ссылка



СИСТЕМА ОЦЕНИВАНИЯ ЛАГЕРЯ В ТЕМАТИКЕ «ДИВЕРГЕНТ»

1. Общая концепция

Лагерь разделён на **две команды** по 20–25 человек. Каждая команда придумывает **своё название**, а также получает **цветовую принадлежность**:

- **Красная команда**
- **Синяя команда**

(цвета можно выбрать по желанию организаторов лагеря)

Каждому участнику лагеря вручается **бандана** соответствующего цвета, которая становится неотъемлемым атрибутом лагерной жизни. **Важно:** бандана должна быть на участнике всегда. За её отсутствие на играх и активностях команда получает штрафные баллы.

Цель – **набрать 100 000 баллов**. Победителем становится команда, первой достигшая этой отметки. Однако на финальном вечере произойдёт **неожиданный поворот**, связанный с «кубком лагеря».

2. Система начисления баллов

Баллы присуждаются за разные активности в течение дня. Один из координаторов лагеря ведёт **электронную систему учёта**, фиксируя достижения каждой команды.

Каждый вечер на сцене выводится **таблица баллов**, где участники могут видеть свой прогресс. Важно, чтобы шкала начисления баллов была сбалансированной и мотивировала участников к активному участию.

Каждый вечер команда, набравшая наибольшее количество баллов за день, получает **кубок лагеря**, символизирующий силу и лидерство.

3. Кубок лагеря и его секрет

Кубок лагеря – **ключевой артефакт**, на котором изображены символы пяти фракций. Победившая команда может держать его у себя до следующего вечера. Однако **главный секрет** кубка заключается в том, что открыть его сможет только команда, набравшая **100 000 баллов**.

Но по окончании лагеря оказывается, что **ни одна команда не смогла достичь этого результата**.

Подсчитав все баллы, выясняется, что **в сумме двух команд** набрано **100 000 баллов**. Тогда предлагается **объединить силы**, чтобы вместе открыть кубок.

В этот момент на сцену выходят **четыре наставника команд** – два мальчика и две девочки (главные лидеры и их помощники). Они кладут руки на кубок и вскрывают послание (**Описание в финальном вечере лагеря**)

Цель такого оценивания – показать, что только в Боге мы совершенны. Голос, который говорит после вскрытия кубка, объясняет, что мы не идеальны и сами не достигнем совершенства. Совершенными мы можем стать только во Христе!

Награждение участников лагеря «Дивергент»

Хотя в этом лагере **не будет одного победителя**, никто не останется без награды.

В первый вечер лагеря **каждому участнику** вручается **металлическая кружка** с надписью «**ДИВЕРГЕНТ**». На каждой кружке, также, указан свой **свой уникальный номер**, который помогал участникам узнавать свою.

На **финальном вечере**, после того как команды объединились для открытия кубка, ведущий объявляет:

«В этом лагере не было одного победителя, но каждый из вас – победитель. Вы прошли этот путь, вы доказали свою силу, смелость, поддержку команды. И теперь у вас есть символ этого лагеря – ваша кружка. Это не просто предмет, это память о том, что вы пережили, о друзьях, испытаниях и победах, которые остались в вашем сердце.»

После этого **каждый участник остаётся с металлической кружкой как с памятным сувениром**, который можно использовать в жизни, и который всегда будет напоминать о лагере «Дивергент».

Система оценивания в лагере “Дивергент”

4. Фракции: В каждой команде, также, участники делятся также на принадлежность к одной из пяти фракций:

1. **Отречение.**
2. **Искренность.**
3. **Эрудиция.**
4. **Бесстрашие.**
5. **Дружелюбие.**

(Выбор фракции – описан в церемонии выбора.)

Каждому участнику необходимо выбрать одну из фракций. Важно организовать этот процесс так, чтобы в каждой из команд было **равное количество людей в каждой фракции**.

Выбор каждого участника демонстрируется на **«Церемонии выбора»**, которая проходит **во второй вечер лагеря** (см. **Описание Церемонии выбора**).

4. Баллы и критерии оценивания

Система оценивания включала два типа баллов: **командные** и **личные**.

● **Командные баллы** начислялись за:

1. Общелагерные игры
2. Игры на вечерних мероприятиях
3. «Задания дня»
4. Золотые стихи (проверяются на зарядке)
5. Другое, на усмотрение координаторов лагеря:

Например: чистота в палатках, вкусная еда, помощь организаторам и др.

● **Личные баллы** присваиваются за проявление качеств, свойственных каждой из фракций. Баллы за личные достижения записываются в таблицу, аналогичную той, что используется в фильме *«Дивергент»*, где участники могли получать оценки за проявление отваги, мудрости, честности и других добродетелей. В конце лагеря также награждаются победители за личные достижения.

5. Процесс оценивания

1. Наставникам необходимо ежедневно наблюдать за членами их команды. До начала вечернего мероприятия информацию о личных достижениях наставники передают координаторам лагеря.

2. Командные баллы начисляются только координаторами на основании результатов игр и других активностей.

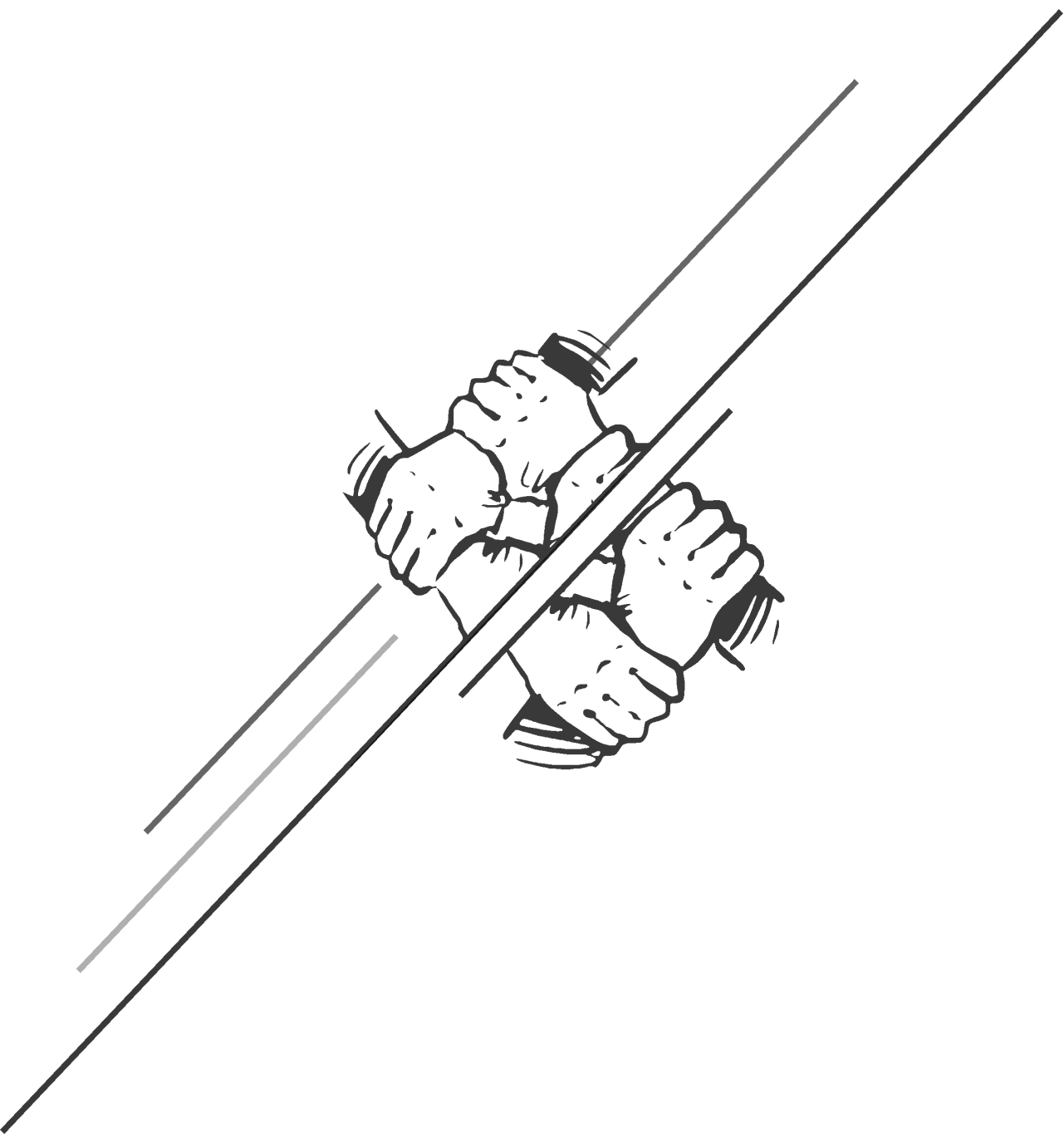

ДЕТСКАЯ ПЛОЩАДКА НА ПРИМЕРЕ ДНЕВНОГО СОЦИАЛЬНОГО ЦЕНТРА

Масальский Александр

*Координатор дневного социального центра,
пастор церкви*

В 2012 году поместная церковь нашего города столкнулась со следующей нуждой – необходимо было расширить служение воскресной школы и молодежи. Ответом на эту нужду стал проект “дневной центр”, который был основан при поддержке организации, которая помогала с питанием для детей на протяжении недели.

С 2016 года мы начали работу дневного центра на постоянной основе. Пять дней в неделю дети могут получить и заботу, и внимание, и вкусную еду, а также необходимую материальную и психологическую помощь.

По сути, дневной центр – это место, где дети могут найти безопасное пространство, самореализацию, тепло и уют, заботу и любовь, которую знают и получают не многие. Конечно, все зависит не только от желания, но и от реальных возможностей церкви. Некоторые члены церкви могли выделить данному служению два дня в неделю, кто-то – три. По рассмотрению наших ресурсов служение дневного центра проходит каждый будний день, с понедельника по пятницу.

Дневной центр – это служение с привлечением на постоянную работу соответствующего персонала с оплатой труда, а также и волонтеров, которые по мере возможности и времени помогают в этом служении.

Дневной центр – это не хаотичные встречи с детьми, а тщательно спланированные занятия с разнообразными играми, мотивационными тренингами, библейскими уроками, а также внеплановыми встречами с подростками, посещающими дневной центр.

Дневной центр – это не разовое служение типа евангелизации или благотворительного обеда или рождественских встреч, это тяжелая работа в серых буднях, где на протяжении определенного времени зачастую выполняется одна и та же работа, где служение несется одним и тем же детям. Но именно в такой обстановке мы и сами развиваемся творчески и можем установить качественную связь как с детьми, так и с их родителями.

Для нас дневной центр стал реальной возможностью и для благовестия, и для реализации потенциала церкви, и своего рода рекламой жизни церкви.

ФОРМИРОВАНИЕ СЛУЖЕНИЯ СОЦИАЛЬНОГО ЦЕНТРА

Давайте попробуем ответить на вопрос, как построить такое служение? Однако для начала отметим несколько ложных шагов в попытках начать эту работу.

Как не стоит начинать данный проект.

1. Просто взять и скопировать чей-то проект

Каждый проект – это индивидуальный подход с учетом местности, в которой находится церковь, количества людей, быта поместной церкви, ресурсов и стратегии ее развития, а также со своими вызовами (они могут и будут отличаться в разных церквях). Это индивидуальная работа с членами церкви (не у всех есть желание и видение).

2. Просто необходимо найти соответствующих партнеров

Наличие партнеров не гарантирует успешного запуска и последующей постоянной работы проекта. Хорошее партнерство – это лишь верхушка айсберга, и вся основная работа лежит в тех областях, которые могут быть незаметны.

Важная часть проекта – это посвященные люди, которые знают Бога и Его слово, готовые служить, жертвовать, терпеть, уметь воспитывать детей, люди, которые понимают это служение и готовы работать в команде. И как показывает

практика, таких людей очень немного, и зачастую большая проблема состоит именно в том, что даже при наличии хороших партнеров и реальных инструментов для служения, нет именно тех людей, которые станут основным двигателем проекта.

3. В нашей местности никто ничего не делает, а значит, все равно все придут именно к нам.

Отсутствие похожих или других проектов в местности, в которой находится церковь, не освобождает от ответственности проводить служение качественно. К каждой встрече надо готовиться, планировать каждый день. Даже если детям некуда идти, и мы единственные, они могут игнорировать нас только потому, что там их не ждут, нет программы, нет внимания, большая часть времени проходит в хаосе.

Есть история про мальчика, который ходил в воскресную школу в соседнее село, а когда его спросили, почему он ходит так далеко, ведь в его селе тоже есть воскресная школа, он ответил: «Я иду туда, где меня любят!»

Любовь проявляется не только в том, что надо улыбаться детям и не обижать, а еще в том, что надо, думая о них, готовиться к общению с ними каждый день, они должны увидеть заботу и внимание, они должны понять, что не безразличны тем людям, к которым они идут.

4. Лучше хоть что-то делать, чем ничего.

Все вокруг что-то делают, а мы ничего. Если это становится основной мотивацией для начала служения, то лучше ничего, чем хоть что-то и как-то (мнение автора).

Желание что-то делать, а не сидеть, сложа руки, – это уже хорошее начало, но важно понять, что любой проект, который мы хотим осуществить, – это ответ на нужду, которую испытывает поместная церковь. А значит, необходимо понять, что нам надо? И для чего?

Есть еще различные шаги, которые могут быть ошибочными на начальном пути любого проекта.

ШАГИ ПО СОЗДАНИЮ ЦЕНТРА

Рассмотрим на опыте нашей поместной церкви, как начиналось это служение.

1. Поместная церковь осознала нужду в этом служении.

Наличие детей в нашем городе и отсутствие какой-либо работы с ними открыло для нас понимание нужды в социальной работе. Проезжая по городу, я обратил внимание на группы детей в разных районах, которые и в холод, и в жару сидят на улице, в телефонах, без особой занятости. В один из холодных вечеров мы пригласили такую группу ребят на партию в теннис в теплое помещение. С игр в настольный теннис пришло понимание того, что мы хотим сделать нечто большее для этих детей. Тогда церковь начала молитвенно готовиться к служению. Мы проповедовали в собрании об этой нужде, мы молились на молитвенных группах, обсуждали возможности церкви. Одно было ясно – церковь готова к служению и испытывает нужду в постоянной работе. И эта нужда не только внутри (мы хотим что-то делать), но и снаружи (есть дети без заботы и внимания).

2. Разработка видения проекта

Следующим шагом нам предстояло ответить на непростой вопрос – что мы хотим от этого служения в будущем? Это очень важно, так как, не имея цели в будущем, нет смысла в том, что мы можем сделать что-то в настоящем.

Мы обозначили простые цели:

- знакомство с детьми и их родителями;
- привлечение детей в воскресную школу;
- налаживание мостов между семьями в церкви и из мира;
- привлечение членов церкви к работе как к духовной, так и физической (лучше из тех, кто еще ни в чем не задействован);

Более сложные цели в долгосрочной перспективе:

- приход к Богу (покаяние);

- погружение в поместную церковь как детей, так и их родителей;
- воспитание детей (влияние церкви)
- поиск материальных возможностей для помощи нуждающимся семьям

Что-то из этого списка мы уже достигли, что-то еще впереди. Но каждый раз, когда происходит обновление детей в проекте (вырастают и уезжают на учебу, переезд в другой город, запрет от родителей и т.д.), происходит напоминание о реализации наших целей.

Конечно, некоторые цели могут обновляться, но есть те, которые остаются неизменными на протяжении всего существования проекта. К примеру, цели, которые зависят от наших материальных ресурсов, могут меняться, но цель в донесении евангельской истины детям и их родителям остается постоянной всегда.

3. Пристальное внимание к опыту других церквей

Мы не клонировали проекты других церквей, а использовали практический опыт, с учетом ошибок и успехов. Этим процессом занимался совет церкви. Братья и сестры рассматривали – кто, как и где проводили похожие проекты, приглашали уже опытных работников для проведения семинаров и тренингов, учитывали негативный опыт и перенимали то, что, по нашему мнению, будет полезно и важно в поместной церкви. Посещали похожие проекты в других церквах, в некоторых случаях в качестве зрителей, в других – как приглашенные участники. Проще говоря, мы начали учиться еще до того, как запустили проект дневного центра.

4. Организация бюджета дневного центра

Это очень важный момент в нашей работе, так как от этого зависят наши возможности. Нам предстояло внести в церковный бюджет новый раздел финансирования – социальный проект дневного центра. Почему мы начали с нашего бюджета, а не с поиска партнеров? Потому что мы хотели, чтобы церковь научилась в какой-то степени самостоятельно

обслуживать свою нужду. Привлечение постоянных работников требует оплаты труда, и церковь должна постараться удовлетворить нужду всех работающих на постоянной основе тружеников. Для этого мы предложили два варианта церкви:

- Мы разработаем посменную работу волонтеров в проекте, где роль волонтера будет исполнять каждый член церкви в определенном графике.
- Мы назначим определенную материальную помощь, с учетом возможностей церкви, для каждого постоянного работника, выбранного церковью.

Братья и сестры поместной церкви выбрали второй вариант – организовать оплату работникам. Для этого мы проводили и тематические служения (жертвенность), и отдельные финансовые сборы. На сегодняшний день мы не проводим сборы на оплату труда, но братья и сестры, зная и понимая нужду, жертвуют сами. В церковном бюджете есть графа материальной помощи работникам проекта, и это стало неотъемлемой частью.

5. Поиск партнеров

Вот теперь мы подошли к поиску партнеров для организации служения. В самом начале была нужда в помещении, где мы могли проводить наш проект. Поэтому мы начали делать запросы, обращенные к миссионерским организациям и частным лицам с просьбой помочь построить здание для дневного центра. На эту нужду отозвались многие братья и сестры, члены поместной церкви, переехавшие в другие страны. Два года при участии разных партнеров мы строили здание и молились, чтобы Бог помог нам не только закончить стройку, но и наполнить это здание детьми.

Конечно, любые социальные проекты требуют больших финансовых вложений, и наш проект дневного центра не соответствовал силам церкви, поэтому мы нуждались в участии различных партнеров. На данный момент мы сотрудничаем с общественной организацией, которая предоставляет фи-

нансовую поддержку, направленную на закупку продуктов питания на каждого бенефициара.

Таким образом, дети получают возможность иметь хороший обед и некоторую материальную помощь.

Наличие партнеров, конечно же, важно, особенно тогда, когда соблюдаются следующие условия:

- уважительное понимание жизни и особенностей традиций поместной церкви со стороны партнеров;
- максимально прозрачные отношения между поместной церковью и партнерами;
- иметь общие цели и видение проекта, в котором они участвуют;
- ясно обозначить роли церкви и партнера в совместном служении.

Все это необходимо для устранения недопонимания, которое может возникнуть в процессе работы, а также для создания успешного служения.

Выбор партнеров по большей части зависит от того, в какой области планируется служение и для общего понимания евангельского учения.

Выбор партнера для социального служения начинался с молитвы, затем получением информации от разных источников о миссиях и их возможностях. После того, как мы начали налаживать контакты, прошло собеседование с руководством, после чего мы обозначили наши приоритеты, обязанности и права как участников проекта.

Одно из условий разных партнеров – это отсутствие пересечения с другими. То есть условие состоит в том, чтобы не получать финансирование на одно и то же от разных партнеров. Поэтому в начале нашего служения мы работали с двумя независимыми друг от друга партнерами. Один партнер предоставлял обед для детей, другой материальную поддержку работникам проекта. К сожалению, материальная поддержка работников – это не всегда

интересный проект для миссий, и поэтому для долгосрочного служения необходимо полное вовлечение церкви. Мы обозначили размер материальной помощи, и ежемесячно поместная церковь поддерживает работников.

6. Выбор работников для проекта

Мы не стали подходить к выбору работников исходя из распространенного мнения – «кто хочет работать в проекте, поднимите руки», «теперь вы устроены». Происходило собеседование, обговаривание условий и обязательств. *(Подробнее об этом мы будем обсуждать в разделе Персонал)*

7. Определение времени проведения проекта

Определение времени проведения проекта (начало и конец, конкретные дни) исходит из возможностей церкви и партнеров. Мы остановились на 5-дневном рабочем графике.

Проект работает с понедельника по пятницу с 11:00 – 17:00. Это время на подготовку персонала к приходу детей после школьных занятий и последующей уборкой помещения. Каждый работник проекта в индивидуальном порядке имеет свой собственный график работы в зависимости от его обязанностей.

ПЕРСОНАЛ

Выбор персонала также важная часть в подготовке и работе любого проекта церкви. От наличия верных и подготовленных работников зависит внутренняя обстановка в коллективе, а также успех в достижении цели проекта. Понимая это, мы подходили максимально серьезно к выбору персонала. В поместной церкви 77 членов, и даже при таком наличии людей выбор работников – всегда непростая задача. Но мы не ставили перед ними высокой планки, оставляя возможность для роста в процессе служения. На данный момент персонал нашего проекта составляет 4 человека:

·администратор *(свободный график работы, человек имеющий основную работу, составляющий отчеты, заявки и поддерживающий связь с партнерами проекта)*

- повар
- преподаватель младшей группы 8-12 лет
- преподаватель старшей группы 13-17 лет

В то время, как администратор проекта сам является трудоустроенным на основной работе, повар и два преподавателя трудятся в проекте на постоянной основе и получают материальную помощь от церкви.

Ниже мы предлагаем наши критерии для выбора персонала:

1. Должен быть членом церкви

Для нас это было важно, так как одна из целей – это благоговение и этим может заниматься только человек, лично переживший встречу с Иисусом Христом. Каждый работник проекта является представителем церкви и для детей, и для их родителей. Именно по его отношению к своему делу люди будут формировать свое представление о церкви, о внутреннем устройстве, об отношении внутри церкви и делать соответствующие выводы, хотят ли они иметь отношения с этой церковью и с Богом в целом. Проще говоря, от поведения работника зависит репутация всей церкви.

2. Должен быть посвящен этому служению

Мы не приходим просто на работу, проект – это служение и возможность трудиться там, где Бог тебе это позволяет. Но результат будет хорошим только тогда, когда каждый работник посвящает себя этому труду. Он планирует время для подготовки заранее, готовит необходимый материал, по мере необходимости посещает курсы, тренинги, если есть нужда, проходит обучение.

Посвященность очень важна, ведь работа в проекте связана с живыми людьми, с их проблемами, с трудными характерами, плохими привычками. И в такой атмосфере надо иметь терпение и смирение, и без посвящения этого невозможно добиться, так как первые же трудности могут выбить почву из под ног.

К примеру, дневной проект поместной церкви посещают от 20–30 детей ежедневно, в возрасте от 8 лет до 16 лет, разде-

ленные на группы. Проблема старшей группы состоит в том, что большая часть детей уже курит электронные сигареты с разрешения родителей (*то есть родители относятся к этому лояльно*) и, пользуясь случаем, пытаются курить везде, где возможно. И очень непросто постоянно им объяснять о вреде курения, отбирать сигареты и при этом не потерять желание и интерес продолжать общаться с ними. При том, что даже у посвященных работников есть свои проблемы и заботы, которые отвлекают внимание и силы. Поэтому посвящение является неотъемлемым условием для любого работника.

3. Иметь определенный опыт работы, к которой будет привлечен

В идеале хочется, конечно, чтобы был «опыт работы 3 года», как в объявлении о трудоустройстве. Но, понимая нынешние реалии, мы рассматривали кандидатуры тех людей, которые ранее хоть немного соприкасались с работой с детьми, будь то в рамках воскресной школы или проведения лагерей, детских площадок. В начале нашего проекта у нас даже были учителя, вышедшие на пенсию по румынскому языку и математике (члены церкви), но в связи с их возрастом они больше не могли принимать участие в проекте. Но, несмотря на небольшой опыт служения работников, церковь предоставляет возможность для обучения или на месте, или выезд на семинары с оплатой транспортных расходов и обучающих материалов.

4. Уважительно относиться к другим работникам проекта

Длительное пребывание в одном коллективе открывает не только позитивные стороны, но и негативные, и время от времени возможны конфликтные ситуации по разным причинам. Поэтому мы стараемся замечать какие-либо изменения в работнике для того, чтобы ему своевременно помочь, будь то усталость, проблемы с финансами, проблемы с детьми проекта (непослушание), болезнь и т. д.

При этом церковь, как работодатель, помогает создать комфортную рабочую атмосферу. Это касается тепла в помещении, чашечки кофе или чая, мебель, место для отдыха и т.д.

Мы заинтересованы в наших работниках. Любые работники различных церковных проектов – это люди, которые, наравне со всеми остальными членами церкви является, не только даятелями, но и получателями «церковных благословений». Но, наравне с благословениями, имеются также и соответствующие обязательства, которые оговариваются заранее.

Администратор

- Поддержание связи с партнерами
- Заполнение заявок и отчетов
- Своевременное предоставление необходимых ресурсов
- Внимание к работникам проекта (*помощь, разрешение конфликтов и т.д.*)

Повар

- Медицинская книжка (*раз в год комиссия в поликлинике*)
- Опыт работы на кухне
- Уборка рабочего места и поддержание его в чистоте
- Составление меню на основе разрешенных продуктов.¹
- Своевременное предоставление списка продуктов для закупки

Преподаватель

- Организация уроков и отдыха для детей
- Планирование дней рождения детей проекта (*подарки, внимание*)
- Уборка своего класса (*комнаты, где проводятся занятия*)
- Уборка столовой после обеда (*с возможностью привлечения желающих детей*)

И конечно, частью рабочего персонала являются волонтеры. Каждый, кто имеет желание, может в свободное время оказать посильную помощь работникам проекта, начиная

¹ В Молдове действует Национальное агентство по безопасности пищевых продуктов (ANSA). Важно, чтобы ваше меню и продукты соответствовали стандартам и качеству, чтобы быть готовым к проверкам и быть уверенным в том, что дети получают безопасное питание.

с проведения игр, частных общений и до уборки столовой, классов и помощи на кухне.

ПРОГРАММА

Основной задачей нашего центра является преобразование детей из социально уязвимых слоев общества и интеграция их в социальную жизнь нашего государства. Другими словами, мы хотим помочь этим детям стать целостными личностями, а также дать им необходимые практические жизненные знания и необходимые знания о Боге, которые помогут им сделать правильный выбор.

В планировании программы проекта стояла задача сделать ее максимально отличной от школьной программы, так как дети уже провели от 6 до 8 часов в школе, и меньше всего они хотят продолжения обучения в том же формате. Исходя из этого, мы постарались уйти от парт и стульев к мягким креслам и диванам. Вот описание программы на один день:

13:30-14:30 – приход детей в проект в зависимости от количества уроков в школе

В этот временной отрезок у них есть свободное время для отдыха от учебного дня: настольные игры, теннис, просмотр интересных роликов на проекторе, общение.

14:30-15:15 – обед

15:20-16:00 – тематические уроки, мотивационные тренинги
Уроки проходят через день (понедельник, среда, пятница). Это предусмотрено для того, чтобы преподаватель мог качественно подготовиться

16:00-16:30 – игры по теме урока, конкурсы или соревнования между детьми

16:30-16:45 – анализ дня

16:45-17:00 – расход по домам

При этом вся программа должна быть рассчитана не как дополнительная нагрузка, а как мотивация к учебе, воспитание в отношениях, познание Бога и проходит в неформальной атмосфере с играми и отдыхом.

ВЗАИМОДЕЙСТВИЕ С ЦЕРКОВЬЮ

Любой проект не должен быть изолирован от церкви и обязательно должен проходить при посильном участии членов церкви.

1. Участие волонтеров из церкви

Мы объявили в церкви о возможном участии для волонтеров любого возраста и обозначили сферу действий в соответствии с возрастом и способностями волонтера.

На протяжении 6 месяцев у нас проходил курс для всех желающих детей по вязанию, дети вязали шарфы, подставки под посуду. Молодые волонтеры в определенное время проводят игры и конкурсы. Летом, когда программа центра меняется под каникулы, у нас были желающие проводить курсы игры на гитаре. Некоторые братья обучали подростков различным бытовым практикам – работа с шурупвертом, ножовкой по дереву, ремонт простой мебели и так далее.

Участие волонтеров в работе проекта приносит большое разнообразие в процесс обучения детей, а также вносит свои изменения в жизнь церкви. Некоторые наши члены церкви смогли реализовать себя с той стороны, с которой даже и не представляли.

2. Взаимодействие с семьями детей из проекта

Для церкви открылась реальная возможность для служения благовестия. Нет большой необходимости организовывать большие евангелизационные служения, так как церковь вовлечена в постоянный процесс работы от семьи к семье. Конечно, хотелось бы, чтобы больше людей привлекалось в такой работе, но практика служения показывает, что всегда будет процент членов церкви, занятых собой и исключительно своей жизнью.

Несколько раз в год мы проводим родительские собрания – это возможность познакомить родителей между собой и провести время вместе. На этих встречах мы рассказываем о детях, показываем позитивные изменения в динамике, готовим небольшую программу с участием детей проекта, где у роди-

телей есть возможность увидеть своими глазами результат посещения их детьми дневного центра. Если есть негативные комментарии к поведению детей, то это обсуждается в частном порядке. Также мы предоставляем родителям возможность узнать о планах в работе этого служения (чаще всего это краткосрочные планы).

3. Участие детей в жизни церкви

Практически с первых встреч с родителями мы просили разрешения на привлечение их детей к участию в детском хоре, и, на удивление, никто не отказал. И уже несколько лет наш детский хор на 90% состоит из детей дневного центра.

Более взрослые ребята летом привлекаются для помощи в проведении площадок, лагерей, вечерних встреч. Каждое лето у нас есть желающие заниматься рукоделием с младшими группами.

Мы стараемся провести с этими ребятами как можно больше времени, и конечно для всех тех, кто соглашается на участие в наших программах, имеются определенные поощрения – начиная от общих (совместные ужины в кафе, поездки, выход на природу с ночевкой), так и более частные (материальная помощь в приобретении обуви, вещей, просто поощрение).

Также, благодаря сотрудничеству церкви с разными миссиями, предоставляющими продукты питания, у нас есть возможность помогать и членам церкви, и детям нашего проекта. В этом году мы получили картошку и раздали членам церкви, а также семьям проекта. Родители были очень рады возможности сэкономить свои финансы.

Мы учились сами и учим церковь пониманию того, что любой проект должен приближать нас к людям. Мы должны идти навстречу им, а не ждать, когда они придут к нам. Те люди, с которыми мы имеем возможность работать, должны стать частью церковной жизни.

И, конечно, очень важный момент в том, чтобы не проводить служение ради служения, то есть делать что-то только ради того, чтобы поставить невидимую галочку перед Богом.

Мы понимали и понимаем нашу ответственность перед детьми и их родителями, и поэтому думали, как сделать так, чтобы эти люди стали нам доверять.

Вот что мы решили.

4. Показать, что эти дети нам безразличны

Уважение к ним, беседы на равных, без осуждения их пороков. (Дети должны были понять, что нам можно открываться). Когда мы узнали о том, что в старшей группе есть дети, которые уже курят электронные сигареты, мы не стали их осуждать и сразу звонить родителям, а, наоборот, попытались вместе с ними понять, почему они так поступают, что это дает им сейчас и к чему это приведет в будущем. Мы смогли откровенно говорить о тех вещах, с которыми они не хотят говорить с родителями. Мы не только говорим этим детям, что хотим им помочь, но и что-то предлагаем им в помощь.

5. Терпение к проступкам



Как бы мы ни старались, но плохие привычки и поступки – это то, с чем мы постоянно боремся. Иногда это даже не детские шалости, и поэтому необходимо большое терпение. Я бы сказал, что это служение воспитывает не только тех, кому мы служим, но и тех, кто служит. Простые ссоры, иногда драки, нередко ругань, воровство, отсутствие порядка и многое другое способно выбить нас из служения и лишит желания донести Бога до этих детей. Но мы стараемся не забывать, что эти дети не живут жизнью церкви, у многих дома проблемы, многие живут за чертой бедности, у них немало комплексов и проблем. И поэтому мы учимся стараться понимать их в их поступках. Конечно, это не значит, что мы не реагируем на все это и разрешаем делать все, что они хотят.

У нас есть определенная система наказания:

- Частная беседа
- Обличение в группе (без унижения и только в том случае, если есть необходимость и нет негативных последствий)
- Самая крайняя мера нашего наказания – это отстранение от посещения центра на некоторое время и беседа с родителями.

Есть также и определенные правила для посещения центра:

- Сменная обувь (мы предоставляем детям тапочки для пребывания в помещении)
- Уважительное отношение к работникам
- На время пребывания в дневном центре не играть в телефон и воздерживаться от соцсетей (в крайнем случае мы просто собираем телефоны в коробку и отдаем в конце, хотя практически нет такой необходимости; почти все дети это понимают)
- Бережное отношение к ресурсам центра
- Уважительное отношение друг к другу (разрешение конфликтов только с лидером группы)
- Уборка своей посуды в столовой
- Полный запрет на принесение сигарет в центр
- Каждый ребенок самостоятельно отвечает за сохранность своих вещей

Правила есть правила, но, как показывает практика, дети часто их нарушают и даже с удовольствием. Но мы хотим помочь им стать лучше, чем они были раньше. Для того чтобы создать дружескую атмосферу в группе, мы отмечаем дни рождения, встречаемся на праздники (вне запланированного времени проекта). Личный пример лидера группы дает ребятам возможность увидеть на практике другую жизнь, отличную от той, которой живут они и их родители. Простое приветствие на улице – у этих детей уже улыбка на лице, и они чувствуют себя частью чего-то лучшего.

Ну и соответствующие обучающие практики (тренинги, уроки, беседы) очень помогают научить детей видеть другой мир, лучший, в котором есть место для каждого из них.

Сабина, Азербайджан.



Я уверовала в Христа три года назад. Я очень люблю детей, и мне нравится заботиться о них. На конференции «Empower» Господь говорил с нами и учил нас.

Слава Господу, что Он любит нас и дает возможность через эту конференцию получить новые знания и новые возможности для Его царства.



Илья, Беларусь.



Честно признаюсь, даже не знал, куда иду, никогда не был на подобных мероприятиях. Я в восторге, обязательно буду посещать такие встречи, и то, что сегодня за время «Empower», будем использовать уже в ближайшем церковном лагере. Уверен, что это принесет в наши летние активности больше интересных идей и заинтересует участников. Спасибо за организацию, это было то, что нужно для нас.



ЧАСТЬ 3.

**ПАКЕТ ПРАКТИЧЕ-
СКИХ ИДЕЙ ДЛЯ
СЛУЖЕНИЯ ВНЕ
ЛАГЕРЯ**



СПОРТИВНОЕ СЛУЖЕНИЕ – ФЛОРБОЛ. «КАК ЗАПУСТИТЬ ФЛОРБОЛ В СВОЕМ НАСЕЛЕННОМ ПУНКТЕ»

Белявский Вадим

Координатор «Floorball4all Moldova»

О ФЛОРБОЛЕ



Флорбол – это динамичная и захватывающая командная спортивная игра, которая включает в себя элементы хоккея. В флорбол играют на специальной площадке или зале с использованием легкого пластикового мяча и специальных клюшек.

Основная цель игры в флорбол – забросить мяч в ворота соперника, используя клюшку для удара. Команды состоят из пятерых полевых игроков и вратаря. Игра идет три тайма по 20 минут, и побеждает команда, забившая больше голов.

Флорбол отличается высокой скоростью игры, интенсивными действиями и постоянными перемещениями игроков по полю. Это спорт, требующий хорошей физической подготовки, ловкости, координации движений и тактического мышления.

Флорбол пользуется популярностью во многих странах мира и активно развивается как профессиональный и любительский вид спорта. Он привлекает как молодежь, так и взрослых своей динамикой, эмоциональностью и возможностью для самовыражения и соревнования.

Игра в флорбол способствует развитию физической формы, командного духа, стратегического мышления и спортивных навыков у участников. Она также способствует укреплению здоровья, повышению самооценки и улучшению общего физического и эмоционального состояния игроков.

Флорбол – это спорт, который может быть доступен для игры практически каждому, вне зависимости от возраста, пола или уровня физической подготовки.

Флорбол – это не только спорт, но и образ жизни, который объединяет людей разного возраста, пола и культурных фонов вокруг общей любви к игре и стремлению к победе.

ДЛЯ КОГО ФЛОРБОЛ

1. Дети и подростки. Флорбол популярен среди детей и подростков, так как это динамичная и увлекательная игра, которая развивает физическую форму, координацию движений и командный дух.
 2. Взрослые. Флорбол привлекает взрослых, так как эта игра помогает поддерживать физическую форму, улучшать здоровье и наслаждаться соревновательным аспектом игры.
 3. Женщины. Флорбол также популярен среди женщин, существуют женские лиги и соревнования по этому виду спорта. Это отличная возможность для женщин проявить свои спортивные способности и участвовать в командных играх.
 4. Студенты. В флорбол часто играют студенты в университетах и колледжах как часть спортивных программ и клубов. Это спорт, который позволяет студентам развивать физическую активность, социализацию и лидерские качества.
 5. Профессионалы. Существуют профессиональные лиги и клубы по флорболу, где играют опытные спортсмены, которые посвящают свою жизнь этому виду спорта и участвуют в высококласных соревнованиях.
- Таким образом, флорбол – это спорт, который открыт для всех, кто желает заниматься активным образом жизни, развивать свои спортивные навыки и наслаждаться игрой в команде.

ДОСТУПНОСТЬ ФЛОРБОЛА

На самом деле, флорбол – это относительно простая игра, и в нее несложно научиться играть, особенно если у вас есть опыт в других командных видах спорта, таких как футбол, хоккей или баскетбол. Вот несколько причин, почему флорбол считается относительно легким для изучения.

1. Простые правила

Правила флорбола довольно просты и легко понимаемы даже для новичков. Они включают базовые правила игры, такие как заброс мяча в ворота соперника, избежание нарушений и так далее.

2. Минимальное оборудование

Для игры в флорбол вам понадобится всего лишь легкая пластиковая клюшка и мяч. Это делает спорт доступным и недорогим для начала занятий.

3. Не требует специальных навыков

Хотя флорбол требует хорошей физической формы и ловкости, основам игры научиться довольно легко. Основные навыки, такие как владение мячом, передача и удар, могут быть освоены с помощью тренировок и практики.

4. Командная игра

Флорбол – это командная игра, где важно умение работать в команде, согласовывать действия с партнерами и развивать тактическое мышление. Это делает игру интересной и увлекательной для всех участников.

Таким образом, хотя флорбол может быть вызовом для новичков, освоить основы игры и начать играть в него довольно легко при наличии желания, усердия и тренировок. Важно помнить, что практика и постоянное совершенствование навыков помогут вам стать опытным игроком в этом увлекательном виде спорта. Дети в течении года легко осваивают основу игры в флорбол.

РЕКВИЗИТ

Для игры в флорбол требуется определенный инвентарь, который составляет полный комплект для этого вида спорта. Вот о каких элементах идет речь:



1. Клюшки

Каждый игрок должен иметь свою собственную клюшку для удара по мячу. Клюшки для флорбола обычно изготовлены из легкого пластика и имеют специальную форму для удобства удара и контроля мяча.

2. Мяч

Для игры в флорбол используется специальный легкий пластиковый мяч, который обеспечивает хорошую управляемость и скорость во время игры.

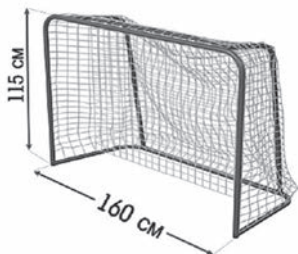

3. Ворота

Для проведения игры необходимы ворота, в которые игроки будут забивать мячи. Флорбольные ворота имеют стандартный размер – 1600x650x1150 мм, однако тренировочные ворота могут быть меньше.

4. Защитное снаряжение

Для безопасности игроков рекомендуется использовать защитное снаряжение, такое как защитные очки, наколенники, налокотники и другие элементы защиты.



5. Униформа

Для удобства и идентификации команды игроки обычно носят специальную униформу, состоящую из майки, шорт и носков. Если нет, то желательно использовать манишки двух цветов.

6. Другие аксессуары

Кроме основного инвентаря, для проведения игры в флорбол могут потребоваться дополнительные аксессуары, такие как маркеры для обозначения поля, судейские флажки, свисток и т.д.

Таким образом, полный комплект для игры в флорбол включает в себя все необходимые элементы для проведения игры, обеспечивая комфорт, безопасность и эффективность участников во время соревнований и тренировок.

ПРИВЛЕЧЕНИЕ УЧАСТНИКОВ

Для того, чтобы найти участников игры в флорбол, можно использовать различные способы и ресурсы. Вот несколько идей, как можно найти людей, готовых присоединиться к игре в флорбол:

1. Объявления и реклама. Разместите объявления о поиске участников для игры в флорбол на спортивных форумах, досках объявлений, социальных сетях или в спортивных клубах. Это поможет привлечь внимание людей, заинтересованных в этом виде спорта.

2. Спортивные мероприятия. Посещайте спортивные мероприятия, турниры и соревнования, где можно встретить людей, которые также интересуются флорболом. Общение с участниками других спортивных мероприятий может помочь найти новых игроков для вашей команды.

3. Спортивные клубы и школы. Обратитесь в спортивные клубы, школы, колледжи или университеты, где могут проводиться занятия по другим видам спорта. Там вы сможете найти людей, которые хотели бы попробовать и флорбол.

4. Организация тренировок и мероприятий. Самостоятельно организуйте тренировки и игры по флорболу, приглашая друзей, знакомых и коллег присоединиться. Это может стать отличным способом привлечь новых участников и создать свою собственную команду.

5. Спортивные площадки и дневные лагеря. Организация спортивных дневных площадок в течение нескольких дней или на выходных, или в течение всего лета.

6. В процессе профессиональной занятости в общеобразовательных учреждениях – в качестве тренера или преподавателя физического воспитания.

ВЗАИМОДЕЙСТВИЕ С ОРГАНАМИ ВЛАСТИ

Для успешного взаимодействия спортивного клуба по флорболу с администрацией города или села следует придерживаться определенных стратегий и подходов. Несколько рекомендаций, как взаимодействовать с администрацией в рамках спортивного клуба по флорболу.

1. Установите контакт

Начните с установления контакта с соответствующими представителями администрации города или села, ответственными за спорт и физическую культуру. Это может быть через письменное обращение, электронную почту, телефон или личную встречу. (Мы это делали через личную встречу и письменное обращение.)

2. Представьте спортивный клуб

Подготовьте презентацию о вашем спортивном клубе по флорболу, включая историю клуба, достижения, цели, задачи и планы развития. Объясните, как ваш клуб способствует развитию спорта и здорового образа жизни в местном сообществе.

3. Запросите поддержку

Попросите администрацию о поддержке вашего спортивного клуба, например, через выделение финансовых средств, предоставление помещений для тренировок, организацию мероприятий или рекламу клуба. Администрация активной может помочь, если спортивный клуб зарегистрирован.

4. Предложите сотрудничество

Предложите администрации сотрудничество между вашим спортивным клубом и местными школами, клубами, спортивными организациями или другими учреждениями. Это может способствовать расширению аудитории клуба и увеличению его популярности. Лучшее развитие спортивного клуба происходит тогда, когда христианин со спортивным или педагогическим образованием предлагает свои услуги.

5. Участвуйте в местных инициативах

Принимайте участие в местных спортивных мероприятиях, фестивалях, соревнованиях или общественных мероприятиях, чтобы продвигать свой клуб и установить контакты с представителями администрации.

6. Поддерживайте открытый диалог

Важно поддерживать открытый диалог с администрацией, быть готовым к обсуждению вопросов, предложений и возможных изменений в планах развития спортивного клуба.

Соблюдение этих рекомендаций поможет спортивному клубу по флорболу эффективно взаимодействовать с администрацией города или села, получить поддержку и ресурсы для развития клуба и спортивных программ.

В Молдове администрация городов и сел открыта к сотрудничеству и взаимодействию.

ОРГАНИЗАЦИЯ СОРЕВНОВАНИЙ

Организация соревнований по флорболу требует тщательной подготовки и планирования, и необходима команда минимум из трех человек. Вот несколько шагов, которые помогут вам успешно организовать соревнования по флорболу.

1. Определите цели и формат соревнований

Решите, какие цели вы преследуете при организации соревнований (например, продвижение флорбола, развитие спорта в регионе, повышение уровня игры и т. д.) и выберите формат соревнований (турнир, лига, открытые матчи и т. д.).

2. Установите дату и место проведения

Определите дату и место проведения соревнований, учитывая доступность площадки, участие команд, расписание игр и другие организационные моменты.

3. Разработайте правила и регламент

Создайте правила и регламент соревнований, включая формат игр, систему проведения матчей, критерии оценки победы, дисциплинарные меры и другие важные аспекты. (см. в приложении «Регламент соревнований»)

4. Привлеките участников

Распространите информацию о соревнованиях среди команд и игроков, пригласите их принять участие, уточните условия участия, сроки регистрации и другие важные детали.

5. Обеспечьте необходимое оборудование

Подготовьте необходимое оборудование для проведения соревнований, такое как флорбольные мячи, клюшки, ворота, защитное снаряжение, медицинский набор, борты и другие материалы.

6. Обеспечьте судейство и медицинскую помощь

Назначьте квалифицированных судей для проведения матчей, обеспечьте наличие медицинского персонала или медицинского набора для оказания первой помощи в случае необходимости.

7. Проведите техническое совещание

Перед началом соревнований проведите техническое совещание с участием команд, судей, организаторов, чтобы обсудить правила, расписание игр, порядок проведения и другие важные моменты.

8. Подготовьте награды и призы

Подготовьте награды и призы для победителей и участников соревнований, чтобы мотивировать их на успешные выступления.

9. Обеспечьте рекламу и пресс-релизы

Распространите информацию о соревнованиях через социальные сети, местные СМИ, печатные материалы и другие каналы, чтобы привлечь внимание зрителей и поддержать участников.

Следуя этим шагам и тщательно планируя каждый аспект организации соревнований по флорболу, вы сможете создать успешное и запоминающееся спортивное событие для участников и зрителей.

ТРЕНИРОВКИ С ДЕТЬМИ

Тренировка детей по флорболу требует специального подхода, учитывающего их возрастные особенности, уровень подготовки и интересы. Вот несколько рекомендаций по тренировке детей по флорболу.

1. Основы

Начните тренировки с основных элементов флорбола, таких как правильная техника удара, передачи, приема мяча, движения без мяча, тактика игры и правила.

2. Разнообразие упражнений

Используйте разнообразные упражнения и игры для развития физических навыков, координации движений, скорости, выносливости и гибкости у детей.

3. Возрастные особенности

Учитывайте возрастные особенности детей при планировании тренировок. Дети разного возраста требуют разного подхода к тренировкам и развитию их спортивных навыков.

4. Позитивная атмосфера

Создавайте позитивную и поддерживающую атмосферу на тренировках, поощряйте детей, поддерживайте их усилия и помогайте им развиваться как спортсменам и личностям.

5. Тактика и стратегия

Обучайте детей тактике и стратегии игры в флорбол, объясняйте им основные принципы атаки, обороны, позиционной игры, схемы передач и другие тактические аспекты.

6. Игровая практика

Проводите игровые упражнения и матчи на тренировках, чтобы дети могли применить свои навыки на практике, развивать командную работу, принятие решений и адаптацию к игровой ситуации.

7. Индивидуальные занятия

Проведение индивидуальных занятий с детьми для развития их индивидуальных навыков, исправления ошибок и улучшения техники игры является неотъемлемой частью тренировочного процесса.

8. Регулярность тренировок

Тренировки должны быть регулярными, чтобы дети могли постепенно улучшать свои спортивные навыки, развиваться и достигать новых результатов.

9. Участие в соревнованиях

Поощряйте детей участвовать в соревнованиях и турнирах по флорболу, чтобы они могли применить свои навыки на практике и приобрести ценный опыт игры в реальных условиях.

10. Товарищеские встречи

Создавайте и проводите товарищеские игры между вашим и другими клубами. Старайтесь выезжать с детьми в другие клубы и много играть.

Соблюдение этих рекомендаций поможет вам эффективно тренировать детей по флорболу, развивать их спортивные навыки, тактическое мышление, командную работу и любовь к спорту. Список из 50 тем тренировок см. в приложении «50 тем тренировок»

РАЗВИТИЕ СПОРТИВНОГО СЛУЖЕНИЯ И ОСНОВАНИЕ СПОРТИВНОГО КЛУБА

Для развития спортивного клуба по флорболу можно применить следующие стратегии.

1. Привлечение новых игроков: организуйте открытые тренировки, мастер-классы и промо-мероприятия для привлечения новых участников в клуб.
2. Развитие детского направления: создайте детские секции и школы флорбола для привлечения молодежи и развития спортивного потенциала среди детей.
3. Участие в соревнованиях: организуйте участие клуба в различных турнирах, чемпионатах и лигах для повышения уровня игры и привлечения внимания к клубу.
 4. Проведение тренировочных лагерей и сборов: организуйте тренировочные сборы для игроков клуба с целью улучшения навыков и укрепления командного духа.
 5. Развитие инфраструктуры: обеспечьте клуб современным оборудованием, игровыми площадками и тренировочными помещениями для комфортного занятия спортом.
 6. Партнерство с местными организациями: установите партнерские отношения с местными школами, университетами, спортивными клубами и организациями для совместной работы и развития флорбола в регионе.
7. Продвижение клуба: используйте социальные сети, сайт клуба и другие маркетинговые инструменты для продвижения клуба и привлечения новых партнеров.
8. Обучение тренеров и судей: организуйте семинары, курсы и тренинги для повышения квалификации тренеров и судей клуба, что поможет улучшить качество обучения и соревнований.
9. Создание клубной культуры: разработайте ценности, традиции и символику клуба, которые будут способствовать единству и приверженности участников к клубу.

10. Постоянное развитие и инновации: следите за новыми тенденциями в флорболе, внедряйте инновационные методики тренировок и подходы к развитию клуба для постоянного роста и улучшения результатов.

ВЗАИМОДЕЙСТВИЕ С ЦЕРКОВЬЮ

Для успешного взаимодействия с церковью в спортивном служении важно учитывать особенности и ценности данной церкви, а также находить общие точки соприкосновения. Несколько рекомендаций, как взаимодействовать с церковью в спортивном служении.

1. Установите контакт. Начните с установления контакта с руководством церкви, обсудите свои идеи и планы по организации спортивного служения и выясните их интересы и потребности.
2. Предложите совместные мероприятия. Предложите организацию совместных спортивных мероприятий, турниров, тренировок или лагерей для молодежи церкви и той местности.
3. Используйте спорт как средство миссионерской работы. Используйте спорт как средство для проповеди Евангелия и привлечения новых людей к церкви.
4. Поддерживайте духовно-нравственное развитие. Включите в программу спортивного служения элементы духовного роста, молитвы, библейские уроки или обсуждения, чтобы помочь участникам развивать свою веру через спорт.
5. Проводите обучающие программы. Организуйте обучающие программы и мастер-классы по спорту, физической культуре, здоровому образу жизни или другим темам, чтобы помочь участникам развивать свои спортивные навыки и знания.
6. Поддерживайте общение и взаимодействие. Поддерживайте открытое общение и взаимодействие с руководством и членами церкви, учитывайте их мнения, предложения и потребности в организации спортивного служения.

7. Проводите благотворительные и социальные акции. Организуйте спортивные мероприятия и акции с благотворительной целью, чтобы помочь нуждающимся и поддержать социальные программы церкви.

Соблюдение этих рекомендаций поможет вам эффективно взаимодействовать с церковью в спортивном служении, создавать плодотворное партнерство и объединить людей через спорт и веру.

УСПЕХ ФЛОРБОЛЬНОГО СЛУЖЕНИЯ

Для того, чтобы флорбольное служение было успешным, важно учитывать несколько ключевых аспектов и следовать определенным стратегиям. Вот несколько рекомендаций, как сделать флорбольное служение успешным.

1. Определите цели и задачи

Определите ясные цели и поставьте достижимые задачи флорбольного служения, учитывая потребности и интересы участников, ценности церкви и цели миссионерской работы.

2. Создайте программу и расписание

Разработайте программу флорбольного служения с учетом возрастных групп, уровня подготовки, целей, тренировок и мероприятий, а также установите расписание занятий и мероприятий.

3. Подготовьте квалифицированных тренеров

Необходимо пройти тренинги по флорболу и получить базовые знания в тренерстве. Тренеры смогут обучать участников флорболу, развивать их навыки и мотивировать к достижению успехов.

4. Обеспечьте необходимое оборудование

Обеспечьте необходимое оборудование для занятий флорболом, такое как мячи, клюшки, ворота, защитное снаряжение и другие материалы, чтобы участники могли комфортно заниматься.

5. Проводите разнообразные тренировки

Разнообразьте ваши тренировки, включающие упражнения на развитие техники игры, физической подготовки, тактики и стратегии, а также игровые ситуации.

6. Организуйте соревнования и мероприятия

Организируйте соревнования, турниры, матчи и другие мероприятия по флорболу, чтобы участники могли применить свои навыки на практике и получить ценный опыт игры.

7. Поддерживайте духовное развитие

Включите духовные элементы в флорбольное служение, библейские уроки, истории или обсуждения, чтобы помочь участникам развивать свою веру через спорт.

8. Поддерживайте командный дух и сотрудничество

Поддерживайте командный дух, сотрудничество и взаимопомощь среди участников флорбольного служения, чтобы создать единую и дружную команду.

9. Оценивайте и адаптируйте программу

Оценивайте эффективность и результаты флорбольного служения, собирайте обратную связь от участников, адаптируйте программу в соответствии с потребностями и интересами участников.

Следуя этим рекомендациям и уделяя внимание каждому аспекту организации флорбольного служения, вы сможете создать успешную и плодотворную программу, которая будет приносить радость и пользу участникам.

РЕГИСТРАЦИЯ СПОРТИВНОГО КЛУБА

Для регистрации спортивного клуба в Молдове необходимо следовать определенным шагам и процедурам. Вот общий план действий для регистрации спортивного клуба в Молдове.

1. Выбор формы собственности: Определите форму собственности для вашего спортивного клуба (например, общественное объединение, общество с ограниченной ответственностью и т. д.). Как оно выглядит у нас: (Asociația Obștească Clubul Sportiv de Floorball «Meteor»)

2. Подготовка учредительных документов: Разработайте учредительные документы спортивного клуба, включая устав (или учредительный договор), решение о создании клуба и другие необходимые документы.

3. Подготовка необходимых документов: Подготовьте копии паспортов учредителей и уполномоченных лиц, а также другие документы, необходимые для регистрации.

4. Обращение в регистрационную службу: Обратитесь в регистрационную службу или в Министерство юстиции Молдовы для регистрации спортивного клуба. Предоставьте все необходимые документы и заполните заявление о регистрации.

5. Оплата государственной пошлины: Оплатите государственную пошлину за регистрацию спортивного клуба в соответствии с установленными тарифами.

6. Получение свидетельства о регистрации: После проверки предоставленных документов и оплаты пошлины вы получите свидетельство о регистрации спортивного клуба.

7. Регистрация в налоговой инспекции: После регистрации спортивного клуба в юстиции зарегистрируйте его в налоговой инспекции для учета и уплаты налогов.

8. Открытие банковского счета: Откройте банковский счет на имя спортивного клуба для ведения финансовой деятельности.

9. Уведомление органов управления спортом: Уведомите соответствующие органы управления спортом о создании вашего спортивного клуба.

10. Начало деятельности: После завершения всех формальностей вы можете начать деятельность спортивного клуба и привлекать участников.

Не забудьте, что процедуры регистрации спортивного клуба могут немного различаться в зависимости от конкретных обстоятельств и требований в Молдове. Рекомендуется также проконсультироваться с юристом или специалистом по регистрации организаций для получения более подробной информации и помощи в процессе регистрации.

ПРЕДЛОЖЕНИЕ К СОТРУДНИЧЕСТВУ И РАЗВИТИЮ ФЛОРБОЛЬНОГО СПОРТИВНОГО СЛУЖЕНИЯ

Уважаемые представители будущих и настоящих флорбольных клубов!

Мы, спортивное движение Floorball4all в Молдове, хотели бы предложить вам сотрудничество в целях развития флорбольного движения и укрепления взаимодействия между нашими клубами и служениями.

Мы готовы к совместным соревнованиям, обмену опытом и организации совместных мероприятий, которые помогут вам улучшить ваши навыки, расширить кругозор и укрепить спортивное сообщество.

Мы готовы обсудить детали сотрудничества и разработать план совместных мероприятий, которые будут способствовать развитию флорбольного спорта во всем Евразийском регионе. Надеемся, что наше сотрудничество будет взаимовыгодным и плодотворным для обеих сторон.

Мы можем предоставить базовый спортивный инвентарь по флорболу и помочь в организации вашего клуба.

Если вы заинтересованы в сотрудничестве с нами, пожалуйста, свяжитесь с нами для обсуждения дальнейших шагов.

Скачайте дополнительные приложения здесь



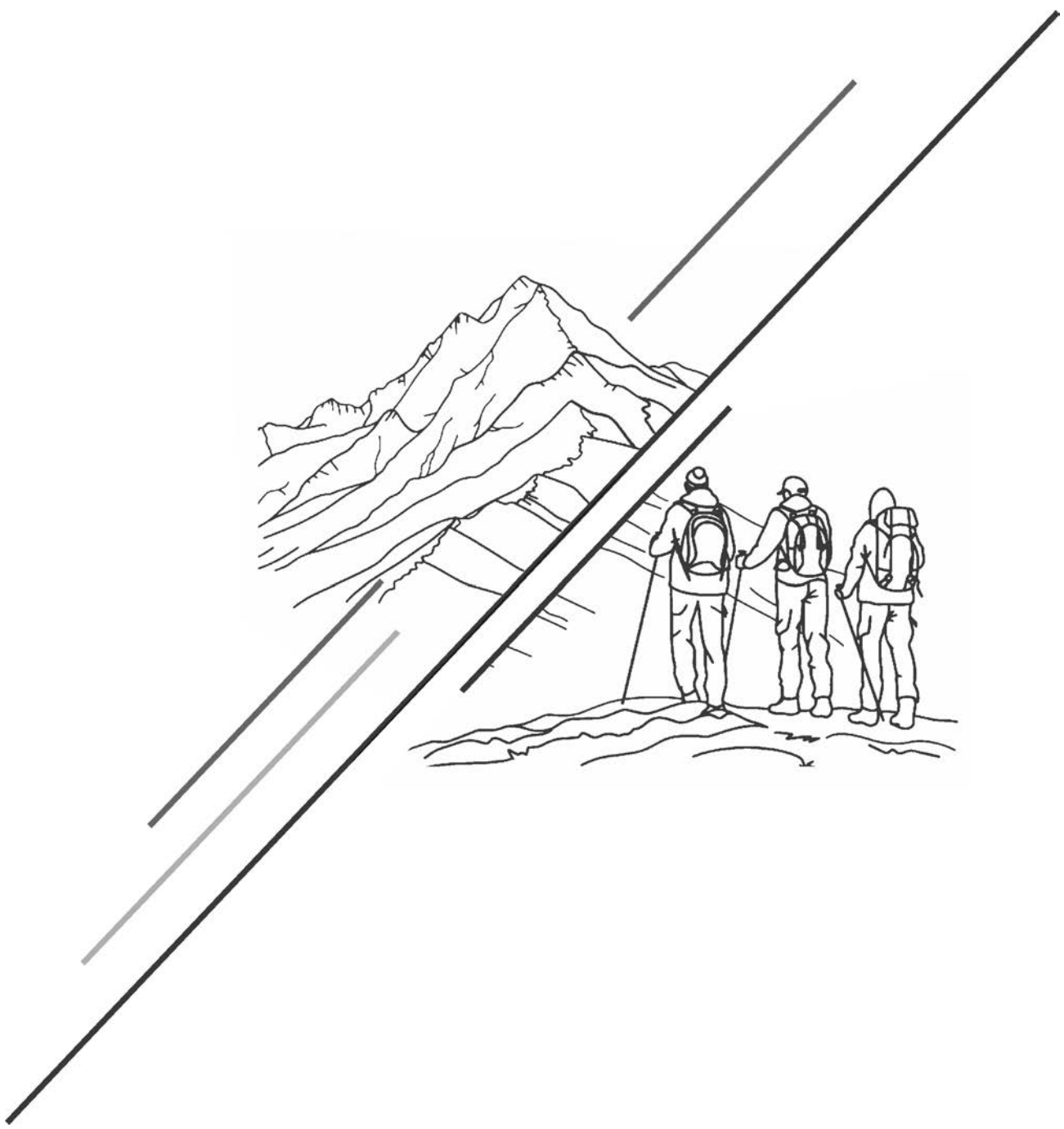

ПОХОД В ГОРЫ, КАК МОДЕЛЬ ПОСТРОЕНИЯ ВЗАИМООТНОШЕНИЙ И СЛУЖЕНИЯ МОЛОДЫМ ЛЮДЯМ

Чарыев Акмал

Организатор походов, молодежный лидер, Таджикистан

ОБЩЕЕ ОПИСАНИЕ

Некто сказал: «Лучше гор могут быть только горы», а вот поход в горы – один из лучших (если не лучший) вариантов не просто для отдыха и хорошего времяпровождения, но и прекрасная возможность укрепить взаимоотношения, познакомиться и начать крепкую дружбу.

Поход в горы может иметь разные цели в зависимости от категории участников. Если все участники похода являются христианами, то это возможность узнать их лучше, пообщаться ближе. И есть вероятность, что экстремальные условия помогут выявить будущего лидера или, напротив, показать человека, которому нужна особая помощь в развитии христианского характера.

Для участников, которые не знакомы с христианскими ценностями, поход является хорошей возможностью завязать знакомство, познакомиться с христианскими ценностями и дальнейшей возможностью строить приятельские и дружеские отношения.

Для команды лидеров поход может быть хорошей возможностью провести ретрит с хорошим взаимодействием, командной работой, молитвой, планированием и восстановлением.

Ну и, наконец, поход в горы – это не просто прогулка, куда участники идут без какого-либо плана, подготовки и цели. Поход должен иметь четкий план, что предполагает – точный маршрут и точный план действий во время всего похода.

Виды походов

В зависимости от формата проведения, поход может трех видов.

1. Поход с остановкой на определенной территории, расставление палаток и пребывание там от 2 до 5 дней, затем обратный путь домой.
2. Поход по определенному маршруту, который можно пройти за несколько дней. При таком раскладе нет определенной территории, где все участники похода будут оставаться на несколько дней. Напротив, большую часть участники будут идти пешком, имея время отдыха и общения лишь под вечер.
3. Экскурсионный поход – цель подобной активности: узнать определенную местность и познакомиться с ее историей. (Историческая территория, старая деревня, лес, легендарное озеро или самая высокая гора вашей страны).

Для кого предназначен поход в горы?

Мальчики и девочки старше 7 лет, чувствующие себя в хорошей форме и не имеющие никаких физических ограничений или заболеваний, по причине которых нужно иметь медицинское вмешательство каждые несколько дней – смело могут принимать участие в походах разного типа и сложности (учитывая их возраст и способности). Поход в горы не рекомендуется тем, у кого есть нарушения дыхательной системы, анемия и сахарный диабет. Также не рекомендуем участие в походе беременным и лицам у кого послеоперационный период, острая аллергическая реакция на некоторые элементы природы и инвалидность.



КОМАНДА ОРГАНИЗАТОРОВ ПОХОДА

Для организации похода необходимы следующие роли в команде организаторов.

Лидер группы. Ответственное лицо, он же наставник. В его обязанности входит следить за временем в целом – за общим графиком и распорядком дня и принимать решения (последнее слово за ним).

Ведущий. Человек, который знает путь, количество остановок, умеет направлять, вдохновлять и координировать участников похода.

Медик. В походе обязательно должен быть ответственный за безопасность. При себе должен иметь аптечку, а также должен обладать минимальными навыками оказания первой медицинской помощи.

Ответственный за еду. Человек, отвечающий за приготовление еды и все, что с этим связано. В зависимости от специфики похода, умеющий готовить сам, или тот, кто сможет дать совет и направить, чтобы участники готовили сами себе.

Администратор. Человек, отвечающий за быт (установка палаток, разведение огня, уборка территории и распределение дежурства).

Контент-мейкер. В зависимости от возможностей и специфики похода, необходимы люди, кто умеют делать качественные фото, атмосферные и репортажные видео, сторис или информативный пост в социальные сети.

Наставник. Группа людей, которые могут провести личные или групповые беседы, умеют вести диалог, общаться. Как правило наставник часто на подхвате и готов помочь в любой области.

Если кто-то в команде умеет играть на гитаре, это, конечно, большой плюс, потому что вечерние посиделки у костра и с гитарой – это незабываемо. Если никто не умеет играть, то можно петь всем знакомые песни без гитары.

Важно отметить, что обычно в командах один человек может совмещать в себе несколько ролей. Например, проведение вечерних общений, дискуссий на духовные темы, проведение игр – все это также может делать от 1 человека и больше.

ПРОГРАММА ПОХОДА

Программа составляется до самого похода. Рекомендуем продумать все до мелочей: от встречи участников до того, что и в какой форме будет на вечерних программах. Если путь предстоит сложный, то во время всего пути лучше не устраивать никакие игры или испытания, чтобы безопасно и благополучно дойти до нужного места. Если путь предстоит не сложный, то можно запланировать 1-2 небольших тимбилдингов.

Рекомендуется не делать сильно плотный график от подъема до отбоя, чтобы у участников похода была возможность побыть одному, пообщаться или просто прогуляться и насладиться природой.

Если большинство участников похода люди, незнакомые с христианскими ценностями, формат общения и вечерних дискуссий должен быть максимально свободным, чтобы приглашенные участники не чувствовали себя неловко из-за того, что им навязываются некие мировоззрения или ценности. Дайте возможность им поделиться историями из собственной жизни, знакомьтесь, выстраивайте приятельские отношения.

Основной акцент ставится не на вечерних общениях, а на личном общении с ребятами в свободное время и во время прохождения маршрута. Можно пойти собирать дрова, разводить огонь, купаться в озере и использовать эти моменты для знакомства и построения крепких отношений, обмена контактами и поддерживать с ними связь.

На вечерних общениях не обязательно использовать саму Библию, при этом, можно рассказать истории (притчи) из Библии. По опыту нашей команды, во время посиделок у костра каждый участник делится двумя историями из жизни. Для начала самую смешную историю (какой-то забавный случай), а затем поучительную историю, которая поменяла взгляды на жизнь.

Первая история раскрывает ребят, создает легкую и доверительную атмосферу. Вторая же учит жизни на основе личных переживаний и принятых решений. Такие истории команде организаторов важно вспомнить и продумать заранее, связав их с духовными ценностями.

Рекомендации: не нужно навязывать свои убеждения, обрушиваться на участников с Евангелием. Важно научиться с уважением относиться к убеждениям человека. Завязывайте отношения, дружите за пределами похода – это позволяет лучше узнать вас и проверить на практике, как вы применяете христианские ценности.

Предлагаемые темы для дискуссий

- Единство
- Поддержка
- Благодарность
- Радость
- Природа, как Божье творение
- Испытания
- Физическая жажда (духовная жажда)

Сравнение похода с жизненным путем (жизнь тоже не проста)*.

Эти и другие темы можно поднимать как с христианами, так и с теми, кто не разделяет христианских ценностей. Причем, для первой категории участников можно раскрывать данные темы, используя Писание и погружаясь в него.

Если участники не разделяют христианские убеждения, обсуждение может быть также с позиции библейских ценностей, но без использования самой Библии. Команда организаторов может делиться собственными историями по выбранной тематике.

** История.* Во время одного из походов одна из участниц думала, что на место лагеря всех участников отвезут на машине, и не знала, что предстоит идти пешком около 2 часов. В середине пути она устала, у нее началась паника, и она начала плакать (так как это был ее первый поход в горы). Во время вечернего общения мы все с радостью вспомнили эту ситуацию и сделали очень хороший вывод словами одного человека по имени Эндрю Клаван, который, размышляя о жизни, сказал: "А ведь иногда нужно просто продолжать идти, несмотря на боль". В итоге данная цитата стала девизом всего похода, потому что, как и во время похода, в жизни "нужно просто продолжать идти, даже когда больно".

Распорядок дня

Предлагаем базовый план программы, с форматом похода в горы на четыре дня. Данное расписание предполагает поход в горы с участниками в возрасте 13-17 лет, разделяющих христианские ценности. График включает в себя расстояние, которое должны пройти участники похода до пункта назначения пешком.

Распорядок дня базовый и может подвергаться значительным изменениям в зависимости от места проведения, формата похода, количества дней и участников.

День 1: Выезд из города и организация лагеря

07:00 – Сборы в намеченном месте. Выезд.

09:00 – Начало пешего пути

11:30 – 13:00 – Отдых и обед

13:00 – 18:00 – Установка лагеря (палатки, туалет и т.д.). Свободное время

18:00 – 19:00 – Ужин

19:00 – 21:00 – Общение, знакомство, обсуждение пути и эмоций участников, чтение, размышление и молитва (вечер у костра)

21:00 – 22:00 – Подготовка ко сну

22:00 – Отбой

День 2:

07:30 – 08:30 – Подъем и утренняя рутина

08:30 – 09:30 – Завтрак, общение и молитва за день

10:00 – 12:30 – Тимбилдинг с преодолениями препятствий и выполнением заданий

13:00 – 14:00 – Обед

14:00 – 16:30 – Отдых и свободное время (время общения с ребятами)

17:00 – 19:00 – Настольные игры

19:00 – 20:00 – Ужин

20:00 – 22:00 – Вечернее общение (обсуждение тимбилдинга, пение, истории, молитва)

22:00 – 22:30 – Отбой

День 3:

07:30 – 08:30 – Подъем и утренняя рутина

08:30 – 09:30 – Завтрак, общение и молитва за день

10:00 – 12:30 – Мини-поход (на склон горы, водопад, пещера)

13:00 – 14:00 – Обед

14:00 – 16:30 – Отдых и свободное время (время общения с ребятами)

17:00 – 19:00 – Настольные игры

19:00 – 20:00 – Ужин

20:00 – 22:00 – Вечернее общение (пение, истории, молитва)

22:00 – 22:30 – Отбой

День 4:

06:30 – 09:00 – Подъем; утренняя рутина; сбор лагеря и завтрак

09:00 – 11:00 – Выход к месту, где ждут машины

11:00 – 13:00 – Приезд в город (на место встречи)

13:00 – Расход по домам

Длительность похода с учетом возраста участников

В зависимости от возраста походы также имеют свою специфику и формат.

Возрастная категория от 6 до 12 лет

Если поход проводится для детей от 6 до 12 лет, лучше проводить его не больше 2 дней. В таком возрасте они намного чувствительнее относятся к тому, что они находятся вдали от дома и семьи. В связи с этим команде организаторов нужно быть готовым к тому, что уже в первый день, по пути к месту пребывания, дети в таком возрасте начинают проявлять тоску по дому, которая чаще всего сопровождается слезами и пассивностью.

В рамках данного возраста нужно максимально снизить физическую нагрузку, выбрать не тяжелый маршрут, почаще отдыхать по пути. И конечно же, весь поход должен сопровождаться достаточным количеством взрослых наставников (один взрослый на 3–4 участника).

Возрастная категория от 13 до 17 лет

По-прежнему учитывать физические возможности и психологическое состояние каждого участника похода важно. Количество дней можно увеличивать от 3 до 5 дней. Маршрут можно выбрать сложнее, и физическую нагрузку тоже прибавить. В таком возрасте участников можно привлекать в организацию некоторых элементов программы (сборка палаток, собирание дров, помощь в приготовлении пищи). Взрослые наставники также необходимы (один взрослый на 2-3 человека).

Возрастная категория 18 лет и выше

Учитывая возможности каждого участника, можно выбрать маршрут средней сложности. Количество дней также может колебаться от 3 до 5 дней или больше. От организаторов и участников похода требуется хорошая физическая подготовка и готовность к тому, что придется нести тяжелые рюкзаки. При организации похода обязанности можно делить не только между командой организаторов, но и между всеми участниками похода, что послужит большей продуктивности и сплоченности.

Вышеперечисленные возрастные категории – это базовый подход к организации экстрим-лагерей. Очень часто бывают исключения. Например, в группу от 18 лет и выше может войти участник, которому меньше 18 лет, но его физическая форма и способность для похода очень хорошая, что делает его полноправным участником.

Трезво оцените свои силы и силы своих спутников. Не все готовы сразу преодолевать тяжелый маршрут с тяжелой экипировкой.

Рекомендации в отношении специфики программы для разных групп участников

Программа похода видоизменяется в зависимости от категории участников похода. Мы выделяем три категории участников в походе:

- Все участники разделяют христианские ценности
- Все участники не разделяют христианские ценности
- Смешанные группа (50/50)

1. Поход с участниками, разделяющими христианские ценности

Тематика такого похода может касаться как личных тем, так и церковных вызовов и т.д. Формат проведения программы (в особенности вечерних общений) меняется, так как все это происходит на природе. Вечернее общение не носит характер и структуру воскресных богослужений, напро-

тив, требует от участников активного вовлечения в пение, в рассказы историй и высказывание своего определенного мнения. Если на вечернее общение запланировано чтение истории из Библии, то каждый свободен высказать свои мысли и поделиться мнением.

2. Поход с участниками, преимущественно не разделяющими христианские ценности.

Есть большой риск пригласить в поход участников, с большинством из которых не знакома команда организаторов. Так как в походе есть определенные правила, нормы поведения и распорядок, включая вечернюю программу, то в таком случае можно столкнуться с пренебрежительным отношением со стороны участников.

Для более эффективной работы мы рекомендуем:

- Приглашать тех участников, с которыми организаторы более менее знакомы или имеют дружеские отношения. В таком случае, риск неуважения и срыва распорядка дня снижается, так как все участники похода ценят дружбу и личные отношения.
- Приглашая участников, не разделяющих христианские ценности, им необходимо донести, что организаторы похода – христиане, и данное мировоззрение будет озвучиваться.
- С самого начала необходимо донести некоторые важные принципы похода. Такие как запрет алкоголя, наркотиков, открытого нецензурного общения, определенные правила в отношении того, где и как курить и т.д. Это позволит создать благоприятное проживание всех участников в походе.
- Рекомендуем также, чтобы организаторы похода были намного старше участников (разница минимум в 7-10 лет). Это позволит избежать многих недоразумений.

3. Поход со смешанной группой участников

По мнению авторов данной статьи, это наиболее практичный и удобный вариант. Потому что половина участников похода – это христиане, которые пригласили одного, двух

ребят, которые не разделяют христианские убеждения. Подобный подход к организации сводит на минимум все срывы и риски испортить отношения, потому что каждый участник похода – это **друг**.

ПРОЦЕСС ПОДГОТОВКИ

Подготовка к походу состоит из некоторых важных шагов.

1. Процесс подготовки начинается с формирования команды похода. Число членов команды зависит от количества участников похода и сложности маршрута.
2. Выбор возрастной категории участников похода. Важно четко понимать, кем являются участники похода, их возраст, физические способности и то, какие темы им более актуальны.
3. Выбор места для похода и расчет всего пути. Сколько остановок будет во время всего пути? Будет ли вода по маршруту и нужен ли перекус по дороге? Если пешком придется идти не маленькое расстояние, то нужно позаботиться, чтобы у всех была вода и полезный перекус (орешки, тыквенные семечки, орехи, изюм, курага и т.д.)
4. Четко определить путь до нужного места. Если до определенного места нужно ехать на машине, то нужно позаботиться о транспорте, который отвезет и который будет ждать участников похода, когда они будут возвращаться обратно.
5. Решить вопрос со снаряжением и убедиться, что для похода у команды есть все необходимое (**либо команда точно знает, где найти**): палатки, спальные мешки, рюкзаки, одежда, еда, аптечка и дополнительные нужные инструменты.
6. Составить программу всего похода с обозначением времени и очередности действий, чтобы каждый член команды и участник похода видел график.
7. Составление приветственного письма или приглашающего со всей нужной информацией и списком необходимых вещей для тех, кто идет в поход.

8. Создать отдельную группу в мессенджерах и добавить туда всех участников похода. Прислать в группу приветственное письмо с перечнем всего необходимого для каждого в походе и сообщить о дате похода, времени и месте выезда, длительности похода.

Вышеперечисленные вопросы решаются как минимум за один месяц до самого похода. Команда организаторов выбирает один день в неделю и время, в которое они собираются вместе (желательно оффлайн) и проводят это время в молитве за поход, планировании и организации. Чем больше моментов похода продуманы заранее, тем меньший стресс ожидает всех участников во время самого похода – качественная программа и вопросы безопасности продуманы на должном уровне; у команды больше вариантов уже продуманных решений в нестандартных и критических ситуациях.

Приглашение участников

В современном мире, где люди большую часть времени проводят в телефоне, приглашать можно через социальные сети: мессенджеры (Telegram, WhatsApp, Viber и т.д.) и официальные страницы клуба (Facebook, Instagram). Можно создать опросник, и отправить (или выставить) его в канал или на страницу клуба.

Если политика страны или условия конфиденциальности в социальных сетях не допускают размещение подобных объявлений, то объявление передается путем сарафанного радио. Например, рассказать о походе в своем классе, дворе или пригласить своих родственников (двоюродных братьев и сестер).

Количество участников похода зависит от количества членов команды, возможностей, ресурсов и целей. Оптимальное количество людей в походе (без учета команды от 5-7 человек) – это 13-15 человек.



Необходимый инвентарь

Что необходимо взять организаторам?

- Палатки на определенное количество человек
 - Спальники на каждого участника
 - Карематы (резиновый коврик) на каждого участника
 - Если есть возможность взять рации для общения между собой, особенно по пути на место назначения
 - Аптечка, в которой будет все необходимое (бинты, антисептики, обезболивающие, противоаллергические и т.д.)
- Если поход предполагает подъем, то нужны хорошие веревки (карабины). Но даже если подъема не будет, их можно использовать для интерактивов
 - Минимальный набор посуды для готовки на всех
 - Запасные фонарики и батарейки
 - Набор для разведения огня
 - Запас определенной еды (быстрые каши, орехи)
 - Большое покрывало (тент), если пойдет небольшой дождь, чтобы все могли укрыться
 - Настольные игры
 - Гитара (по возможности)
 - Бумага и ручки (для игры и т.д)

Что необходимо взять каждому участнику похода?

- Вместительный, прочный и удобный рюкзак
- Удобная и подходящая одежда (дождевик, теплые носки, шапка, несколько маек и шорт и длинная одежда для вечера)
- Хорошая и удобная обувь, рассчитанная для похода
- Личная аптечка и средства гигиены
- Солнечные очки и крем (по желанию)
- Личная кружка, ложка и термос
- Фонарик

Что можно не брать?

- Большой объем одежды
- Слишком большая посуда для готовки
- Гаджеты (планшеты, ноутбуки, книги). Можно позволить лишь телефон с небольшим повербанком.
- Большой запас еды (лучше небольшой запас перекусов и быстрых каш)
- Много косметики
- Если вы планируете готовить на костре, то можно не брать горелку (котелки)

Вышеперечисленные вещи каждый участник может приобрести себе сам. Может быть, у членов команды или участников похода будет что-то из инвентаря в количестве большем, чем на одного человека. Он может поделиться с другим. Важно об этом заранее знать и помогать участникам держать связь друг с другом еще до выхода в поход.

Церковь может послужить имеющимся у нее ресурсами (палатки, спальные мешки, коврики, ложки, кружки, ножи).

За несколько недель до похода необходимо пройтись по списку и найти все нужные вещи, чтобы за одну неделю до похода все было подготовлено, разложено и находилось в одном определенном месте.

Выбор места и пути для похода

Выбрать, куда пойти в поход, – важная и интересная часть подготовки похода. Команда может иметь несколько проверенных маршрутов и мест, однако со временем перед командой возникает вызов поиска новой локации и маршрута. Лучше всего, при выборе места и маршрута выбирать уже известную местность и путь, чтобы снизить все риски (узнать новое место можно в отдельное время с командой).

Как уже было упомянуто выше, будущим местом для похода или экстрим-лагеря может быть историческая местность,

известные озера, знаменитые (в определенной стране) горы, леса, изученные пещеры (в которых никто, кроме людей, не обитает!) и т.д.

При выборе места нужно отталкиваться от следующих пунктов:

- Рекомендуется выбирать уже изученные места с подготовленной местностью для разбивки лагеря
- Не рекомендуется ставить палатки рядом с горным склоном, если организаторы не уверены, что будет идеальная погода, потому что если пойдет дождь, есть вероятность схода сели¹.
- Выбирать ровные места, чтобы без проблем можно было расставить палатки
- Не разбивать лагерь слишком близко к воде (озеру/реке), потому что при определенных, не всегда предсказуемых погодных условиях уровень воды может подняться
- Ставить палатки рекомендуется близко друг к другу, потому что участники похода смогут общаться между собой, а в случае экстренных ситуаций будет возможность быстро прийти на помощь.
- Обязательно знать и быть в курсе погодных условий

После выбора конкретного места нужно тщательно спланировать путь к месту назначения. Это включает в себя:

- Спланировать весь маршрут
- Продумать, будут ли места для остановок? Если да, то сколько? Как часто?
- Будут ли по пути источники воды, или нужно взять с собой запасы?
- Желательно, чтобы лагерь располагался не слишком далеко от ближайшей деревни, чтобы было к кому обратиться в экстренных случаях.

¹ Сель – это внезапный поток грязи, воды, камней и обломков, который быстро стекает по горному или холмистому склону, чаще всего после сильного дождя или таяния снега. Это **очень опасное явление**, потому что поток может быть мощным, разрушительным и непредсказуемым.

Выбирая новое место, команда должна предварительно проверить предполагаемый маршрут. Изучить территорию и пообщаться с местным представителем и поговорить и задать несколько важных вопросов:

- Часто ли проводятся здесь лагеря/походы?
- Насколько тут безопасно? (Сходят ли сели? Есть ли камнепады? Водятся ли дикие животные?)
- Нужно ли вносить сумму для проведения лагеря на этой территории? Если да, то сколько?
- Спросить, может ли администратор этой местности предоставить что-нибудь команде для ее удобства

Варианты, как добраться до выбранного места:

- В назначенное время выехать из города на машине (или нескольких машинах) и доехать до необходимой локации.
- На машинах проделать полпути, чтобы дойти пешком до необходимой локации.
- Проехав на машине до нужной тропы (начало горного пути) – всем участникам похода можно взять свои сумки и пойти пешком. Но если участники похода взяли много тяжелых вещей, то одного из представителей команды можно отправить на машинах до самого конца, чтобы они разгрузились.
- Если машина проехала максимально возможный путь и дальше никак, но тяжелые вещи имеются, то можно договориться с представителем близлежащего поселка и арендовать у них лошадей или ослов, которые могли бы помочь с транспортировкой.
- И еще одна немаловажная рекомендация на эту тему – рекомендуется ходить в поход в летнее время, чтобы избежать свирепых погодных условий (учитывая климат той или иной местности). Погода в горах очень переменчивая, поэтому ее нужно проверять каждый день и следить за изменениями.

Важно быть готовым к тому, что ради безопасности всех участников похода вы будете идти медленнее (это нужно учитывать в графике похода), а то и вовсе можете отменить поход из-за погодных условий.

Некоторые форс-мажорные ситуации и пути решения

Нужно быть готовым к форс-мажорным ситуациям и знать, как на них реагировать. Ниже будут перечислены возможные ситуации:

1. В случаях, когда поход пролегает по малознакомому вам маршруту, или если вы вдруг осознали, что не знаете, куда дальше двигаться, то стоит остановиться, чтобы не заблудиться. В таком случае есть, как минимум, два варианта. Первый – узнать в близлежащей деревне путь и попросить кого-то из жителей провести вас до конечного пункта (возможно, за определенную плату). Второй – не рисковать, отменить поход и вернуться назад. Поэтому очень важно иметь в команде человека, который знает весь маршрут с отклонениями и т.д.

2. Если в процессе прохождения маршрута пошел дождь или ухудшились погодные условия, мешающие достижению цели, то лучше не рисковать. Стоит дойти до ближайшего общедоступного места, чтобы разбить там лагерь, или все же переждать дождь и идти к месту назначения (все, естественно, зависит от того, насколько дождь сильный и долгий). По этой причине важно постоянно отслеживать погодные условия.

3. Еще одной проблемой может стать внезапная травма участника. Отталкиваться нужно от серьезности травмы. Если травма не слишком сильная, то можно освободить человека от груза и предложить ему идти медленнее (с кем-то еще). Если же травма сильная (перелом) – нужно выбрать 2-3 человек, которые помогли бы ему/ей вернуться, и найти возможность отправить в клинику или домой. Поэтому в команде организаторов должен быть человек, всегда готовый

отправиться обратно домой с кем-то в качестве сопровождающего. Важно, чтобы сопровождающий не только отвел человека домой, но и попал с ним в больницу и смог оказать поддержку и иметь четкое понимание, в каком состоянии находится травмированный. Это часть ответственности организаторов похода.

4. Встреча с другими (подозрительными) людьми. В таком случае не стоит сразу сближаться с этими людьми (даже если у них хорошие намерения). Общаться стоит уверенно и ни в коем случае не показывать свою панику и страх. Очень важно сохранять дистанцию.

5. В походах могут иметь место пищевые отравления, тепловые и/или солнечные удары, укусы насекомых и т.д. В таких случаях медик (член команды) обязательно должен иметь в аптечке нужные средства для лечения (отравления, тошноты и т.д.). Если же местные медикаменты не оказывают положительного эффекта на пострадавшего, то применим тот же сценарий, что в пункте 3.

Для безопасности и избежания некоторых форс-мажорных ситуаций следует придерживаться ряда важных правил и принципов. Это позволит максимально снизить некоторые риски.

Перед планированием похода важно:

1. Убедиться в своих силах и возможностях каждого участника похода (ориентированный на определенную группу)

2. Как уже было указано выше, нужно постоянно проверять погоду, так как в самом начале пути может быть яркое солнце, но через какое-то время могут появиться тучи и пойти дождь с сильным порывистым ветром и резким снижением температуры.

3. При выборе маршрута или местности проведения похода нужно отталкиваться от уже известных мест (места, которые команда организаторов уже проверила и удостоверилась в возможностях и безопасности).

4. Уведомить каждого участника похода о правильной экипировке (обувь для похода, одежда на все случаи непогоды и т.д.)
5. Запрет на прогулки в ночное время
6. Ни в коем случае нельзя есть незнакомые ягоды, грибы и т.д.
7. Уведомить каждого участника похода о том, чтобы сразу сообщали о каких-либо изменениях в самочувствии (боль, излишняя усталость, переутомление, солнечный удар и т.д.)

Важно, как уже упоминалось выше – перед походом в горы нужно быть готовым к тому, что ради сохранения вы будете идти дольше, медленнее или вовсе сойдете с маршрута, не достигнув точки, к которой так стремились. Но если пренебрегать правилами безопасности, то последствия могут быть печальными.

ПАРТНЕРЫ СЛУЖЕНИЯ

Важно понимать, какого рода партнеры вам необходимы в данном служении. Мы рассматриваем четыре типа партнеров.

- **Духовная поддержка** (молитвы, наставничество). Сюда входят группа людей, кто хочет молиться за этот проект, за участников. Наставники и лидеры, которые хотят и способны послужить в походе.
- **Материальные ресурсы** (палатки, снаряжение, еда). Возможны спортивные магазины, церкви или просто частные лица, готовые послужить каким-то снаряжением или рюкзаком для участника или средствами на приобретение такового.
- **Логистика** (транспорт, помощь в организации). Люди из церкви, транспортная компания, туристическая компания, с которой вы имеете партнерские или дружеские отношения.

• **Финансовое партнерство.** В данном случае мы рассматриваем партнерство нескольких агентов. Рекомендуется, чтобы приглашенные участники внесли 1/3 от суммы, которая расходуется на них. Таким образом, необходимо найти 2/3 суммы из церкви, организации и партнеров. Прежде всего, необходимо знать бюджет и на что конкретно планируется расход средств. После того, как бюджет утвержден, команда приступает к поиску финансов.

Где искать партнеров и кто они?

Церкви и христианские организации. Многие христианские общины и молодежные организации уже занимаются подобной деятельностью и могут быть заинтересованы в сотрудничестве. Возможно взаимодополняющее партнерство, если другая община также занимается походами. Если походы организовываются не одновременно – это очень хороший взаимобмен.

Члены церкви. Можно сделать благотворительный сбор на поддержку подобной инициативы. Также могут быть индивидуальное пожертвования.

Бизнесмены-христиане, заинтересованные в распространении здоровых ценностей, в особенности, если они сами увлекаются спортом или походами, также могут поддерживать какую-то часть затрат. Также местные магазины снаряжения, компании, работающие в сфере туризма, спортивные клубы могут предложить скидки или спонсорство в обмен на рекламу или другие формы благодарности.

Школы и учебные заведения. Учебные заведения заинтересованы в качественном и безопасном сотрудничестве, когда соблюдаются определенные оговоренные правила. Партнерство может быть как в каком-то полезном реквизите, так и в организации похода для определенного класса или группы учеников (например, дети из уязвимых семей).

Миссионеры. Партнерство, где миссионеры могут быть частью команды, или они могут помочь в поиске необходимых ресурсов (финансовые и материальные), либо сами помочь транспортом, финансами и т.д.

Как устанавливать партнерские отношения?

Личное общение: ничто не заменит личную встречу. Обсудите вашу идею с потенциальными партнерами и выясните, насколько ваше видение совпадает с их интересами.

Презентация: Создайте четкую презентацию, в которой объясните, что такое походное служение, каковы цели и как партнер может принести пользу.

Как построить долгосрочное сотрудничество?

Регулярное общение. Поддерживайте постоянную связь с партнерами. Это могут быть короткие обновления о том, как продвигается проект, благодарности за поддержку и совместные молитвы. Будьте всегда готовы поделиться историей, как поход меняет жизнь человека, где вы сможете показать полезность вашего проекта для отдельного участника.

Честность и открытость. Обсуждайте проблемы и изменения в проекте открыто, чтобы избежать недоразумений.

Совместные мероприятия. Организуйте небольшие мероприятия с партнерами. Совместные молитвы, ужины и т.д.



ИДЕИ РАЗВИТИЯ ПОХОДНОГО СЛУЖЕНИЯ

- Экстрим-лагерь в лесу (для тех команд, у кого в стране практически нет лесов). Поэтому для них лучше будет найти территорию, которая хотя бы как то похожа на лес.
- Поход на 10-15 дней, где каждый день нужно куда-то идти, и только ночью будет время для отдыха.
- Экстрим-лагерь в заброшенных местах
- Молитвенный поход. Выбрать особо важные пункты, в которых нуждается служение, церковь, город или страна. И на протяжении 2-3 дней молиться за это направление.
- Однодневный поход налегке, в котором будет общение и молитва.

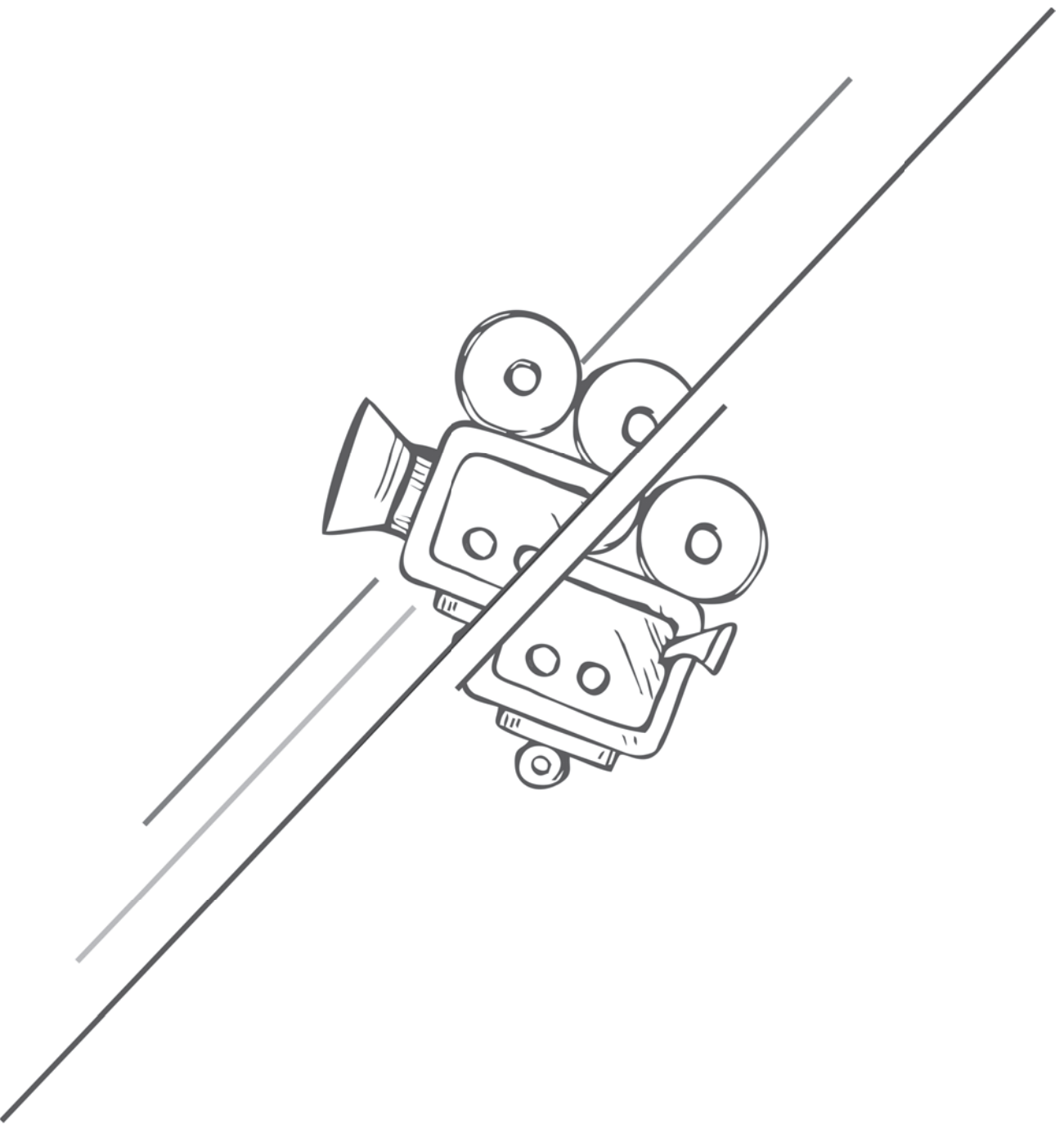

ЕВАНГЕЛИЕ И КИНЕМАТОГРАФ

Денис Кондюк

пастор, заведующий кафедры поклонения

в Украинской евангельской теологической семинарии.

Данная статья «Евангелие и кинематограф» направлена на то, чтобы помочь пониманию специфики евангелизационных кино клубов и быть способным планировать и проводить мероприятия.

СЛУЖЕНИЕ ЧЕРЕЗ КИНЕМАТОГРАФ. РОЛЬ ВИЗУАЛЬНОГО ИСКУССТВА И СПОСОБНОСТЬ К СОПЕРЕЖИВАНИЮ



Почему кинематограф может быть способом служения

Не секрет, что за последние годы проведение кино клубов с дискуссией, придающей христианскую перспективу просмотра, набирает популярность. Почему происходят такие тенденции? Потому что многие христиане осознали факт, что кино может восприниматься не только как развлечение с сомнительными светскими ценностями, но как площадка для обсуждения ценностей. Именно в процессе обсуждения продуктов киноискусства появляется еще один повод

Так называемый «фильм на христианскую тематику» ничем не отличается от обычной голливудской мелодрамы...

Только потому, что вы вставили образ Иисуса Христа в голливудскую мелодраму, не означает, что это духовный фильм.

Пол Шрейдер

поговорить о своих христианских мировоззренческих ценностях и обсудить жизненный подход присутствующих на клубе людей. Зачастую кино не дает ответов, и тогда дискуссия может оттолкнуться от проблем или вопросов, прозвучавших в кинокартине.

Важно понимать, что для обсуждения не обязательно соглашаться с мнением автора. Главное в кино клубе – обмен мнениями и провоцирование участников на реакцию. Фильмы можно не просто смотреть, но и реагировать на их содержание, принимая какие-то решения или впервые задавая себе серьезные вопросы о жизни. Однако важно уважать не только наше желание благовествовать, но и эстетическую

форму фильма – обращать внимание на визуальную составляющую и драматургию части киноленты. Обращая наше внимание на аспекты эстетики кинопроизведения, мы усиливаем аспект честности и разностороннего подхода к дискуссии. Также полезно представлять дополнительную информацию о фильме, интервью с режиссером или другую информацию, которая заинтересует аудиторию и поможет в результативности дискуссии. Честная дискуссия, а также свидетельство о нашей жизни и мировоззрении, позволит построить мосты, помочь человеку в его духовном поиске и со временем вовлечь человека в церковную жизнь.

Сопереживание и Евангелие

Кинематограф позволяет не просто воспринимать информацию, но активно ее переживать. В каком-то смысле он ближе опыту поклонения, чем опыту восприятия информации, схожей проповеди. Из-за специфики кинематографа мы сопереживаем персонажам или же не можем понять, кому и почему сопереживать, но в любом случае сама форма кино приглашает зрителя к сопереживанию. Просмотр фильма – это опыт.

Как христиане мы верим, что проповедь Евангелия – это не просто передача информации о Боге, а сила преобразования человека. Истинная проповедь совершается в целостности взаимоотношений между людьми. Евангелие – это в первую очередь пример иной жизни, иной реакции, иных мыслей, проявленных в жизни реального человека. Именно способность сопричастия силе Евангелия в жизни другого человека делает возможным опыт обращения, как желание стать сопричастным живому опыту других людей.

Кинематограф никогда не заменит опыт живого общения и познания Бога. Поэтому мы говорим о кино клубах, а не о христианизированном производстве фильмов, посредством которых все обратятся к Богу. Однако кинофильмы могут помочь нам строить здоровые отношения и являть живое Евангелие. Именно потому, что они представляют в себе определенное опытное знание. В результате люди более открыты к истинам, явленным или акцентированным

в кинопроизведении. Ведь эти истины они могут не только услышать, но прочувствовать. В дискуссиях о кино важно помнить об этом существенном аспекте кинематографа и обращать внимание не только на слова и фразы, но и на жизненный опыт, поиск, эмоции, которые показаны в фильме. Зачастую человек легко ассоциирует себя с жизненными вопросами и борениями, которые он видит на экране.

Проповедь и фильм

Важно понимать, что когда мы говорим о проповеди, то чаще всего подразумеваем конкретную речь, мотивирующую человека к конкретному действию. Проповедь обычно отталкивается от каких-то общих знаний и убеждений и требует конкретной реакции. Хотя большинство не развлекательных кинокартин также подразумевают какую-то реакцию на показанное, они не являются проповедями. Не нужно ожидать от кинокартины систематического изложения христианского вероучения, также как и разъяснения «на пальцах» этических решений (в духе произведения В. В. Маяковского «Что такое хорошо и что такое плохо?»).

Однако важно помнить и о том, что зачастую Сам Иисус Христос не говорил о Царстве Небесном прямо, но использовал иносказательные притчи, побуждая слушателей к поиску. Подобным образом и многие произведения кинематографа не говорят прямо о своей основной идее, но представляют ее косвенно, иносказательно – в недосказанности, в длинных планах, в характере и поведении персонажей. Даже если нам тяжело согласиться с «моралью» кинокартины, мы можем использовать ее в своих целях, подобно тому, как Иисус вспоминал о гибели людей в контексте проповеди (Лк. 13:1-5). То есть нам не обязательно во всем соглашаться со сценаристами и режиссерами для того, чтобы использовать киноленты в благовестии. Более важными являются вопрос или тема, преподнесенные в фильме.

Итак, кинокартины чаще всего не являются проповедью сами по себе (и это хорошо). Но они могут быть тем пространством, где зарождается проповедь, где в обсужде-

нии появляются серьезные вопросы и призывы. Проводя киноклуб, нам важно акцентировать внимание на нужных аспектах фильма, которые могут быть упущены аудиторией, и призвать к рассуждениям и изменениям на основании той истории, которой мы сопереживали во время просмотра. Призыв к изменениям делает кино-дискуссию близкой к проповеди, потому что именно побуждение что-то изменить в своей жизни и является целью каждой здоровой проповеди.

КИНО И БИБЛИЯ, КИНО И БОГОСЛОВИЕ

Как может соотноситься Писание и кинематограф? Что общего у откровения Бога и продукта современной культуры? Казалось бы, нам нечего обсуждать в плане связи

Фигура Христа – я нахожу себя перед ней совершенно беспомощным. Я не могу вместить того, что Он сделал, того, о чем говорил.

Это грандиозное событие в истории человечества. Его появление, Его дела и слова... И вот одна бабушка, соседка – она на пятом этаже жила – передала мне Библию... Когда прочел историю Христа, был потрясен.

Просто повержен.

Андрей Звягинцев

кинематографа с Писанием, но так ли это? Мы часто забываем, что большую часть Библии составляют истории людей, истории о войнах, болезнях, предательствах, революциях, падениях и о чудесах любви и заботы. Библия рассказывает реалистичные истории жизни, через которые мы видим Бога. Истории могут являть Бога, даже печальные истории о на-

силиии и грехе. В конце концов, история о потопе – не милый рассказ для детей, а история уничтожения человечества. Очень часто Писание превращается для нас в «белый и пушистый» текст, который не бросает вызов ни нам, ни нашему окружению.

Примеры Ветхого Завета



Кроме того, что на тексты и истории Ветхого Завета снято немало фильмов – «Самсон и Далила» (1949), «Десять заповедей» (1956), «Соломон и царица Савская» (1959), «Библия» (1966), «Царь Давид» (1985), «Иосиф» (1995), «Ной» (2014), «Исход: цари и боги» (2014) и т.д. Ветхий Завет являет нам целостный взгляд на жизнь, не избегая безобразных деталей жизни избранных и не приукрашивая дополнительной духовностью жизнь людей, призванных Богом.

Подобно историям Ветхого Завета, много кинопроизведений являют неприглядную реальность жизни. И именно на фоне реалистичного отображения мотивов и поведения людей может проявляться настоящая благодать. К сожалению, очень часто мы обращаем внимание только на версию Ветхого Завета через призму учебников воскресной школы, что мешает нам увидеть всю приземленность и неприглядность историй Лота и Самсона, провокационность пророков, их слов и действий, политические интриги Давида, Соломона и многих других благочестивых царей, двусмысленность поведения Фамари и Есфири. А если взять во внимание сложные вопросы о жизни и справедливости, звучащие в книгах Иова, Екклесиаста и Псалмов, то современный кино-арт-хаус уже не будет казаться таким уж экстравагантным и далеким.

Важным аспектом ветхозаветного повествования является акцент на творении и желании Бога восстановить отношения с человеком. Поэтому самые страшные ситуации в обществе никогда не приводят к тупику. Однако в Ветхом Завете нет и приукрашивания реальности, нет наивного ожидания добра и самосозидания человечества (например, книга Судей). Также в Ветхом Завете поднимаются не только темы сложных отношений с Богом и ближним, но и отношения в обществе, государственные дела, социальная справедливость и т.п. Таким образом, Ветхий Завет показывает, что все сферы жизни человека и любой человеческий опыт не должны быть исключены из присутствия Бога и не могут быть извергнуты из разговоров о Нем.

Как христиане мы можем смотреть и обсуждать кинокартины, не только основанные на библейских текстах, но и на истории, поднимающие вопросы, которые мы находим в этих же библейских текстах. «Крестный отец» (1972) и «Нефть» (2007) могут говорить нам о власти, о справедливости и об отступничестве от Бога, уподобляясь истории царей Израиля. Гендальф, подобно пророкам Иуды и Израиля, увещевает властителей Средиземья в трилогии «Властелин колец» (2001-2003). Подобно Екклесиасту история кинофильма «Гражданин Кейн» (1941) и Тайлер Дерден из

«Бойцовского клуба» (1999) говорят о бренности бытия, бессмысленности стяжания, статусности и трагедии жизни без настоящих ценностей. Обреченность и апокалиптическая надежда раскрываются в «Дороге» (2009) и «Дитя человеческое» (2006).

Список кинофильмов можно продолжать долго, но главная мысль в следующем – Ветхий Завет учит нас смотреть на жизнь, как на пространство откровения, и видеть действия Бога как в благословениях, так и в суде над Его народом или отдельными избранниками.

Примеры Нового Завета

Конечно, фильмов об Иисусе и основанных на Новозаветных текстах снято больше, чем на основе Ветхого Завета. Можно вспомнить вдохновленные евангельской историей произведения «Камо грядеши» (1951), «Плащаница» (1953) и «Бен Гур» (1959). Многие знают фильмы: «Рождение, жизнь и смерть Христа» (1906), «Царь царей» (1961), «Разбойник Варавва» (1961), «Евангелие от Матфея» (1964), «Величайшая из когда-либо рассказанных историй» (1965), «Иисус Христос – суперзвезда» (1973), «Иисус» (1979), «Страсти Христовы» (2004), «Божественное рождение» (2006), а также серия фильмов «Оставленные» (2000-2005 и 2014).

Однако не только это объединяет кинематограф с Новым Заветом. Есть фильмы «Форрест Гамп» (1994), «Саймон Бирч» (1998) или «Целитель Адамс» (1998), которые поднимают вопросы веры на фоне теодицеи (проблемы зла), человеческого несовершенства и нужды в благодати. Герои переживают благодать со стороны кого-то в их жизни и способны передавать ее далее. Подобные фильмы создают пространство для осмысления Благой вести. Не просто как копирования Евангельского текста, но донесение сути, применение Евангелия к современной жизни и вечным злободневным темам. Так, Гамп и Бирч в своем юродстве и маргинальности являют Бога в немощи, преображая окружающее общество, концентрирующееся на успехе, статусе и формальной религиозности. Именно их уязвимость позволяет им исцеляюще влиять

на других. Наименьшие, становясь «всем слугою», становятся великими. Подобным образом и Адамс преодолевает свою депрессию и потерю любимого человека посредством жизни ради ближнего. Адамс также подчеркивает, что исцеление тела связано с исцелением души и что человеку для полноценной жизни важна любовь.

Можно воспринимать такие фильмы, как «Кое-что о Генри» (1991), «День сурка» (1993), «Криминальное чтиво» (1994) или «Жить» (1952) в контексте покаяния, настоящего поворота в жизни, как примеры проживания персонажами новозаветных истин. Это только некоторые примеры того, как истины Нового Завета отображаются в современном кинематографе.

Есть и фильмы, подобные «Дитя человеческое» (2006), которые образно обыгрывают рождение Иисуса и исторический контекст того времени. Есть киноленты с образом Мессии-спасителя, подобно серии фильмов о Гарри Поттере (2001-2011), трилогии «Матрица» (1999-2003), трилогии о Темном рыцаре (2005-2012), фильмам «Терминатор 2: Судный день» (1991), «Стальной гигант» (1999), «Гладиатор» (2000), «Тор» (2011), «Человек из стали» (2013) и многим другим. Таким образом, мы можем видеть, что описание жизни Иисуса, Его крестная смерть и воскресение продолжают формировать популярную культуру и вплетаются в, казалось бы, далекие от христианства повествования об инопланетянах, роботах и супер-людях. Конечно, не все могут это разглядеть. Но мы, как носители христианской культуры и люди, знающие Библию, легко можем увидеть Христа в Аслане из серии фильмов «Хроники Нарнии» (2005-2010)¹ или в Гэндальфе, Арагорне и Фродо в трилогии «Властелин колец» (2001-2003). Но для того, чтобы это стало очевидным для других, им нужно познакомиться с текстом Писания и пониманием ключевых христианских доктрин. Кинематограф черпает в Новом Завете темы преображения, жертвенной смерти, воскресения или надежды на эсхатологический суд справедливости. Чаще всего в киноленте мы не увидим система-

¹ Следует, конечно же, помнить о том, что данные фильмы являются экранизациями литературных произведений, написанных авторами-христианами.

тического изложения тем или параллельных новозаветным повествованиям историй, но можно увидеть новозаветные акценты. Также, подобно авторам Нового Завета, во многих кинофильмах, несмотря на человеческий фактор, просматривается красота образа Христа, Образа, Который привлекает и интересует. И не случайно в лучшие десятки и сотни кинофильмов на самых популярных мировых порталах попадают фильмы, поднимающие новозаветные темы – темы искупления, темы покаяния и темы преображения.

Тот, кто увидел лицо Бога, способен видеть Его лицо в лице каждого и воспринимать мир как пространство Богоявления. Способность видеть Бога в культуре и кинематографе связана с нашим личным опытом встречи с Ним, как с личностью.

Богословие и кинематограф

Ничто так близко не приближается к богословию, как творчество Терренса Малика, который не просто создает фильмы с христианской тематикой и цитатами из Писания, но создает пространство богообщения, что наиболее близко пониманию истинного богословия. Говорить о Боге может каждый, но только истинный богослов бросает вызов и позволяет встретиться с Богом. Малик делает фильмы, как молитвы, как пространство, наблюдая за которым ты призван присоединиться. Его кинематограф – это метафора мира, где Бог все во всем, и все творение становится указателем к Творцу. Даже падения и ошибки в его творчестве происходят в контексте отношений с Богом. Малик не пропагандирует христианство, он создает пространство богообщения, что и вызывает у многих дискомфорт и желание отвергнуть саму форму.

Есть и режиссеры, которые помогают увидеть вызов Бога в повседневности, такие как Павел Лунгин или Андрей Звягинцев. Их творчество показывает, что даже самая обыкновенная жизнь наполнена двусмысленностями и может вовлекать в повествование вселенского масштаба. Каждая человеческая история может быть вписана в историю Бога, и рассмотрена через эту призму. Опять же, Лунгин и Звягинцев не дают нам наставления в морали, они лишь свиде-

тельствуют о Боге. Зрителю самому нужно выводить мораль. Они, подобно Христу, говорят «притчами», и только ищущий находит значение. А тот, кто ленив или просто не потрудится искать и постигать сокрытые тайны Царства Небесного, просто упустит шанс. Этот принцип усилия применим ко многим серьезным режиссерам, в том числе и к таким классикам, как Андрей Тарковский и Робер Брессон.

Важно понимать, что глубокие истины зачастую не лежат в обложке эмоциональных манипуляций мелодрам или визуального излишества экшн фильмов. Они требуют воздержания и терпения, определенного постного состояния души. Однако некоторые люди нуждаются в «молочной» диете и многих истолкованиях прежде, чем приступить к личному исследованию и созидательному просмотру. Это важно помнить, поэтому, как в наставлении, в доктринах, мы нуждаемся в ком-то, кто проведет нас безопасным путем и наставит в важных основах. Так и в кинематографе, хорошо, если есть тот, кто поможет развить навык просмотра христологического – смиренного, молитвенного и исполненного благодати. Поэтому полезно смотреть и обсуждать фильмы в кругу друзей, в кругу тех, кому мы доверяем и с кем хотим возрастать.

Кинематограф также может не только иллюстрировать богословские темы и создавать пространство для богословского опыта, но и провоцировать нас на богословские беседы. И хотя такие фильмы, как «Догма» (1999), «Код да Винчи» (2006) или «Последнее искушение Христа» (1988) нельзя назвать мотивирующими к поклонению, они становятся хорошей платформой для честного разговора с людьми скептическими и критичными по отношению к христианству, поднимая серьезные вопросы веры и христианского опыта. Важно видеть содержание таких фильмов, как пространство для диалога, а не как указание к действию, с которым мы не согласны, и не превращать диалог в критиканство и анафемы. «Плохое богословие» зачастую становится поводом показать альтернативу, но это возможно только тогда, когда мы не унижаем людей, которым нравятся подобные фильмы, но помогаем им увидеть истину через фикцию и честно говорим о своей вере.

КАК ВЫБРАТЬ ФИЛЬМ ДЛЯ ОБСУЖДЕНИЯ?



Кто наша аудитория?

Прежде чем выбирать фильм для просмотра в киноклубе, важно задать вопрос: «Кому мы будем его показывать?» Конечно, невозможно рассказывать о том, что не пережил сам, но прежде чем подбирать репертуар киноклуба,

следует поинтересоваться, что смотрят те, кого вы планируете приглашать. Можно и предположить, но все же лучше провести опрос или что-то подобное. Помните, то, что не заинтересует аудиторию, не сможет проговорить к их интере-

сам, а, следовательно, мы не достигнем целей благовестия киноклуба. Иногда хорошим для дискуссии фильмом может оказаться не обязательно тот фильм, с которым мы соглашаемся, но который нашумел в СМИ и будет интересен для дискуссии именно потому, что нет однозначности.

Надеюсь, люди будут верны своим убеждениям и будут делать то, во что они действительно верят.

Джим Джармуш

Такого рода фильмы хорошо использовать для введения тех тем, которые хотя и присутствуют, но не подчеркиваются большинством. Так, в фильме «Код да Винчи» важной темой является роль женщины в истории и отношение к ней Церкви. Мы можем не соглашаться с образом, представленным в фильме, но можем показать христианский взгляд на женщину и задать вопрос: почему фильмы на тему борьбы за права угнетенных и направленные на критику Церкви так популярны? В реальности всегда ли Церковь угнетала женщин, или наоборот? В поисках равноправности и справедливости в западной культуре, какую роль сыграли христиане? Подобно этому к фильму «Последнее искушение Христа» можно задать вопросы: как знать, является ли твой духовный опыт истинным? Достаточно ли просто верить в идею Христа, или важно верить в историческое событие, и почему? Почему для многих непонятны отношения Иисуса и Магдалины? Если воспринимать Христа как просто «просветленного» человека, то как это влияет на нашу жизнь? Важно понимать, что

нужно подобрать не просто то, что нравится людям, но то, что задевает их жизненные проблемы. Не секрет, что молодым людям часто нравятся фильмы о романтических отношениях или поиске своего предназначения. Кого-то интересует вопрос справедливости, кого-то – вопрос успеха или смысла жизни. Нужно подбирать репертуар, адресуя актуальные вопросы аудитории. Тогда отдача от дискуссии будет больше. Таким образом, с одной стороны следует оправдывать ожидания, но и следует помогать аудитории обращать внимание на те сферы жизни, которые не находятся на поверхности и на слуху.

Важно учитывать, что пол, возраст и социальное положение также влияют на восприятие кинофильма, поэтому хорошо, если вы сможете посоветоваться с кем-то, отличным от вас, прежде чем показывать фильм аудитории. Иногда полезно пригласить провести кино клуб человека, который лучше прочувствует и донесет послание. Помочь аудитории раскрыться может и приглашенный гость, который способен прокомментировать тему обсуждения, отталкиваясь не только от кинокартины, но и от своего жизненного опыта. Возможно, вам следует распределить важные темы и, отталкиваясь от них, спланировать расписание с репертуаром вашего кино клуба.

Какие вопросы актуальны сегодня?

Кроме того, что следует узнавать об интересах вашей аудитории, важно и поднимать темы, которые напрямую могут ее и не интересовать. Одной из возможностей благовестия является умение христиан обращать внимание на болезненные проблемы, предлагая варианты их разрешения.

Также важно понимать, что честность и открытость способствуют интересной дискуссии, поэтому не бойтесь выбирать фильмы, соотносящиеся с болезненными вопросами или бросающими вызов стереотипным устоям. Возможно, фильм, который вы покажете, никто не видел, или перспектива, с которой вы проводите дискуссию, переворачивает восприятие довольно известного кинофильма. Помните,

что ваша задача не просто показать фильм, но создать перспективу его восприятия. Это очень важно, поскольку дискуссия может сместить акценты, стоящие в фильме, или войти с ними в диалог.

Важно поднимать вопросы ответственности и принятия решения. Каждая дискуссия должна подводить аудиторию к какому-то решению, бросать в чем-то вызов. Наша задача не просто развлекать или информировать, но преобразовать. Упуская этот момент организации киноклуба, или оставляя «воспитательный» момент на произвол фильма и личного восприятия аудитории, мы теряем смысл киноклуба и его евангелизационный потенциал.

Что важно для меня?

Кроме вопросов, актуальных для общества, важно не забывать и о себе. Только то, что мы пропускаем через себя, будет выглядеть убедительно. Поэтому важно просматривать фильмы самому и размышлять над ними лично. Ни в коем случае нельзя показывать другим то, в чем ты не уверен, или чего даже сам не видел.

Если вопросы, которые мы рассматриваем, не интересны нам, то почему они должны быть интересны другим?

Почему важно, чтобы фильм хотя бы частично соприкасался с опытом ведущего? Потому что во время дискуссии могут возникнуть любые ситуации и вопросы, и если вы не знаете фильм хорошо и не имеете обоснованной позиции его интерпретации или подачи, то вы можете попасть в неловкое положение. Конечно же, это подразумевает, что подготовка к киноклубу – это ответственная работа, требующая посвящения, интеллектуальных и моральных усилий, а также желания развиваться в этой сфере – учиться читать профессиональную и качественную любительскую кинокритику, статьи, смотреть/читать интервью с режиссерами/сценаристами, узнавать о фильмах больше, чем обычный среднестатистический зритель, разработать свою личную систему оценки и отбора фильмов для киноклубов.

Важным является и определенное умение абстрагироваться от своего опыта. Важно понимать, что людей разного возраста, пола, социального статуса, жизненного опыта будут задевать разные истории и разные аспекты историй. Поэтому, конечно же, мы должны учитывать свой опыт, но не превращать кино клуб в его трансляцию.

КАК АНАЛИЗИРОВАТЬ ФИЛЬМЫ, А НЕ ПОЛЬЗОВАТЬСЯ ЧУЖИМИ НАРАБОТКАМИ?

Анализ фильмов в контексте

Нельзя сказать, что просмотр фильма то же самое, что и чтение текста книги, но много параллелей все-таки присутствует. Если вы знакомы с библейской экзегетикой и герменевтикой, то многие принципы можно применить и к кино.

*Проявляй любопытство ко всему,
наблюдай все, что делает тебя счастли-
вым, и старайся понять, почему.*

Николас Рэй

Однако следует помнить, что фильм – аудиовизуальный продукт. Помимо того, что сказано, а чаще, вопреки или, в добавок, текстом и посланием является и то, что мы видим. В живописи

на понимание картины могут влиять небольшие детали, ракурсы, композиция. Подобные принципы используются и в кинокартинах.

Еще одним важным аспектом понимания кино является осознание того, что хотя создание фильма и коллективное творчество, но больше всего на картину влияют автор сценария и режиссер. У режиссера стоит задача придать визуальную «плоть» тексту, и именно на него следует обращать особенное внимание при анализе фильма. Для этого полезно узнать биографию режиссера, посмотреть/почитать интервью с ним. Осознать, какие темы или аспекты историй являются для него ключевыми. Это поможет лучше понять просматриваемый фильм. Важно также помнить, что в современном кинематографе самые важные идеи принято не проговаривать устами персонажей, но подводить к ним косвенно или невзначай.

Необходимо понимать и то, что кинокартина имеет динамику развития, определенные сюжетные ходы, и, кроме интеллектуальных аспектов, несет и эмоциональные. Поэтому, анализируя кинокартину, старайтесь воспринимать ее как целое, обращая внимание на представление главных персонажей, антагонистов, ключевые интриги сюжета и их разрешение. Целостный анализ поможет вам заметить больше деталей и учесть больше интересных мыслей для дискуссии.

Библия – книга историй. Важно любить истории, вникать в них и не бояться открывать для себя новые перспективы. Возможно, в очередной истории мы разглядим Бога.

Обычно фильм имеет три основных акта и около пяти ключевых моментов:

- вступительный вызов;
- поворотный момент;
- кульминация первого акта;
- основная кульминация (второй акт);
- неожиданный поворот в третьем акте.

В конце каждого из актов происходит определенный сюжетный вызов. Вступительный вызов – это первый конфликт в истории персонажа, где ему бросается вызов определенного выбора (например, в фильме Матрица Нео понимает, что ему не кажется, что с миром что-то не так). Поворотный момент – событие выбора или его отсутствие, когда события сами определяют дальнейшее развитие истории (продолжая примеры из «Матрицы», это момент, когда Морфеус предлагает две пилюли, после этого история не может повернуться вспять). Кульминация первого акта – событие, которое либо являет собой первую победу, либо вводит героя в кризис. В «Матрице» это посещение Пифии (сомнение в себе), предательство Сайфера (потеря команды) и пленение Морфеуса (потеря лидера) – как единое событие кризиса. В некоторых случаях (некоторые драмы, авторские фильмы) фильм заканчивается неразрешенным кризисом. Основная кульминация – наивысшая точка успеха или неудачи в

фильме, которая показывает либо преодоление, либо фиаско героя (в «Матрице» это спасение Морфеуса, когда Нео осознает, что он все-таки Избранный). Некоторые фильмы включают неожиданный поворот в третьем акте, который позволяет преодолеть, казалось бы, проигрышное положение героя и поворачивает историю в другом направлении (в «Матрице» это смерть Нео и последующее «воскресение», которое меняет правила игры сюжета).

Нужно также помнить, что большинство сюжетов строится вокруг главного персонажа, его решений, преобразования, реакции на сложившиеся вызовы. Следуя логике поведения героя, нам будет легче проследить его ценности или ценности, показанные через него. Однако иногда герой может показывать своим примером неправильный выбор. Режиссер не скажет этого прямо, но может показать в последствиях решений. Зачастую герои второго плана выносят наружу внутренний диалог главного персонажа, озвучивают определенные дилеммы или же прямо провоцируют главного героя к действию.

Основные принципы подготовки вопросов

Вопросы следует задавать не только на темы философии и ценностей кинопроизведения, но и о его эстетических, сюжетных и культурных аспектах. Это сделает вашу дискуссию интересней и покажет, что вы вникли в фильм, а не просто используете его для пропаганды. Можно задать пару вопросов о режиссере или по литературному произведению, если фильм является экранизацией. Итак, включите несколько вопросов, связанных с аспектами съемки, интервью режиссера о фильме, анализа ключевых поворотов сюжета и прочее.

Основная часть, конечно же, уделяется вопросам, связанным с ценностями кинофильма. Задайте вопрос, что является главным вызовом главного персонажа или всей картины? Спросите, какие ценности движут разными персонажами и к чему они приводят? В чем главный кризис/вызов для главного персонажа? Как разрешается проблема в фильме, согласны ли зрители с таким решением?

Обязательно уделите внимание библейским параллелям. Что в фильме пересекается с библейскими историями? Что иллюстрирует определенные библейские принципы? Какие цитаты могут хорошо соотнестись с проблемами или решениями в фильме?

Важно также помнить, что дискуссия должна призвать аудиторию к действию, поэтому не забудьте в конце спросить людей, что они собираются делать с такими ценностями? Что и почему их потрясло в фильме? Как опыт персонажей в фильме может быть применен на практике? Проведите параллели с библейскими повествованиями, подведите аудиторию к тому, что Библия задает те же вопросы, что и современные авторы (справедливость, счастье, призвание и т.д.), а, возможно, предлагает и ответы (не банальные, с вызовом и приземленностью). Поэтому нужно очень тонко задавать вопрос, насколько тот или иной отрывок и история из Библии соотносятся с просмотренным фильмом.

Чувствительность к аудитории

Лучше всего иметь несколько вариантов дискуссии одного фильма, поскольку обычно в фильме есть не один акцент, хотя может быть одна ключевая тема. Так, в фильме Бэтмен: Начало можно выделить несколько важных тем – страх, семейные ценности и наследие, справедливость, борьба с коррумпированной общественной системой, роль команды/друзей в большом призвании, вера в людей, создание искусственных публичных образов, роль денег в преобразовании мира и т.д. В зависимости от интересов и нужд вашей аудитории, вы можете подготовить вопросы, остановившись только на одной или нескольких вышеперечисленных темах.

Также помните, что иногда отвлечься от изначального плана дискуссии будет эффективнее, чем «идти по написанному», если ваши гости подняли важную для них тему. Не забывайте, что цель киноклуба не рассказывать о фильмах, но строить отношения с аудиторией, располагая их к познанию Бога. Именно от этого следует отталкиваться в непредвиденных ситуациях и в случае, если ваши гости ведут вас своими вопросами немного в иную сторону, чем вы планировали.

ОРГАНИЗАЦИЯ И ПРОВЕДЕНИЕ ЕВАНГЕЛИЗАЦИОННОГО КИНОКЛУБА

Место и время

Кино – аудиовизуальное искусство, поэтому желательно, чтобы помещение позволяло насладиться и изображением, и нормальным звуком. Кинотеатр – идеальное место для просмотра, но не всегда может быть доступно по бюджету и может иметь ограничения для последующего за просмотром общения.

Когда мы работаем вместе, у нас, очевидно, нет этого чувства одиночества, которое иногда ощущают другие.

[говоря о соавторстве с братом Итаном]

Джоэл Коэн

Для киноклуба важно подобрать такое помещение, которое позволяло не только качественный просмотр кинофильма, но и удобное окружение для дискуссии. Это значит, что в целях евангелизационного киноклуба важно находить то помещение, которое максимально будет соответствовать и эстетическим запросам, и запросам комфортного общения.

Планируя время встречи, важно учитывать, что помещение потребуется не только на просмотр, но и на дискуссию. Поэтому время следует рассчитывать, отталкиваясь от продолжительности фильма, и прибавлять 1-1,5 часа для общения и дискуссии. Важно уточнить доступность помещения на необходимый срок и заранее просчитать хронометраж тех фильмов, которые вы планируете показывать.

Желательно не изменять место и время встречи, поскольку регулярность способствует увеличению посещения, и наоборот, если все меняется, люди могут не успевать следить, где и когда произойдет следующая встреча.

Техническое обеспечение

Важно, чтобы вы позаботились о качественной аппаратуре для кинопросмотра. Наилучшим проектором для просмотра будет тот, у которого разрешение матрицы не меньше 1920x1080. Также убедитесь, что ваши колонки смогут воспроизвести как минимум стереозвук и что есть колонка для

низких частот. Если вы отвечаете за организацию технической подготовки, важно учесть, какие шнуры и разъемы вам потребуются, чтобы не решать этот вопрос на месте. Лучше всего использовать для воспроизведения с плеера или компьютера шнур формата HDMI, который позволяет передавать большое количество информации без потери качества.

Старайтесь показывать фильмы на уровне качества формата Blu ray, поскольку стандартные DVD-диски позволяют воспроизводить изображение только в разрешении 720 X 576/480. На большом экране разница разрешения более заметна, поэтому стремитесь к качественному изображению и звуку. Звук на большинстве носителей позволяет использовать от двух до пяти каналов, многие с эффектом сурраунд.

Для того, чтобы у вас не было неприятных ситуаций, заранее назначьте ответственного человека, который проследит, чтобы вся аппаратура, файлы в нужном формате и настройка всей техники были подготовлены заранее, а не за 5 минут до киноклуба. Помните, что неорганизованность и некачественные видео и звук также влияют на впечатление от киноклуба. Отнеситесь к техническим аспектам подготовки не менее ответственно, как и к идеологическим.

Команда

Нужно понимать, что для проведения киноклуба вам понадобится минимум 3 человека, поскольку вам нужно будет обеспечить проведение встречи, администрирование и работу с техникой. Ведущий дискуссии должен сконцентрироваться на подготовке программы, подготовить качественную презентацию, возможно, с нарезанными из фильма клипами или дополнительными интервью, которые обогатят дискуссию. Он должен следить за диалогом и направлять его (для этого важна хорошая подготовка и концентрация на одном деле во время проведения киноклуба). Важно, чтобы был человек, который встретит гостей, позаботится о напитках и пище, сможет взять на себя вопросы организации зала для встреч. Как уже упоминалось, очень важно, чтобы был человек, который подготовит и проконтролирует

ет готовность техники, совместимость разъемов и воспроизводимость презентации или видео до встречи киноклуба. Конечно, можно подключить и больше людей, но 3 человека – минимум, который вам потребуется для проведения евангелизационного киноклуба. Лучше, когда есть дополнительные люди, которые могут встречать людей, знакомится, создавать атмосферу для общения. Хорошо, если вы сможете встретиться с командой, обсудить и подготовиться к встрече вместе. Это поможет вам лучше понимать друг друга и эффективнее взаимодействовать на месте.

Ваша команда и отношения в группе – это образ Церкви, которую аудитория сможет или не сможет разглядеть. Вы делаете не просто служение, своим отношением друг к другу вы являете Народ Божий людям. Это самое главное!

Важно учесть и тот факт, что для хорошей дискуссии нужны искренние и настроенные на диалог христиане, которые не побоятся высказывать свои мысли и не будут излишне эмоционально реагировать на людей, имеющих другие ценности и взгляды. Мы должны помнить, что без участия простых христиан динамика встречи будет иной. Однако их лучше проинструктировать, как будет проходить киноклуб и чего не следует там делать. А там не следует ссориться и унижать людей противоположных взглядов. Киноклуб – это пространство для искреннего общения и заботы, а не споров и ссор. Ваша задача не убедить своих гостей в какой-то истине, но открыть им дверь к познанию Бога, Который дает понимание и принятие истины.

СЛОЖНЫЕ ВОПРОСЫ ОБ ИСПОЛЬЗОВАНИИ ФИЛЬМОВ В БЛАГОВЕСТИИ

Что неуместно показывать на киноклубах

Если хочешь больше свободы, приходится в чем-то другом себя ограничивать. Абсолютной свободы не бывает.

Терри Гиллиам

Конечно, неуместно показывать те фильмы, которые прямо пропагандируют разврат, обман, коррупцию или множество других человеческих пороков. Од-

нако наличие насилия, нелитературной лексики или пикантных сцен не обязательно делает кинокартину «пропагандистом» этих действий и определенного отношения к жизни. Важно смотреть на кинокартину в целом, задавая вопрос: к чему подводит сама картина? Не критикует ли она сама показанное? Даже если это так, то следует задаться вопросом – что именно приобретет аудитория от такого просмотра? Если вы склоняетесь, что пользы будет меньше, чем негативных впечатлений, то такую картину смотреть не следует.

Многое зависит от вашей аудитории, от их возраста, пола, социального статуса. Вы должны это учитывать и не вносить излишний дискомфорт в посещение ваших кино клубов. Если возможно подобрать кинокартину, которая будет понятной, без излишних провокационных аспектов, то выбирайте такую. Однако бывает аудитория, которая интересуется определенными фильмами, или в любом случае посмотрит их. С ними имеет смысл просмотреть некоторые фильмы из категории «на грани». Тем не менее, вы должны быть уверены, что это принесет пользу аудитории и не скомпрометирует ваше служение.

Важно обращать внимание на возрастные ограничения, которые приписываются фильмам в США и во многих постсоветских странах. Конечно, если ваша аудитория подростки, то не следует смотреть фильмы категории 16+ (R). Старайтесь следить за категорией возрастных ограничений на избранный для просмотра фильм. Любящие родители не навредят своему ребенку. Относитесь к людям, которым вы служите с заботой, и вы сможете принимать правильные и адекватные в вашей ситуации решения.

Чего не следует ожидать от кино клуба

Не следует ожидать, что кино клуб приведет людей прямоком в церковь. Но он может стать основой для глубоких отношений, которые со временем поспособствуют обращению человека к Богу. Также не следует ожидать от кино клубов исчерпывающих разборов кинокартин, поскольку их главная задача – общение, через которое мы свидетельствуем о Боге. Не следует ожидать и того, что кино клуб станет клубом апологетики или борьбы с ересями популярной культуры, поскольку наша задача свидетельство, а не переубеждение гостей.

Служение киноклуба всегда должно идти в связке с другими служениями. Вовлекайте людей в домашние группы, лагерь, молодежные встречи, и тогда плоды этого служения не заставят себя ждать. Помните, ключевая ценность киноклуба – неформальная социализация людей, которые открыты к тому, чтобы говорить о христианстве и Боге.

Как взаимодействовать с теми, кто пришел со своей обоснованной перспективой

Главный закон дискуссий киноклуба – сохранять право каждому участнику остаться при своем мнении. Однако мы можем и должны бросать вызов. Главное, чтобы в своей подготовке и анализе кинокартины мы показывали, что наше мнение имеет какие-то основания и использует саму кинокартину (как художественное произведение, так и документалистику), а не просто является эмоциональной реакцией на нее.

Предложите группе оценить доводы сторон, если мнения разделились между вами и гостем. Сделаете это не агрессивно, не противопоставляя ваше мнение чужому. Вовлеките человека как равноценного участника встречи, ни в коем случае не пытайтесь его подавить и раскритиковать. Зачастую, ваше отношение к людям это то, что остается в памяти у гостей, а не доводы, которые были приведены на встрече.

Занимайтесь самообразованием. Если вы не знаете кинематограф, авторов и некачественно подготовились к дискуссии, уловить вас в недостатках будет нетрудно. Но не стоит разочаровываться. Если вам не хватает знаний, намного хуже, когда вы делаете вид, что что-то знаете, чем когда вы признаете свои недостатки или неосведомленность.

Помните, ваше служение – помочь людям увидеть Бога: в кинокартине, в команде, в вашем отношении к гостям. Если вы будете об этом помнить, ваш киноклуб обязательно принесет плод.

Часто люди хотят, чтобы их послушали, поэтому дав человеку высказаться, вы приобретете у него больше авторитета, чем, если подавите его мнение весомыми доводами.

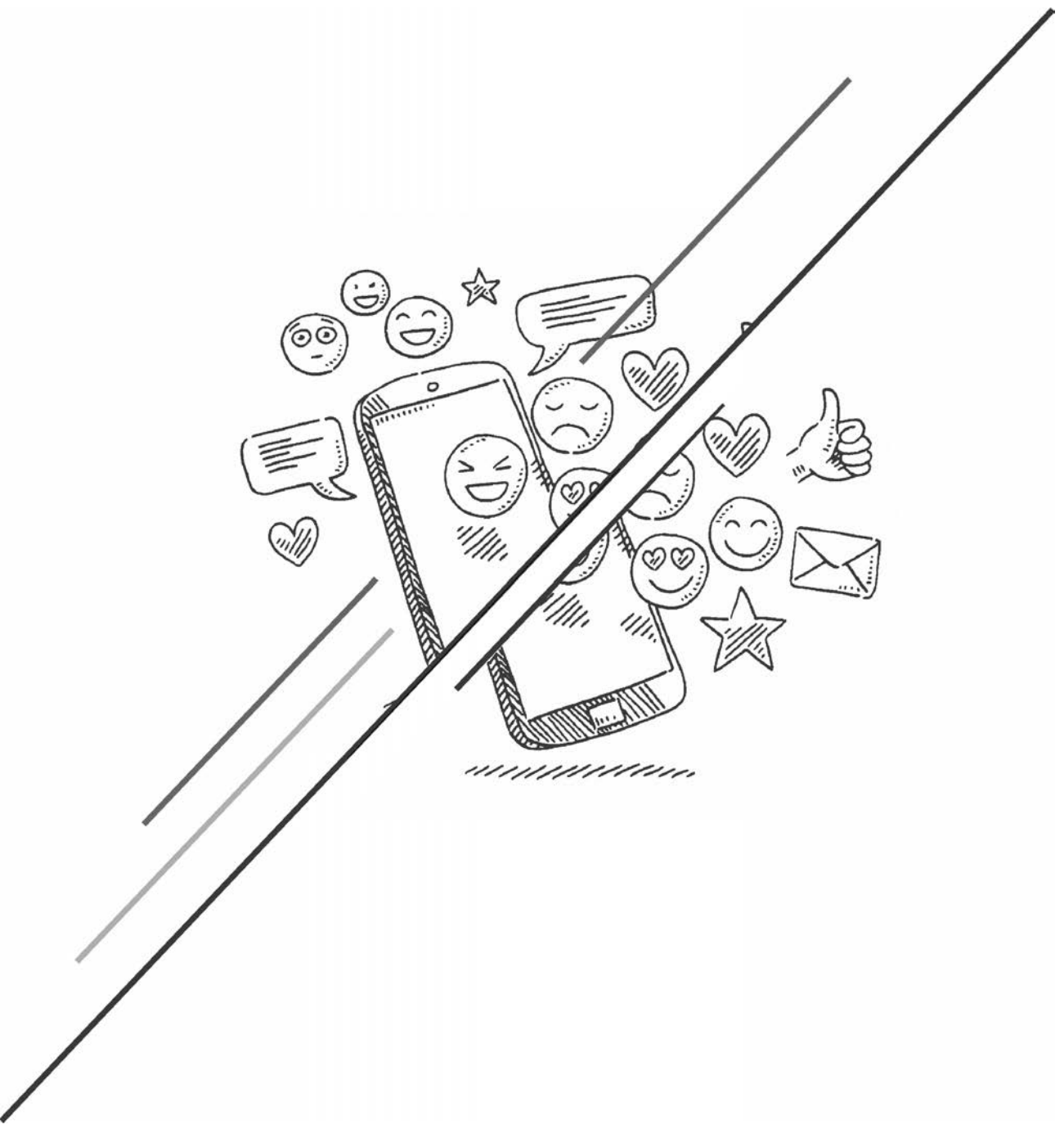

ВЛИЯНИЕ ЧЕРЕЗ СОЦИАЛЬНЫЕ СЕТИ

Радион Вельчев

директор движения “Миссия в профессии”, «Миссия Евразия»

Сергей Якименко

методист, «Миссия Евразия»

Мария Мокан

Проект и контент менеджер, «Миссия Евразия»

Раскрытие релевантных тем в социальных сетях.

Если раньше социальные сети считались местом развлечения, то сегодня это огромная и неотъемлемая часть жизни большинства людей, не говоря уже о подростках и молодежи. Глобализация и ускоренный темп развития технологий с каждым годом толкает прогресс в направлении того, что технологии все больше и больше занимают пространство в нашей жизни.

Пандемия и сопутствующие вызовы усилили востребованность и возможности виртуального пространства. Современное общество уже не мыслит себя вне онлайн. Мы заказываем еду, мы общаемся, связываемся в мессенджерах, мы следим за новостями, событиями из жизни звезд, пасторов, друзей, соседей. Люди стали учиться и работать онлайн. Даже служение стало частично зависимым от коммуникации, связей, митов, зумов и т.д. Мы живем в реальности, где значительная ее часть находится в виртуальном пространстве.

Если мы хотим быть эффективными в служении современному поколению, мы как минимум не можем игнорировать эту сферу, а как максимум – должны в ней находиться со своей повесткой для того, чтобы достигать людей и производить изменения. В виртуальном пространстве, так же как и в мире, необходим голос правды, добра и любви, голос, свободный от ложных установок и стереотипов. Здесь также

нужен голос Бога. Для этого не нужна специальная дорогая аппаратура, профессиональное сценическое оборудование и студия. Для старта необходим минимум – смартфон и человек, а лучше команда и план.

«Влияние через социальные сети» предлагает модель раскрытия релевантных тем через платформу Instagram. Несмотря на то, что некоторые части данной модели можно использовать в других социальных сетях, полноценно данная модель может быть реализована в сети Instagram, которая располагает широким спектром инструментов и обладает достаточно простым интерфейсом. Кроме этого, Instagram является сетью актуальной и востребованной в современном обществе.

В самом начале необходимо внести некоторую ясность касательно представленного материала. Во-первых, мы не говорим о том, как раскрутить свой личный Instagram, хотя какие-то полезные инструменты могут быть применены и для личного аккаунта. Во-вторых, мы не поднимаем темы, связанные с оформлением, дизайном и раскруткой аккаунтов. Для этого есть специальные курсы. В-третьих, данный материал не про то, как евангелизировать через социальные сети или «заманить» людей в церковь. Здесь мы говорим о влиянии в социальных сетях – о том, как поднимать важные и актуальные темы на языке, доступном современной молодежи, темы, на которые мало кто говорит, а если и говорят, то с позиции нездоровых ценностей или искаженного восприятия реальности. Мы называем данную модель «раскрытие релевантных тем в социальных сетях».

Данную модель можно использовать как для воцерковленных людей, так и для тех, кто пока еще не разделяет наши ценности, где в результате нашего с ними взаимодействия их можно пригласить на свою территорию, для того, чтобы продолжить говорить о важных и актуальных темах, служа данным людям. Но даже если будут те, кто никогда не придут в церковь, клуб или на малую группу, посредством нашего общения с ними в социальных сетях, они смогут прочитать или узнать что-то полезное и важное для себя.

В данном материале достаточное внимание будет уделено выявлению потребностей и особенностей тех людей, которым мы служим, специфике работы и различным вызовам, возникающим в процессе взаимодействия, а также применению каждого инструмента для раскрытия той или иной темы.

Люди выкладывают отрывки своей жизни, какие-то «факты», и очень часто они не соответствуют реальности. Есть много страничек, которые вещают неправдивый и не соответствующий действительности контент. К сожалению, не все пользователи социальных сетей способны отделить правду от фейка. По этой причине важно быть светом и примером и в социальных сетях. Быть теми, кто умеет создавать правдивый и интересный контент. Быть теми, кто знает истину и транслирует истину в социальное пространство, показывая Бога, Его принципы, Его ценности, Его взгляд. Добро пожаловать – «Влияние через социальные сети»!

Если вспомнить странички Instagram различных образовательных программ, клубов и других служений, на которые мы подписаны, чаще всего можно вспомнить яркие фото мероприятий, мотивационные видео, фразы. У каждой публичной странички Instagram есть своя цель и специфика. Перед тем, как приступить к самому курсу, важно разобраться со спецификой использования социальных сетей в целом и выделить одно направление, в котором мы будем сегодня развиваться.

СПЕЦИФИКА ИСПОЛЬЗОВАНИЯ ПУБЛИЧНЫХ СТРАНИЦ INSTAGRAM

Основной вопрос, на который необходимо получить ответ, – с какой целью или по каким причинам чаще всего используются социальные сети в рамках служений. Попробуйте ответить на следующие вопросы:

Кто из вас уже использует Instagram в рамках вашей программы, клуба, церкви?

Какую цель вы ставите, используя свою страничку?

Вспомните странички других программ, на которые вы подписаны или вам известные. Какую цель выполняют эти странички?

Что чаще всего там публикуется?

Какие основные цели публичных страничек Instagram выделили бы вы?

Как правило, открывая публичную страничку какого-либо клуба, церкви или организации, чаще всего преследуются четыре основные цели:

- **реклама** – может быть реклама товара, активностей, деятельности, анонс мероприятий и т.д.;
- **визибильность** – освещение того, что происходит на программе, мероприятиях и т.д.; выкладывание фото, видео, отзывы участников и т.д.;
- **развлечение** – подбор и публикация смешного и интересного контента;
- **обучение** – это раскрытие важных тем, донесение информации, лайфхаки, важные рекомендации и т.д.

Каждая из этих целей имеет место быть, однако, в рамках данного материала мы не будем изучать все четыре направления. Мы не будем говорить о том, как рекламировать свои программы и продукты, или о том, как поднимать визибильность, хотя верим и убеждены, что она должна быть. Также здесь нет информации о развлекательном аспекте контента с целью привлечения подписчиков. Цель, которую мы преследуем, состоит в обучении через Instagram, однако здесь стоит отметить – мы не говорим об обучении в чистом виде. На то есть несколько причин.

В первую очередь, потому что мы верим в обучение в интерактивной форме, через активности, тренинги, упражнения – в Instagram это достаточно сложно осуществить, однако, и это реально. И здесь вторая причина: если начать обучать через Instargam, мы понимаем, что нужно заниматься толь-

ко этим, посвящая свое время полностью онлайн служению. Верим, что и это необходимо, однако, данный материал о том, как, имея молодежное, подростковое или детское служение, поддерживать взаимоотношения со своими подписчиками в интернет-пространстве. Мы будем говорить о том, как усилить наши церковные и клубные служения влиянием в онлайн-пространстве, где наши подписчики чаще всего проводят время. Поэтому мы нацелены на то, чтобы раскрывать релевантные темы в Instagram, а также изучить важные и необходимые для этого инструменты и навыки.

Целью данного курса является научить раскрывать актуальные и релевантные темы, о которых говорится в подростковых клубах, на молодежных встречах, подростковых служениях, используя весь спектр инструментов и возможностей, которые есть в социальных сетях.

Главная идея заключается в том, как поднять интерес к теме, начать говорить, актуализировать проблему или тему, дать альтернативное мнение и возможность выслушать мнение подписчиков, а также показать Библейские принципы даже в самых бытовых проблемах и вещах.

Данная модель может использоваться и для тех, кто уже приходит на наши программы, и для тех, кто еще не был на наших встречах. Поднимая важные темы в сети, можно приглашать подписчиков для более подробного знакомства с темой, вами и тем, что вы делаете. Однако важно понимать: даже если человек не пришел на ваши встречи, вы уже служите ему. Он уже взял для себя полезное и важное на вашей страничке. Возможно, в его жизни вы станете одним из немногих, кто дает честный и правдивый взгляд на данную тему.

Данная модель также помогает поддерживать связь с теми, кто уже приходит на ваши программы. Время, проведенное совместно в сети, также является важным времяпровождением для современного молодого человека и вкладом в отношения и взаимодействие с ним. Так как интернет – это среда, в которой молодые люди и подростки чаще всего проводят время.



ПОНИМАНИЕ СВОЕЙ АУДИТОРИИ

Для того чтобы быть актуальным, важно понимать, что необходимо вашей аудитории. А для этого необходимо выявить как минимум две вещи: 1) Кто ваши подписчики, какие у них ценности и взгляды на жизнь; 2) Какие у них потребности, нужды и проблемы. Это позволит увидеть нужду и быть актуальным в том, как мы ее будем раскрывать. Понимание нашей аудитории позволяет быть релевантными и актуальными. В этом и есть смысл служения – отвечать на потребности людей, а не на то, что кажется нам правильным.

На что стоит обратить внимание:

Какой возраст у вашей аудитории?

Какое семейное положение у представителя вашей аудитории?

Где они живут?

Какое образование они получают (учебное заведение / кружки / секции)?

О чем они мечтают?

Какую атмосферу предпочитают (дома / в школе / на улице)?

Что смотрят?

На что подписаны в Instagram?

Какие у них интересы и увлечения?

Какое отношение к вредным привычкам?

Опишите их мировоззрение.

Что они ценят? Какие у них ценности?

Какие страхи их посещают?

О чем переживают?

Понимание аудитории является важным этапом в любой сфере. Маркетинговые кампании платят огромные деньги на различные анкеты, тесты и исследования, чтобы лучше понять своего потребителя. Для чего это нужно? Если мы пони-

маем нашего «потребителя», мы начинаем лучше понимать «язык», на котором он говорит. Мы начинаем замечать его интересы, ценности, что его привлекает в обществе, дома, какую он слушает музыку и т.д. Для понимания необходимо сделать первый шаг – понять, какие мосты необходимо построить для его достижения.

В процессе исследования аудитории мы столкнемся с некоторыми сложностями. Во-первых, сложность в восприятии мира, связанную с возрастом. Мы помним, чему мы научились, но забываем путь, который прошли для того, чтобы оказаться там, где мы есть. По этой причине взрослые не всегда могут понять молодое поколение.

Во-вторых, глобализация, быстрый темп жизни и разная скорость адаптации молодого поколения и взрослого, часто становится еще одной из причин непонимания того, кому мы служим.

В-третьих, культурный, ценностный и мировоззренческий аспект. Мы часто забываем, что люди, с которыми мы общаемся даже на одном языке, могут крайне отличаться не только взглядами на Бога. Наши ценности и мировосприятие могут быть разными. Не понимая этого, мы рискуем попасть впросак – когда мы говорим, на наш взгляд, адекватные вещи, но их не понимают, либо над ними смеются. Это происходит не потому, что они не духовные, а потому, что их система ценностей и взглядов на мир может быть совершенно не похожей на нашу.

В-четвертых, мировоззренческий дуализм. Часто христиане делят мир на духовное и недуховное. По этой причине служение, которое воспринимается прихожанами церкви, может очень сильно отличаться от того, в чем на самом деле нуждаются люди в современном обществе.

Понимая это, важно знать, как строить мосты. Христос «уничижил себя, умалившись и став подобным человеку». Павел сказал, что «для евреев он стал как еврей, а для греков – как грек». Речь не о грехе, а о том, что Павел строил мосты. Христос пришел в мир, ограничил себя языком человека,

телом человека, высказываниями, поговорками, культурой какого-то определенного, неидеального народа. Для чего? Для того чтобы построить мост. Показать больше, чем видели тогда люди. Показать Бога даже в неидеальном мире. По этой причине наша задача понимать людей, которым мы хотим служить. Для того чтобы понять, как служить людям, важно понимать их потребности и проблемы.

Итак, мы выяснили, кто наша аудитория, теперь приступим ко второй фазе – выявление реальных проблем, с которыми сталкивается наша аудитория. Давайте ответим на следующие вопросы:

С какими проблемами сталкиваются ваша аудитория сегодня?

Какие проблемы они признают и считают «своими»?

Какие проблемы они озвучивают?

На какие темы они готовы говорить со своими сверстниками, а на какие со взрослыми?

Ответы на эти вопросы помогают выявить список проблем, которые есть у тех, кому мы служим, но в силу разных причин они могут их не признавать или не замечать. Также мы выявили достаточно проблем, которые наш потребитель считает проблемой; они его беспокоят, но мы не видим в этом проблему, так как для нас это может быть неактуально. Но для них это важно. Возможно, они не прошли тот путь, который прошли мы. Есть проблемы, которыми они с радостью могут делиться с друзьями. И только малой частью из них наш потребитель готов поделиться со взрослыми.

Картина, которую мы получили, происходит по причине того, что есть разница между восприятием проблем нами и ими, восприятием жизни нами и ими, глубиной осмысления опыта нашего и их. Мы живем в одно время, в одном временном промежутке, даже в одном доме, но мы по-разному смотрим на одни и те же вещи. Мы даже собственные проблемы воспринимаем по-разному.

Итак, важный вывод: если мы хотим служить людям, мы обязаны считаться с их восприятием мира. Мы не можем быть релевантными и актуальными, если мы поднимаем проблемы и темы, которые являются важными для нас и не имеющие сегодня никакого значения для них. Желая достигать данное поколение, важно искуплять их мир, показывать Бога как в детских, так и в подростковых, так и в молодежных проблемах. По этой причине важно раскрывать и актуализировать те темы, которые понятны, интересны и доступны вашей аудитории, а не те, которые, как мы думаем, будут интересны им. И уж тем более не те, которые интересны только нам.

ИНСТРУМЕНТЫ, ПОМОГАЮЩИЕ РАСКРЫВАТЬ РЕЛЕВАНТНЫЕ ТЕМЫ В INSTAGRAM.

После того, как мы выявили основные особенности и потребности нашей аудитории, начинаем осваивать методы, которые помогут нам актуализировать и доносить эти темы в социальном пространстве, а именно через Instagram. Ниже мы предлагаем инструменты, которые в совокупности помогают актуализировать, привлекать внимание к важным темам и углубляться в них. Для этого мы постараемся использовать весь инструментарий, предложенный платформой Instagram: посты, reels, stories, возможности задавать вопросы, создавать опросы, делать отметки, комментарии и др. Разнообразие данных инструментов позволяет сделать ваш контент не однотипным и не односторонним, а также позволяет доносить информацию интерактивно, где есть не только информация со стороны публичной странички, но и обратная связь. Все вместе это позволит нам делать исследование на основании ответов подписчиков, создавать интересные посты и stories с фактами, лайфхаками и т.д.

Итак, для целостного раскрытия тем мы предлагаем следующие 8 инструментов:

1. Опросы в stories.
2. Рубрика “Знаете ли вы?”
3. Рубрика “Мнение друзей”.
4. Результаты опроса.
5. Статья (Текст / Видео / Инфографика)
6. Лайфхаки.
7. Вызов (Challenge)
8. Приглашение на свою территорию.

Уделим должное внимание каждому из элементов.

ОПРОС В СТОРИС

Для начала необходимо задать вопрос аудитории: “Какой самый распространенный прием для вовлечения участников, когда вы проводите встречи, уроки или проповедуете?”. Один из важных инструментов – это умение задавать правильные, точные и интересные вопросы. Опрос в stories – это те же вопросы, однако подстроенные под формат и специфику Instagram историй, которые всплывают на 15 секунд и остаются в публичном доступе на странице 24 часа с момента публикации. Обычно вопросами в stories открывается новая тема, которая будет дальше раскрываться, либо промежуточный опрос, связанный с каким-то важным аспектом публикуемой темы.

Целью данного инструмента является несколько важных элементов: вовлечение аудитории в обсуждение заданной темы, привлечение интереса к теме, выявление мнения касательно данной темы и т.д. Перечисленные цели достигаются посредством хорошо сформулированных вопросов, на которые интересно отвечать, а также с помощью инструментов, которые предоставляет социальная сеть Instagram. Эти

инструменты позволяют участникам нажать, перетянуть, выбрать нужный вариант и все – он уже стал участником вашего опроса. Для этого погрузимся в возможности, которые предлагает Instagram внутри stories.

Инструменты для обратной связи в Instagram

Платформа Instagram предлагает несколько интересных возможностей и вариантов того, как можно получить обратную связь от подписчиков – это вопросы открытого типа, варианты ответов, возможность проголосовать и т.д. Обо всем по порядку.

Викторина – это инструмент, позволяющий задать вопрос, предлагая на выбор несколько вариантов ответов, в котором один верный – остальные нет. Подписчики нажимают на тот вариант, который считают нужным. В случае, если подписчик выбирает правильный вариант ответа, у него на экране загорается салют-поздравление и кнопка данного варианта ответа зажжется зеленым цветом. В ином случае кнопка выбранного неверного ответа загорается красным цветом.

Например, в каком году впервые начали праздновать Рождество? (1 г. н.э. / 25 г. н.э. / 1935 / 2022) и т.д.

Здесь важно помнить, что вопросы и варианты ответов должны поместиться в предложенные платформой рамки, поэтому важно быть лаконичным.

Голосование – данный инструмент позволяет выбрать один из двух вариантов. Здесь нет правильного ответа, так как цель опроса – выявить отношение, мнение, либо предпочтение в том или ином вопросе. Таким образом, подписчик, выбирая между двумя ответами, причисляет себя к той или иной точке зрения, группе, взгляду на жизнь и т.д. После того, как участник сделал выбор, на его экране показывается инфографика с процентами, сколько людей на данный момент придерживаются одной либо другой точки зрения, мнения, стиля жизни и т.д. Например, ты планируешь свое время? (ДА / НЕТ)

Ползунок – инструмент, позволяющий дать ответ в зависимости от уровня согласия с тем или иным вопросом. Например, ползунок может помочь графически отобразить свое эмоциональное состояние на шкале от грустного смайла до очень раззадоренного. Задача участника прочитав вопрос и дать ответ, потянув ползунок в том или ином направлении. Точка, которая передвигается в ползунке, чаще всего является изображением смайлика “огонь”. Однако смайлик можно выбирать и менять в зависимости от темы или вопроса. Например: оцените высказывание... здесь можно использовать “огонек”, или смайлик “класс”. Или другой пример: оцени свое настроение сегодня. В этом случае уже можно использовать различного рода смайлики, предлагаемые instagram. После того, как участник дал ответ, он видит графически среднюю арифметическую всех ответов, которые уже были сделаны до него.

Ваш ответ – данный инструмент позволяет участникам предложить свой ответ, либо мнение касательно того или иного вопроса. Например, вопрос: “Сколько времени ты обычно проводишь за играми?” или “Что ты видишь на данной картинке?”. Здесь все просто: есть вопрос и есть окошко, куда участник, нажав, вписывает свой ответ. Естественно, нужно помнить, что количество текста для вопроса и самого ответа также ограничены.

Этот инструмент позволяет получить куда более индивидуальные ответы, однако, важно понимать специфику современного поколения. Им проще нажать на кнопку, выбрать предложенный вами вариант, потянуть ползунок. Куда проще и интереснее нажать на экран, чем подумать и записать ответ самому. Даже если участник не знает правильный ответ, он может его узнать, просто нажав на любой из предложенных вариантов, получив тем самым удовлетворение. Поэтому из нашей практики вопросы, где ответ нужно было вписывать, имели меньше популярности, чем вопросы интерактивного характера, где нужно было просто выбрать вариант (пусть даже наугад), просто нажать на кнопку или потянуть ползунок.

По этой причине рекомендуем использовать все инструменты и не злоупотреблять каждым из них. В идеале комбинировать их и строить их таким образом, чтобы была динамика. Например, первый вопрос с ползунок – “Каким выдался твой понедельник?”. Второй с инструментом голосования – “Ты проснулся по будильнику? Да/Нет, конечно” Третий с использованием викторины – “В каком году был придуман первый механический будильник?” (с вариантами ответов). Четвертый – ваш ответ – “Сколько будильников ставишь ты?”. Дальше снова можно ползунок: “Насколько проблема переключивания будильника актуальна для тебя?” и т.д. Как видим, тема началась с простого вопроса: “Каким выдалось утро понедельника?” – но пришли мы к проблеме переключивания будильника и т.д.

Как составлять вопросы для Stories?

В первую очередь важно понять, какое количество вопросов необходимо. Мы рекомендуем от 5 до 9 вопросов. Это позволит уделить достаточно внимания тому, о чем мы хотим поговорить, а также не затянуть со слишком долгим опросом. Здесь важно помнить, что специфика опросов – это легкая и интересная подача темы, без глубоких философских вопросов и т.д. Мы поднимаем тему и привлекаем к ней внимание, поэтому не стоит делать из данного инструмента “анкету”.

Кроме этого, ответы на каждый из вопросов будут фиксироваться и публиковаться (об этом будет сказано чуть больше в описании инструмента “Результаты опроса”). Однако здесь стоит сказать, что один пост в инстаграм предполагает 10 картинок, которые листаются как слайд свайпом (движение пальцем по экрану, смахивая картинку влево или вправо). По этой причине, для того, чтобы опубликовать статистику ответов на каждый из вопросов, нам нужно иметь не больше 9 вопросов, чтобы у нас была обложка рубрики “Результаты опроса”, а также 9 картинок-инфографик ответов участников.

Критерии составления подходящих вопросов для stories:

- Один вопрос должен помещаться в один stories .
- Помните, что каждый из предложенных выше инструментов имеет свои ограничения по количеству текста, поэтому вопросы должны быть лаконичны. Если вы решите вынести вопрос за рамки предложенного инструмента, просто поместив его как текст в Stories, то постарайтесь также его сделать лаконичным, чтобы текст с вариантами ответов не занимал больше, чем 50-60% от картинки, так как Instagram – это больше про картинку, а не про текст.
- Вопросы должны быть понятными и простыми в звучании.
- Важно подобрать картинку на фоне, которая также будет минималистичной, чтобы не отвлекала от текста и не была перегружена лишними деталями. Визуальное оформление также очень важно и должно соответствовать тематике и стилю опроса либо вашей странички.
- На этапе составления вопросов важно иметь команду, которая сможет критически осмыслить вопрос, переформулировать и выдать максимально простой, лаконичный вопрос. Это порой сложно достигается в одиночку.
- Используйте возможности искусственного интеллекта в том, чтобы оформить, сократить и улучшить ваши вопросы. Однако помните, что любой искусственный интеллект может ошибаться по этой причине, перед публикацией проверяйте то, что выдает тот или иной ИИ.

На самом деле умение задавать вопросы – навык непростой, особенно когда дело доходит до формата лаконичных вопросов, которые должны поместиться в один stories. Он высвечивается максимум 15 секунд и должен привлечь внимание зрителя. Поэтому сформировать список цепляющих и интересных вопросов, которые будут понятно звучать и помещаться в формат stories является необходимым навыком. Значит, стоит работать над навыком составления и оформления вопросов, которые будут интерактивными, на которые участники смогут легко ответить, возможно, пошу-

тить. Вопросы, которые предполагают юмор, также важны, так как молодые люди любят шутить и часто самоироничны. Важно помнить: лучше задать не много, но точных, понятных, лаконичных вопросов, чем задать много непонятных и сложных вопросов. По этой причине важно иметь команду, которая будет работать совместно – оттачивать, проверять, редактировать и выдавать лучший продукт.

Также важно помнить про оформление. Instagram – это больше про картинку, чем про текст. По этой причине продумайте, что будет на заднем фоне, чтобы это не отвлекало, а наоборот привлекло внимание. Опять таки, здесь важна команда и взгляд каждого, кому кажется это слишком пестрым, кому-то наоборот скучным. Чем больше людей оценят ваш труд до того, как он выйдет в свет, тем больше вероятность того, что он будет более лучшего качества.

Еще одно наблюдение от команды авторов. Вопросы, которые были составлены второпях одним человеком, привлекали куда меньше внимания, чем вопросы, отточенные командой, где были предложены более точные формулировки, убраны не нужные обороты речи и неважные детали. По этой причине совместная работа команды здесь очень важна. Вы можете также пользоваться нейросетью, однако еще раз напомним, что ИИ имеет погрешность и может выдать неверный результат или неточности, поэтому проверяйте информацию после ИИ.

Также важно – цель опроса на данном этапе не в том, чтобы загрузить человека сложными, глубокими вопросами и ответами. Цель данного инструмента: подогреть интерес к теме, выявить имеющийся опыт у участников, а также зацепить аудиторию к дальнейшему углублению данной темы другими инструментами.



РУБРИКА “ЗНАЕТЕ ЛИ ВЫ?!”

В современном обществе очень много информации, но зачастую она бывает поверхностной и лживой. Или же бывает, что какой-то информации недостаточно в общем доступе

или она не популярна, но имеет важное значение для ваших подписчиков.

Поднимая ту или иную тему, нам важно доносить проверенную, интересную и привлекающую аудиторию информацию. Здесь в действие вступает второй инструмент – рубрика “Знаете ли вы?!”. Данный элемент имеет целью поднять какие-то не совсем известные, интересные и проверенные факты о той или иной теме. Если вернуться к теме с пробуждением по будильнику, можно использовать факты о том, как подъем по будильнику или без него влияет на наше настроение, уровень энергии и т.д. Для этого важно иметь какой-то научный факт и его применение в реальном мире. В рубрике “Знаете ли вы?!”, в данном случае будут факты влияния будильника на здоровье, может быть, появления первого автоматического будильника и т.д. Это интересно звучит, так как граничит со здоровьем, историей, наукой, эмоциями, а если это еще и актуально, практично – то рубрика должна иметь хороший спрос среди подписчиков.

Как составить рубрику?

- Данная рубрика постится в виде серии картинок (10 слайдов в одной публикации). Каждая картинка несет в себе один факт из серии “Знаете ли вы?!”
- Рекомендуется иметь не менее 5 фактов и не более 7, чтобы не перегружать большим количеством информации.
- Не используйте общеизвестную и банальную информацию, так как контент будет неинтересно смотреть.
- Находите интересную информацию, особенно интересны научные исследования на стыке с повседневной жизнью. Например, как объятия влияют на выработку гормона счастья – окситоцина.
- Используйте проверенные факты, иначе можно подорвать доверие ко всему своему контенту.
- Важно быть кратким и лаконичным. Важно уместить один факт и его объяснение на одну картинку в посте. Помните, что Instagram – это больше про картинку, чем текст. Поэтому

рекомендуется, чтобы текст по объему занимал не больше, чем половина картинки. Принцип таков: чем меньше текста – тем лучше.

- Важно гармонично располагать текст на картинке. Можно выделить важное слово или фразу, учитывая опять таки цветовую гамму самого поста и стиль вашей странички.
- Текст должен быть простым для понимания.
- Важны практические вещи, а не просто набор фактов, не имеющих практического и интересного влияния на жизнь.
- Лучше, опять-таки, иметь группу людей, которые смогут помочь отредактировать, внесут свои комментарии, зададут серию критических вопросов и помогут отточить данную рубрику.
- Учитывая современные реалии, данную рубрику можно формировать при помощи нейросетей. Однако важно научиться правильно вбивать вопросы и самое важное проверять информацию, так как ИИ может выдавать не всегда правдивую и проверенную информацию.

Рубрика “Знаете ли вы?!” достаточно интересна и полезна. Подбор информации, ее адаптация под формат Instagram, сокращение с позиции лаконичности текста, проверка орфографии, расположения на картинке, шрифты, цвет и много других важных деталей, которые позволяют дать лучший продукт – каждый из этих этапов важен. Важен весь процесс от начала до конца, по этой причине делайте это заблаговременно, в команде и будьте творческими.

РУБРИКА “МНЕНИЕ ДРУЗЕЙ”

Мнение друзей – это еще один способ разнообразить ваш контент и добавить к вашему мнению (церкви/клуба/организации) мнения обычных людей (самих подписчиков) либо людей, считающихся авторитетными для вашей аудитории. Для этого необходимо попросить “друга” написать свое мнение, высказывание или ответ на какой-то вопрос. Например, “Три слова о любви” к теме о любви и т.д.

Так же, как и с рубрикой “Знаете ли вы?!” все заливается одним постом от 5 до 7 картинок, где на каждой из них есть фраза или ответ – мнение “друга”.

Эта рубрика интересная, но может сработать, только если подготавливать ее максимально заранее. Для этого необходимо составить список из 30 людей, у которых вы можете один или несколько раз в год спросить их мнение по определенным темам. Такое количество нужно из расчета, что из этих 30 людей – 15 ответят “нет”. А кто-то будет очень долго отвечать, по этой причине всегда в запасе должны остаться люди. Если вы хотите запустить эту рубрику в сентябре, то список нужно сделать в мае. Так как есть друзья, у которых плотный график, и если мы хотим, чтобы в сентябре у нас появилось от них какое-то высказывание, нам нужно отправить запрос с темой еще в июне. Что-то типа: «Просьба, напиши мне что-то насчет этой темы “...”. Или твое мнение касательно вопроса “...”». Очень важным моментом КАЧЕСТВЕННОГО выполнения этой рубрики является заблаговременность!

Также важным является вставить иконкой фото человека и отметить его. Обычно “авторы мнений” делают перепост, увеличивая просмотры вашей странички, что позволяет расширить круг вашего влияния. Особенно это работает с подписчиками-подростками, которых вы попросили написать мнение и потом запостили его. Он потом отправляет друзьям, постит у себя на страничке, его обычно чаще комментируют, чем кого-то другого.

И немного про выбор друзей для этой рубрики. Эта рубрика должна разнообразить, придать интерес и развитие выбранной теме. Мнение друзей не должно сбивать с основного выбранного вами курса, а наоборот, должно подкреплять и направлять развитие темы.

Как организовать “Мнение друзей”

- Друзьями могут быть авторитетные люди среди ваших подписчиков. Это могут быть блоггеры, пасторы, молодежные лидеры, предприниматели, спортсмены и т.д. Важно,

чтобы они не были политизированы, иначе ваша страничка приобретает политический окрас, что не нужно ни вам, ни вашему служению.

- Также это могут быть сами подписчики, волонтеры и т.д.
- Необходимо предупредить автора, что его текст будет отредактирован и подогнан под формат инстаграма. Поэтому важно заблаговременно сверяться с автором, после того, как вы убрали лишние фразы и слова, чтобы автор подписался под тем, что вы будете постить.
- Важно иметь достаточное время для получения одобрения автора, отправки ему вопроса, время на то, чтобы он дал ответ на редакцию, подтверждение от автора и финальная работа по оформлению поста.
- Важно отметить автора и предложить по возможности сделать перепост.

Важное примечание

Те, у кого вы хотите брать мнение, обязательно должны быть предупреждены с вашей стороны о публикации их мнения в соцсетях.

Исходя из этого, вы должны обязательно получить от них согласие о публикации их мнения с подписью их имени, фамилии и фото. Либо договариваетесь, на каких условиях они готовы поделиться своим мнением в интернете?

Некоторые популярные блогеры могут говорить «ересь», поэтому их лучше не приглашать в рубрику «Мнение друзей», но если вы знаете популярных личностей, которые помогут вам развить направление вашей темы или имеют определенный авторитет у вашей целевой аудитории, то это будет только в плюс.

Пару слов об оформлении этой рубрики. Она должна быть оформлена, как и вся серия из этой темы, в одной стилистике, это может быть как сторис, так и пост-карусель (один пост, состоящий до 7 картинок).

Важно иметь таких людей, кто готов оставить свое мнение в социальных сетях, также важно чтобы это были люди, которые могут дать адекватный ответ, иногда, может, с юмором, но основанный на здоровых ценностях.

Для более точного и лаконичного ответа необходимо грамотно сформулировать запрос. Он тоже должен быть понятен и прост в изложении. Помните, что люди, к которым мы обращаемся, также имеют свою занятость и часто могут жертвовать многим ради одного нашего поста. Поэтому уважение должно проявляться на уровне подготовки к данному посту.

РЕЗУЛЬТАТЫ ОПРОСА

Как уже говорилось, когда мы описывали, как оформляется опрос в сторис, для подписчиков важно, что с их мнением считаются. Что их ответ не улетел в бездушный интернет, что они услышаны. Для этого используется следующий элемент: "Результаты опроса", где в новом посте мы освещаем ответы, полученные подписчиками.

Этот инструмент также позволяет увидеть самим подписчикам правильные ответы, сколько процентов аудитории мыслит так или иначе и т.д. Это также формирует отдельную полочку в сознании подписчика и является важным инструментом.

Для этого все ответы, которые были даны в процессе опроса в сторис, необходимо зафиксировать. Лучше это сделать в день, когда сторис еще активен (делаются скриншоты, чтобы не потерять информацию). Затем полученная информация переключается в инфографику, где наглядно показывается количество людей или процент аудитории, которые ответили так или иначе. Для удобства можно использовать платформу Canva, где есть инструменты для создания инфографики (схемы/диаграммы).

Также важно помнить, что в пост-карусель мы можем загрузить до 10 картинок, по этой причине именно 9 вопросов

предлагалось задавать в опросах, чтобы на одну картинку была инфографика одного вопроса, плюс заставка либо обложка данной рубрики, которая будет первой в сетке инстаграм.

Принципы оформления результатов опроса:

- Важно ставить инфографику одного вопроса с ответами на одну картинку. Это делается опять таки из соображений – меньше текста, больше картинки.
- Важно, чтобы каждый ответ и вопрос были оформлены в виде инфографики.
- Не перегружайте слайд множеством деталей и элементов.
- Ценится правдивая статистика, даже если она нам не нравится.
- В конце важно сделать вывод из проделанного опроса. Например, “большая часть из нас знает о разнице между любовью и влюбленностью” или “большая часть из нас разделяет мнение, что любви можно учиться”.

Как мы заметили, здесь важно визуально показать – сколько человек проголосовало за один вариант или другой. Сколько человек угадали или не угадали. Это важно для того, чтобы подписчикам было интересно смотреть и видеть объем, увидеть, как это выглядит, а не просто услышать, сколько процентов. Важно подбирать разные диаграммы, элементы, стрелки, линии, схемы и т.д. Здесь также поле для творчества не ограничено. Кроме этого, важно это вместить опять таки в один один слайд, на одну картинку, чтобы это гармонично смотрелось с позиции вашей странички. Это касательно оформления.

Но также важно быть честными. И если нам самим не нравится статистика, мы не должны ее подделывать. Важно помнить, что это статистика, и она показывает то, как наши подписчики на самом деле думают, живут и действуют.

СТАТЬЯ (ТЕКСТ / ВИДЕО / ИНФОГРАФИКА)

Данный инструмент фокусируется на том, что на этом этапе мы подбираем важную и практическую информацию в виде пятиминутного ролика или короткой статьи, инфографики для того, чтобы донести ее нашим подписчикам. Например, тема “Как говорить о своих чувствах”.

Важно, опять таки, чтобы информация была проверенной, советы практичными и обязательно работали в вашей жизни.

Если это видео, то важно, чтобы его длина не превышала одной минуты. Если информации больше, лучше ее сокращать до самого важного. Однако можно сделать два видео по одной минуте.

Если это текст или инфографика, важно помнить, что текста на одной картинке не должно быть много. Лучше по одному предложению на одной картинке и сделать 10 таких картинок в одном посте-карусели, чем перегруженный и нечитабельный текст на одной картинке.

Критерии и специфика хорошей статьи

- Если снимаете видео, обращайте внимание на фон. Фон должен быть нейтральным, не привлекать к себе больше внимания, чем это необходимо. На нем должно быть как можно меньше отвлекающих факторов.
- Важно соответствие теме и формату видео.
- Хороший звук очень важен, так как с плохим звуком вас сразу перелистнут.
- Спикер должен быть хорошо виден и одет соответствующим образом.
- Как можно меньше слов и “воды”. Лучше 4 слова, но практичных, чем “красноречивая речь, в которой нет практического применения.
- Простой посыл в тексте.
- Должен быть заранее продуманный сценарий для проверки на время и правильность звучания.

- В статье должен быть простой, релевантный, практичный и проверенный посыл + достоверная информация.
- Если это текстовая статья, разбейте ее по предложению на каждый слайд.
- Подберите соответствующую минималистичную картинку.
- Подберите должный шрифт, чтобы его было видно, не прягая зрение.
- Подберите цвета текста, соответствующие данному посту и вашей страничке в целом.

Данная работа непростая и довольно трудоемкая. Важно учитывать все – кто ваша аудитория, как говорить, что говорить. Важно учитывать картинку, звук и т.д. Здесь важно понимать, что, возможно, ваша статья или видео будет переписано не один и не три раза. Это нормально, все это делается для того, чтобы быть актуальными в Instagram, для достижения нашей аудитории. И здесь снова, как никогда, возникает нужда и потребность в команде, которая будет снимать, писать, редактировать, подгонять материал, соглашаться и критиковать, спорить и поддерживать. Все это для того, чтобы донести важное для нашего подписчика. Кроме этого, важно помнить, что в этой сфере, как и в любых других, важен опыт и практика. Однако, умейте ценить и те первые шаги, которые вы делаете в этом направлении, и не сравнивайте свое начало с чьим-то многолетним опытом и профессионализмом. Старайтесь развиваться, но если у вас не получилось идеально – это не значит, что надо бросать или не надо пробовать.

РУБРИКА “ЛАЙФХАК”

Почему людям так интересны видео с лайфхаками? Именно те, которые дают простой и практический совет и могут помочь миллионам людей облегчить свою жизнь. Такие видео становятся очень популярными и даже вирусными. Этот принцип простоты и практичности является неотъемлемым в создании нашей рубрики. И если лайфхак, как сделать из

прищепки крутое украшение для фотозоны – достаточно практичен и легко выполняется, то создать лайфхак, помогающий решить вопросы менее практического характера, например, “Как выбрать специальность в университете”, может быть довольно сложно.

Важная идея данной рубрики – это облегчить жизнь подписчиков, а не усложнить ее. Мы никогда не против облегчить себе работу. Поэтому предлагаем и вам дать такую пользу вашим подписчикам в контексте предлагаемой темы.

На что стоит обратить внимание?

- Как это работает?
- Конкретные и практичные шаги (человек должен повторить, и у него должно получиться).

Например – как подать документы в ВУЗ? – На страничке университета найти даты приема документов и т.д.

Здесь важно уходить от рекомендаций к конкретным практическим шагам. Лайфхаки также оформляются по одному на слайд в пост-карусели.

Создавать лайфхаки довольно сложно. Так как необходимо не просто дать рекомендацию, а нужно сказать так, чтобы человек повторил и у него получилось. Представьте, что вам нужно словами объяснить, как завязывается шнурок. Не показать, а объяснить. Как видите, важен запас слов, важно попробовать снова самому это сделать, записать как можно лаконичней, просто и коротко. Это позволит вам быть понятными, практичными и иметь успех. Это сделает ваши посты достаточно читаемыми и вашу страничку популярной среди ваших подписчиков и не только. Для практики можно использовать пример со шнурком, объясните соседу как это делается, шаг за шагом, это позволит от широких и общих фраз приходиться к простым, понятным и практичным, за что и ценят лайфхаки.

ВЫЗОВ (CHALLENGE)

Вызов (призыв к действию или challenge) – это инструмент, позволяющий призвать подписчиков к какому либо действию или активности совместно с группой единомышленников. Обычно вызовом заканчивается та или иная тема. Участники узнали что-то новое, обсудили, приняли решения и взяли на себя вызов – что-то поменять, начать делать по другому и т.д. Данный инструмент является призывом не просто обсудить тему, но и начать действовать. Важно помнить, что эффективное обучение – это не только знания, это практика и полученный опыт. По этой причине очень важно призвать к действию либо серии действий. Важно подтолкнуть к каким-то маленьким, но положительным изменениям. Вызовом могут быть самые простые действия. Начиная с того, чтобы прокомментировать один из постов, высказать свое мнение, посетить семинар, заканчивая организацией вызова на месяц, а то и на два, с серьезными заданиями и т.д.

Есть два варианта вызова:

1. Легкая форма вызова, когда делается призыв, и люди что-то посят, ставят плюсики, подтверждая свое согласие или солидарность, оставляют комментарий, приглашаются на совместный ужин, встречу, обсуждение темы и т.д. Здесь важно исходить из темы, быть максимально практичными и творческими, но есть и другая форма вызова.
2. Тяжелая форма вызова, когда участников призывают взять на себя обязательства на определенное время что-то делать, либо, наоборот, отказаться от чего-то. Это не одnorазовые действия, а система активностей, позволяющая развивать все пять сфер. Одним из примеров подобного вызова является – вызов “50 Day Challenge”¹. На примере данного предложенного пятидесятидневного марафона можно глубже увидеть и понять, как организовать и провести подобный вызов.

¹ 50 Day Challenge описан как отдельный инструмент достижения молодых людей в данном пособии.

Как организовать и провести вызов?

- Вызов должен объединять в себе как офлайн, так и онлайн формы взаимодействия, где есть совместный спорт, встречи, прочтение чего-то и т.д.
 - Участников объединяет совместный чат, где они делятся достижениями и промахами. Также участники могут публиковать в своих социальных сетях фото, видео и stories процесса выполнения вызова.
 - Важно, чтобы у события был свой хэштег, это позволит объединить участников не только в чате, но и в Instagram. Также это расширит круг лиц, знающих и желающих участвовать в вызове.
- Для начала необходимо продумать и донести участникам основные элементы – активности вызова. Это должны быть простые и понятные задания, посильные для выполнения каждым.
 - Вызов должен касаться разных сфер: физическая, эмоциональная, социальная, интеллектуальная и духовная.
 - Очень важна целостность, где есть развитие каждой из пяти сфер личности: физическая, социальная, духовная, эмоциональная и интеллектуальная.
 - Также обязательно должно быть что-то, что участники выполняют совместно: читают, бегают, изучают, выезжают и т.д.
- Обязательно должны быть и личные достижения, где каждый из участников сможет и сам достигать чего-то.
 - Несмотря на то, что задания должны быть посильными (50 приседаний в день), цели должны звучать амбициозно – с красивыми результатами (25000 приседаний за 50 дней всей группой) – это совместные достижения. Своего рода – “Громкий заголовок”.
 - Должны быть ограниченные и известные сроки. Не слишком длинный и не слишком малый – минимальный две недели, максимальный пол года.

- Важно учитывать все детали, остальные графики, нагрузка в служении, по учебе, по работе и т.д. должна учитываться возможность в данное время в своем графике взять этот вызов.
- Также нужно отслеживать и вести учет того, как идет прогресс, и доносить его периодически и систематически всем участникам. Например, на общей встрече донести, что мы уже присели 4599 раз. Это подстегивает не сдаваться и двигаться, продолжать участие в вызове.
- Вызов необходимо заблаговременно популяризировать в Instagram. Это может быть версия stories или публикаций. Важно, чтобы аудитория подписчиков смогла увидеть предстоящее событие, а также у них было время подумать и определиться с решением.
- Для того, чтобы донести важные условия, необходимо сделать предварительную встречу с подписчиками, где будут донесены основные правила и цели вызова. После этой встречи также необходимо дать пару дней на решение.
 - Важно иметь промежуточные встречи, где участники смогут делиться своими впечатлениями, где будут озвучены промежуточные результаты. Это могут быть встречи по совместному изучению или чтению библейских планов.
 - В заключении вызова также важно сделать встречу, озвучить результаты и подвести итоги.
 - Процесс всего вызова – популяризация идеи, первая встреча, процесс прохождения, совместные встречи, промежуточные встречи, завершение вызова, хорошо освещать в Instagram. Это позволит участникам видеть, что идея живет.

Выводы:

Итак, создать и организовать вызов – задача не из простых. Не просто сделать вызов на один раз, где нужно просто прокомментировать или поучаствовать в акции. Так как его тоже нужно оформить, грамотно преподнести. И уж тем более сложен вызов тяжелого характера,

где необходимо учесть каждую из сфер. Чтобы задания были простыми и одновременно полезными, чтобы каждое из действий было во благо, а не разрушало человека. При всей сложности данного задания здесь важно заметить, что подобного рода вызовы чаще всего становятся хорошим мостом для наших подписчиков. Подобного рода активности позволяют нам иметь куда более глубокий контакт с подписчиками, чем просто в сети. Возможно, к вызовам подключаются друзья тех, кто не приходил еще на наши программы, и это позволит нам с ними познакомиться, а им лучше узнать о нас, о нашей программе, о Боге. Проявляйте творчество. Также необходимо рекомендовать участникам ознакомиться с расширенной версией описания 50 Day Challenge².

ПРИГЛАШЕНИЕ НА СВОЮ ТЕРРИТОРИЮ

Последним инструментом, который можно использовать – это приглашение подписчиков на свою территорию. Однако здесь важно оговориться. Как мы уже упоминали выше, данный инструмент не является методом евангелизации, поэтому приглашение на территорию не является своего рода приманкой или “заманухой”. Цель данного инструмента – продолжить говорить на эту же тему, также интересно и интерактивно, как мы это делали в соцсетях, но уже во время семинара, встречи клуба, пикника и т.д. Данный инструмент позволяет поддерживать связь не только онлайн, но и вживую, и возможно это позволит кому-то новенькому впервые познакомиться с вами и вашей командой.

Что стоит учитывать, приглашая людей на свою территорию?

- Помните, что мы приглашаем для продолжения разговора на тему или новую тему, но это не евангелизация в чистом виде. Ваши подписчики это почувствуют и, возможно, больше не придут.

² 50 Day Challenge описан как отдельный инструмент достижения молодых людей в данном пособии.

- Здесь важно помнить, что это целостное влияние на все сферы, и духовная сфера у всех на разном этапе, поэтому важно быть чуткими и открытыми как к тому, чтобы донести человеку весть о Христе, так и просто поговорить о том, что важно для молодого человека, однако это должно быть индивидуально и естественно. Если наш мотив затянуть подписчика в церковь – он это почувствует.
- Язык подачи информации не должен отличаться от того, что подписчики видят в Instagram. Фальшь прочувствуется. А это не нравится молодым людям.

На самом деле, может показаться, что данный инструмент довольно легкий и простой – ну записали видео, приходите и все. Да, частично это так, иногда можно сделать все просто. Однако здесь стоит сказать несколько вещей, связанных с оформлением приглашения. Важно, чтобы приглашение было в стиле того, как вы раскрывали тему до этого. Как минимум подобрать те же цвета. Дальше важно понимать, на что приглашать. Формат должен быть понятен вашим зрителям, например – это тренинг, это клуб, это спорт, это пикник. Важно назвать и дать понять, что это будет. Практика показывает, люди редко соглашаются на непонятные вещи.

Также стоит учитывать возраст участников, совершеннолетние или несовершеннолетние. Если это поездка, нужно запросить разрешение родителей и т.д. Ну и, конечно же, помните, что приглашение – это не инструмент затащить куда-то людей и сделать их своими. Задача каждого из восьми инструментов – служить людям в виртуальном пространстве. Говорить о важных темах, открывать в этих темах Библейские принципы, приводя их к личному знакомству с Богом.

СОЗДАНИЕ КОНТЕНТ-ПЛАНА

Возможно, для кого-то понятие “контент-план” звучит странно. Давайте разбираться. Контент-план – это план, в котором заранее зафиксированы даты публикаций, даты праздничных открыток, возможно у вас запланированы мероприя-

тия, и вы в своей социальной сети захотите выложить фото, это тоже имеет место в Instagram. Простыми словами, контент-план – это план того, что, за чем и когда будет публиковаться. Однако мы шагнем немного глубже. Мы постараемся вместить в него и даты подготовки, так как мы увидели, что в данном деле более важен процесс подготовки, чем сам процесс публикации в Instagram. И для того, чтобы вы смогли вовремя все опубликовать, необходимо иметь сроки и задачи, которые необходимо сделать до того, как наступит день публикации.

Как подготовить контент-план?

- В первую очередь вам нужна будет простая таблица по месяцам и неделям на один год. Скачайте таблицу по QR
- У нас, образно говоря, есть 12 месяцев, 54 недели для того, чтобы иметь активное взаимодействие с нашими подписчиками.
- В первую очередь, в данном плане необходимо отметить даты праздников. Это Рождество, Новый год, Пасха, возможно, 8 марта, другие национальные праздники и т.д. В эти даты у вас, скорее всего, могут быть запланированы открытки, поздравления или обращение к вашим подписчикам.



- Кроме этого, наверняка, у вас есть даты запланированных мероприятий в клубе или церкви, и вы будете публиковать фото и сторис того, как это прошло. Возможно, лагеря, выезды, пикники и т.д., это тоже необходимо отметить в таблице. Это позволит вам увидеть, сколько пространства для публикации у вас остается.
- Отметьте, когда вы запланируете вызов с вашими подписчиками. Скорее всего, это конец сезона – начало лета.
- Летом, пока каникулы, и большая часть подростков и молодежи проводят время на улице, мы рекомендуем не включать в план раскрытие тем. Это хорошее время сделать пикники, провести время в лагерях, приглашать ребят. Постить атмосферные фото и видео.

- После того, как были заполнены праздники и основные мероприятия, вы увидите, в какие недели вы можете планировать публикации, направленные на раскрытие той или иной темы. Здесь важно учитывать время года, опять таки, чтобы темы соответствовали хотя бы немного. Например, тема, связанная с любовью, скорее всего, было бы хорошо публиковать с начала февраля и до конца марта и т.д.
 - После того, как вы выбрали темы, важно определиться с частотой публикаций – один раз в неделю, два или три. Учитывая графики, нагрузки и то, что мы часто вовлечены в служение и одновременно еще работаем или учимся, мы рекомендуем выпускать одну публикацию в неделю. У вас есть 54 недели, из них около 5 уйдут на то, чтобы публиковать поздравления, открытки или видео, связанные с праздниками. Скорее всего, публикаций с лагерей, мероприятий и другого тоже будут около пяти. Также летом начинается вызов, и мы не постим публикации, раскрывающие темы. У нас остается 32 недели, в которые мы можем запланировать наши темы. Учитывая, что в курсе предложено 8 инструментов, это 8 публикаций. В год, получается, мы будем раскрывать в среднем 4 темы.
- Следующий этап распределить в свободные недели порядок того, что за чем, опрос в сторис, рубрики и т.д. После того, как мы вписали публикации, наступает более сложный этап планирования подготовки. И здесь необходимо другой ручкой или маркером начинать отмечать важные шаги подготовки к публикации. Например – что необходимо для того, чтобы появились вопросы в сторис? Нужно время для личного продумывания вопросов, нужна встреча для штурма идеи, выбора лучших вопросов и совместную редакцию с позиции лаконичности и звучания вопроса. Дальше время на редакцию с позиции орфографии и грамматики. Затем подбор картинок и создание графического оформления. Это тоже этап, который необходимо проделать. Кстати, выбор картинок и стиля оформления может быть принят группой в тот день, когда и обрабатываются вопросы. Получается планирование от последнего, от даты публикации.

● Необходимо помнить, что у каждого шага или действия есть свои временные промежутки, возможно для редакции вопросов понадобится больше времени, чем для графического оформления. Чтобы получить мнение друзей, редактировать его и обратно отправить автору этого мнения на сверку, понадобится время около месяца, так как человек может быть достаточно загружен. Поэтому чем детально расписан план подготовки и задачи, тем более реальные сроки вы сможете взять для выполнения.

- Чем реальнее сроки, тем больше вероятность того, что вы успеете все это сделать качественным, красивым, интересным.
 - После того, как были прописаны шаги, задачи и отмечены сроки – это все необходимо также отметить в контент-плане. Чтобы видеть нагрузку и реальные сроки для каждой из задач.
 - После того, как были внесены задачи, необходимо обозначить сроки и ответственных за то или иное действие.
- В заключение, важно иметь одного или команду, ответственных за выполнение данного плана. Того, кто умеет и хочет держать это все в голове и на бумаге, подталкивать и двигать этот процесс. Потому что на бумаге это все хорошо выглядит, однако в жизни всегда возникают форс-мажоры, и если никто не будет гореть данным планом, то он будет обречен на провал. Конечно же, брать непосильные сроки и нагрузку тоже не нужно, иначе ответственные загнутся в середине пути.

Важно понимать, что для создания контента на любую интересующую тематику необходимо проделать глубокую и трудоемкую работу, чтобы выдать лучшее нашим подписчикам. Процесс непростой, даже на этапе составления плана, однако картинка, которая получается, порадует не только вас, но и ваших подписчиков.

Несколько важных элементов при составлении плана.

- Учитывайте графики и нагрузку команды.
- Учитывайте праздники и мероприятия, которые уже запланированы.
- Учитывайте время года и то, где ваши подписчики на данный момент – они в сети или на море.
- Учитывайте все детали и задачи.
- Распишите их как можно детальней и конкретней.
- Ставьте ответственных и помните, что этот труд невозможен без команды.

Это целое направление служения, однако это позволит вам, как команде, вырасти в еще более глубоком взаимодействии и профессионализме. Позволит вам иметь возможность влиять на еще большее количество людей, научит спорить, соглашаться, предлагать, находить новые идеи и многому другому.

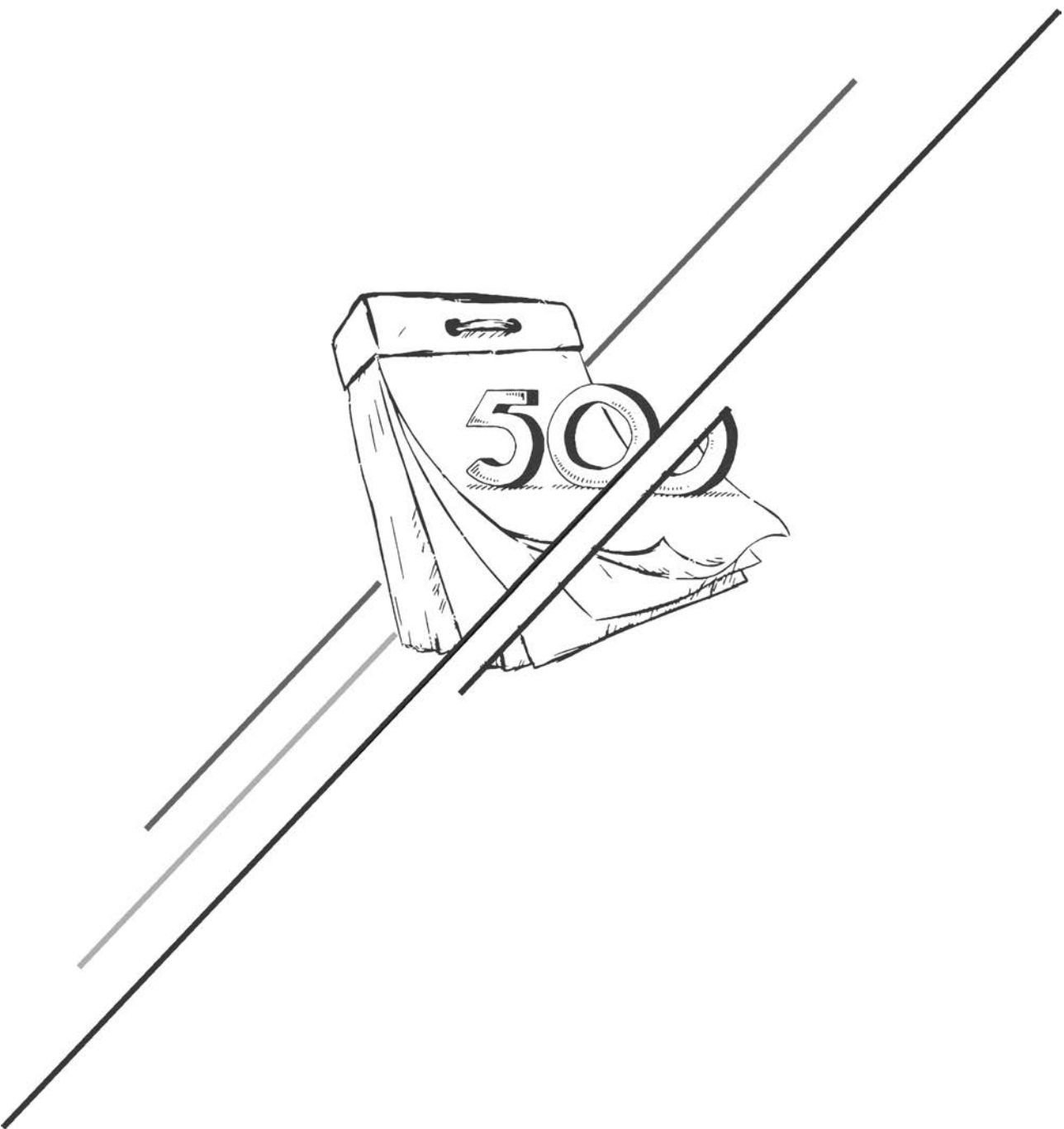

50-DAY CHALLENGE КАК МОДЕЛЬ РАБОТЫ С ГРУППОЙ МОЛОДЫХ ЛЮДЕЙ

Радион Вельчев

директор движения «Миссия в профессии», «Миссия Евразия»

Сергей Якименко

методист, «Миссия Евразия»

ОБЩЕЕ ОПИСАНИЕ МАРАФОНА 50-DAY CHALLENGE

Главная идея марафона: объединение группы молодых людей вокруг совместного изучения писания, основанная на модели целостного, разностороннего развития. Где мы затрагиваем не только духовную сферу, а также и социальную (умение строить взаимоотношения с окружением), интеллектуальную, эмоциональную и физическую сферы.

Цели марафона: укрепление и углубление социальных связей внутри одной группы людей, формирование совместной культуры встреч, изучения и развития.

Марафон длится 50 дней, на протяжении которых участники достигают совместные и индивидуальные цели. Для целостного влияния на личность и характер каждого участника задания затрагивают каждую из пяти сфер личности: **физическую, социальную, духовную, интеллектуальную и эмоциональную**. Для этого в марафоне предусмотрены 8 блоков активностей и заданий, которые участники будут выполнять на протяжении всего периода. Каждый из 8 блоков имеет свою специфику и относится к той или иной сфере, а иногда сразу к нескольким.

Часть заданий участники выполняют вместе: активности на стадионе, тренировки, встречи по изучению Библии, выезды и др. Другую часть самостоятельно – ежедневное чтение библейского плана, физические упражнения, отказ от изли-

шеств в еде. Каждое задание продумано и рассчитано таким образом, чтобы, с одной стороны, не перенапрягать непосильной нагрузкой участников, а с другой – поддерживать в тонусе все сферы и производить в них небольшие изменения.

Ключевая идея марафона – совместное прохождение и развитие. *50-Day Challenge* – не просто индивидуальный вызов, который решила принять группа людей. Это модель, позволяющая влиять друг на друга, иметь совместные достижения, помогать друг другу, мотивировать, радоваться друг за друга и иметь продуктивное время вместе. Поэтому важно соблюдать все процессы, описанные в данной модели. Каждая часть имеет свою логику и смысл.

Важное условие – участие во всем марафоне. Нельзя выбрать для выполнения только несколько пунктов, это нарушает целостность марафона и отделяет участников от совместно проделанной работы.

Для поддержания коммуникации, мотивации участников и быстрого реагирования необходимо создать чат, куда будет добавлена вся группа. Чат рекомендуем создавать в Telegram.

ПРОГРАММА МАРАФОНА 50-DAY CHALLENGE

Марафон состоит из 8 блоков. Каждый имеет свою специфику и направлен на восстановление одной или нескольких сфер личности человека. Важно учесть все детали, описанные ниже.

1. Совместные встречи по изучению

Данный блок затрагивает **духовную** и **социальную** сферы. Здесь есть две важные составляющие: разбор библейского текста, истории или темы и совместное времяпровождение в уютной обстановке.

Элементы данной встречи: обучение, совместное обсуждение и выводы, общение, возможно, совместные ужины или завтраки. В качестве программы таких встреч могут быть использованы пособия по изучению тем, книг, может быть, серия разборов библейских героев или просто дискуссия по теме плана чтения Библии, о чем будет сказано дальше.

Организаторы марафона могут сами подобрать материал для встреч, однако важно учесть три момента. Во-первых, программа встреч должна быть заблаговременно продумана и подготовлена. Во-вторых, она должна быть актуальной и интересной для всех участников группы. Мы рекомендуем учитывать возраст и интересы группы. В-третьих, должна предполагать диалог между участниками, а не чей-то монолог. Это позволит каждому почувствовать себя частью обучающего процесса, а также усилит коммуникацию в группе. Для этого в программе встречи должны быть упражнения, задания и продуманные вопросы, позволяющие каждому участнику погрузиться в суть проблемы или темы. Также важно не продавливать одно мнение, а уметь слушать, пытаться понять и сделать выводы.

Встречи рекомендуем проводить раз в неделю, лучше в один установленный день и в одно время (например, пятница, 17:00). Это позволит каждому планировать свою неделю заранее, выделяя специальное время для встреч, и развивать привычку в определенный день быть на встрече. Постоянно меняя время и день, есть риск, что не все участники смогут быть достаточно гибкими к таким изменениям.

Участники марафона могут приглашать на эти встречи своих друзей. Это позволит и другим людям проводить совместное время и развиваться духовно. А если кто-то из них изъявит желание, их можно привлечь и к самому марафону.

Рекомендуем организовывать данные встречи в уютной атмосфере на диванчиках, креслах с чаем, кофе, небольшим перекусом. Лучше всего начинать встречу с совместного перекуса и заканчивать им же.

На данных встречах можно также обсуждать успехи участников в прохождении марафона, сложности, с которыми они сталкиваются, молиться друг о друге, предлагать помощь и мотивировать участников от недели к неделе. Кроме этого, рекомендуем презентовать промежуточные результаты, которых достигли участники вместе (например, общее количество преодоленного расстояния, проделанных приседаний и пр.).

За время марафона у группы, скорее всего, получится провести около семи встреч. Пример программы одной из таких встреч.

2. Совместное ежедневное чтение

Второй блок марафона затрагивает **духовную и интеллектуальную** сферы, а также на формирование привычки ежедневно читать Библию с помощью плана чтения. Важный элемент здесь – постоянство в малом.

С этой целью будет удобно воспользоваться приложением *Bible YouVersion*, установив его на своем телефоне. Данное приложение имеет достаточно планов чтения Библии и ежедневных назиданий на различные актуальные темы. Каждый план разбит по дням и длится обычно от 5 до 10 дней. Участнику необходимо открыть соответствующий день в плане, прочитать его, оставить комментарий и нажать галочку о прочтении дневного плана. Как правило, весь процесс занимает до 15-20 минут в день.

В основном, план состоит из трех частей: размышления автора, библейские тексты по теме, а также возможность оставить комментарий. Комментарии участников видны всем членам группы, что позволяет каждому высказаться. Это хорошая возможность обсудить еще одну важную тему вместе.

Для того, чтобы запустить этот блок, организаторам марафона необходимо в приложении *Bible YouVersion* нажать кнопку «Планы» и подобрать подходящие темы (их, скорее всего, будет несколько). Затем необходимо подписаться на первый выбранный план чтения Библии и поделиться ссылкой, чтобы и остальные участники группы могли присоединиться и быть частью одного библейского плана. После чего каждый марафонец берет на себя обязательство читать данный план ежедневно.

Для поддержания интереса к плану чтения важно учитывать возраст и интересы группы. Чтобы план хотели читать, он должен быть актуальным. Также дополнительный интерес подогреет совместное обсуждение в комментариях к плану чтения. Рекомендуем всем участни-

кам принимать участие в обсуждении и комментировании. Важно, чтобы организаторы сами были активны в этом, тогда и остальные начнут это делать. Комментируйте высказывания друг друга. Это позволит вести диалог онлайн и создаст еще одну возможность узнать друг друга и пообщаться, а также даст ощущение «вместе», что это совместное достижение, а не только мое.

Также периодически можно напоминать в чате о прочитанном плане, что позволит тем, кто забыл прочитать, сделать это. Можно скинуть в чат важную мысль, которую вы прочитали сегодня. Также важно следить, чтобы участники не теряли интерес, что может произойти уже на вторую неделю. В приложении можно отслеживать, кто на каком этапе в прочтении. Также в диалоге на совместных встречах можно задавать вопросы, спрашивать о сложностях, с которыми сталкиваются участники, и после этого находить методы мотивации и поддержания постоянства.

Обсуждение данных планов чтения Библии также можно использовать в качестве программы для еженедельных встреч. Это позволит держаться одной темы на протяжении всей недели.

Важно, чтобы все участники разобрались, как пользоваться приложением. Необходимо заранее отправить ссылку на план, чтобы все успели подписаться и начать читать. Рекомендуем это сделать рано утром или вечером накануне дня запуска плана.

Примеры рекомендуемых планов чтения на 50 дней:



Призванные творить
(продолжительность – 5 дней)



Привычки
(продолжительность – 6 дней)



Находить время для отдыха
(продолжительность – 5 дней)

В поисках свободы от стресса
(продолжительность – 5 дней)



Уверенность во время неопределенности
(продолжительность – 5 дней)

Несовершенные люди в Библии
(продолжительность – 7 дней)



Одерживая победу в своем разуме
(продолжительность – 7 дней)

Камни
(продолжительность – 10 дней)



3. Совместные приседания

Данный блок марафона затрагивает **физическую** сферу. Здесь важно постоянство и дисциплина. Каждый участник ежедневно должен сделать 50 приседаний. Это могут быть 50 приседаний за раз или частями в течение дня. Важно, чтобы за день у каждого было выполнено 50 приседаний. В силу

своих возможностей участники могут увеличивать нагрузку. 50 – это минимум (*здесь могут быть исключения для тех, кто физически не в силах выполнить необходимый минимум; для них возможен другой вариант: например, 10 приседаний*).

Важно отметить, что это и личный, и общий зачет всей группы. Цель данного блока – совместные **25 000 приседаний**. Ежедневные 50 приседаний, сделанные 10 людьми в течение 50 дней, в сумме дают нам 25 000 совместных приседаний. Группа должна с самого начала услышать эту цифру и то, что выполнение этого норматива также общее. Важна цифра. 25 000 – это, с одной стороны, большая цифра, которая может испугать участников, но с другой – это достаточно амбициозная и впечатляющая цифра, которая будет вызывать интерес к выполнению, если объяснить, каким образом это достижимо. (А это, и правда, достижимая и реальная цифра, что видно из наших подсчетов.) Организаторы могут сами решать, сколько приседаний по итогу группа должна сделать, однако мы рекомендуем выполнять 50 приседаний в день на каждого участника.

Ежедневно каждый участник должен будет отчитываться о выполненных приседаниях. Для этого каждый вечер в общем чате нужно создавать опрос, где забывчивые участники смогут успеть сделать упущенное, а те, кто сделали, отметить и мотивировать остальных. Также отчет о проделанных приседаниях будет предложен в **личной форме участника** (*ниже подробное описание формы*).

Важно вести общий подсчет приседаний (минимум один раз в неделю), чтобы видеть прогресс группы и реагировать в случае слабой динамики, а также доносить успехи всем марафонцам. Когда человек видит прогресс, у него появляется больше мотивации двигаться дальше.

4. Совместное преодоление 2500 км

Данный блок марафона затрагивает **физическую, социальную и эмоциональную** сферы. Здесь важны совместные тренировки, ну и, конечно же, личное посвящение каждого из участников.

Донесите участникам цель – на протяжении 50 дней преодолеть 2500 км. Здесь также важна цифра. Она не должна быть ни слишком маленькой, ни слишком завышенной. Цифра может быть привязана к году, например, 2025 год, либо к чему-то другому символическому, 25-й год и 20 человек в команде. Цифра, опять-таки, выбирается организаторами, однако на группу в 15 человек мы рекомендуем брать расстояние около 2500 км.

Принцип тот же: это расстояние достигается совместными усилиями. Выполнять можно тремя способами, которые участники могут выбрать сами:

Совместный бег. Участники могут 1-2 раза в неделю собираться в удобное время на стадионе или спортивной площадке и вместе бегать (при этом они могут бегать либо в своем темпе, либо вместе). Важно, чтобы каждый засекал свое расстояние и вносил результат в **личную форму участника**.

Совместные прогулки. Тот же принцип: участники собираются вместе, засекают на своих устройствах расстояние, ходят и фиксируют. Дни прогулок и бега могут быть одними и теми же, это даже усилит взаимодействие в группе.

Велосипедные поездки. Участники преодолевают расстояние во время велосипедных поездок. Они договариваются о совместном выезде по определенному маршруту, где каждый фиксирует свое пройденное расстояние.

Дни сбора должны быть заранее оговорены и иметь установленное время для формирования привычки приходить в один и тот же день, а также для того, чтобы участники могли планировать данные тренировки. Помимо достижения цели, важно и время, проведенное на стадионе, где каждый выполняет свою нагрузку, есть общение друг с другом, можно остаться, поиграть в волейбол и пр. Это добавляет тренировке и эмоций.

Каждый из участников, кто не может присутствовать на совместных встречах по достижению этой цели, либо хочет больше вложиться в физическую сферу, может самостоятельно преодолевать расстояния удобным ему способом

(бег, ходьба или велосипед), делая это ежедневно. Важно, чтобы это было специально отведенное время, а не просто количество шагов во время выполнения какой-то своей ежедневной работы. Это необходимо донести участникам.

Фиксировать преодоленные расстояния можно с помощью приложений *Strava*, *Pacer* либо каких-то других удобных приложений в телефоне. В приложении необходимо выставить соответствующий стиль тренировки (например, бег), начать прохождение, зафиксировать и затем вечером перенести результат в **личную форму участника**.

5. Ежедневная чистка зубов не ведущей рукой

Это задание помогает развивать связь между правым и левым полушарием мозга и влиять на **каждую** из сфер личности. Выполнение привычных действий не ведущей рукой формирует новые нейронные связи между рациональной частью мозга и эмоциональной, что влияет на коммуникацию, эмоциональный интеллект, творчество, усидчивость, концентрацию внимания, навык самоконтроля и многое другое.

В нашем случае задача каждого из участников – на протяжении всего марафона чистить зубы не ведущей рукой, либо той, которой он обычно это не делает. Важна регулярность и постоянство.

Чтобы поддерживать интерес, в чате каждый вечер делайте опрос, где участники будут отмечать свои достижения. Также каждый вечер марафонцы должны вносить результат в **личную форму участника**.

6. Отказ от излишеств в еде

Данный блок напрямую влияет на **физическую** сферу и направлен на поддержание и улучшение здоровья.

На протяжении всего марафона каждый участник принимает решение отказаться от каких-либо излишеств в еде (например, отказ от сахара, от животных жиров в пище, от мучного и пр.). Также это может быть уменьшение количества того или иного ингредиента, продукта. Важно, чтобы это было что-то конкретное. Если это, например, отказ от

сахара, то необходимо прописать, как именно человек отказывается от сахара – только в напитках или вообще от сладкого и т. д. Здесь важна дисциплина.

До начала марафона участники должны отправить организаторам информацию о том, от чего они отказываются, чтобы те могли мотивировать, проверять и помогать участникам придерживаться собственного решения. Для этого создается документ, куда каждый участник вписывает то, от чего он отказывается. Это может быть таблица, где организаторы вписывают имена и фамилии, а каждый участник уже сам вписывает свой отказ.

Пример:



Отчет об успехах также фиксируется в **личной форме участника.**

7. Вечер/ночь фильмов с группой

Затрагивает **социальную** и **эмоциональную** сферы.

Важно подобрать хорошие фильмы либо серию фильмов (например, «Властелин колец»). При выборе необходимо, опять-таки, учитывать возраст и интересы всех участников. Также важно обустроить максимально удобно комнату для просмотра. Участники могут взять с собой перекус.

Дата этой встречи должна быть известна заранее и оговорена со всеми участниками, чтобы они могли запланировать это время. Рекомендуем просмотр фильмов провести ближе к концу марафона, когда можно отпраздновать результат. Либо ближе к середине, чтобы поддержать интерес тех, кто уже успел потерять мотивацию.

Закончить можно совместным завтраком, молитвой и прочтением библейского плана.

8. Социальная акция

Затрагивает **социальную** сферу, а также позволит послужить кому-то в вашем населенном пункте.

Акция может быть выбрана на усмотрение организаторов, но это должно быть решение проблемы города и/или района в целом, либо какого-то отдельно взятого пожилого человека. Важно, чтобы в решении данной проблемы были задействованы все участники марафона. Для этого мероприятие должно иметь заранее известную всем дату, чтобы была возможность его запланировать в своих графиках. Также важно иметь план, чтобы у каждого была своя ответственность и сроки. Планированию акции можно уделять время на еженедельных встречах, где будут обсуждаться детали акции и проводиться подготовка.

Ниже приведена таблица, помогающая спланировать акцию:



ОРГАНИЗАЦИЯ МАРАФОНА

Для того, чтобы запустить марафон, необходимо собрать потенциальных участников, описать и вдохновить идеей события, дать время на осмысление и принятие решения, а также озвучить дату начала марафона. Это позволит участникам начать готовиться к марафону. Марафон запускается в обозначенный день с теми, кто подтвердил свое желание поучаствовать.

Для участников марафона создается чат в одном из мессенджеров. Чат используется для донесения важной информации, получения отзывов и поддержания мотивации у участников. Это важный элемент в марафоне, а также и с позиции объединения людей в одном интернет-пространстве. Нужно понимать, что сегодня большинство людей – активные участники соцсетей и мессенджеров.

Все даты встреч должны быть заранее донесены участникам, это позволит им запланировать их в своих графиках. Изменения должны быть заблаговременно озвучены, чтобы все успели вовремя отреагировать и принять решение.

В процессе марафона нужно вести всю необходимую документацию, которая позволяет отслеживать прогресс, успехи и промахи. Это также дает возможность вовремя реагировать, искать пути помощи одним и поддерживать огонь в других. Также важно контролировать, чтобы участники вовремя вносили свои результаты.

Необходимо регулярно доносить промежуточные результаты всем участникам. Здесь стоит понимать, что первое время участники имеют высокий уровень мотивации, но рутина дает о себе знать, и уже на второй неделе обычно интерес спадает. Поэтому важно вовремя реагировать и, используя рекомендации, подстегивать участников.

Организаторы должны быть активными участниками данного марафона, а не просто наблюдателями и сторонними кураторами этого события. Это позволит прожить марафон вместе, укрепить взаимоотношения, вырасти в каждой из сфер, выработать общие и личные привычки.

Для того, чтобы участники могли постить свои достижения и тренировки и т. д., нужно придумать запоминающийся и простой в написании хэштег, который будет иметь отношение к идее марафона, например: **#50DayChallenge**. Просите участников отмечать данный хэштег в своих постах. Это вызовет интерес у окружающих, а также создаст общее пространство в социальных сетях, где марафонцы смогут увидеть прогресс друг друга.

У марафона должно быть завершение. Это, как правило, встреча, на которой озвучиваются результаты, общие и индивидуальные. Можно выделить и наградить рекордсменов, тех, кто привел новых друзей, и они вместе завершили марафон. Необходимо сделать выводы и поблагодарить всех участников. Вместе помолиться. Завершение марафона можно отпраздновать. После завершения нужно

провести анализ марафона. В этом поможет специальный опрос участников (*описан ниже*), который они могут заполнить, пройдя по ссылке.

Оформление и ведение чата

Мы рекомендуем использовать чат в Telegram, так как там есть возможность создавать опросы, и он достаточно прост в пользовании. В чате важно поддерживать общение обсуждением знаковых и бытовых моментов, например, делиться своим первым опытом – «криворукой» чисткой зубов; как болят ноги после приседаний и пр. В чат можно скидывать фото, видео, отзывы и переживания.

Чату нужно дать название, например, *50-Day Challenge*, и по возможности сделать яркую, подходящую аватарку, что поможет ему быть узнаваемым и легким в поиске среди других контактов и чатов.

Также в чате каждый вечер необходимо создавать два опроса:

1. Чистил сегодня зубы не ведущей рукой? (Да/Нет)
2. Выполнил сегодня 50 приседаний? (Да/Нет)

Рекомендуем делать ежедневные опросы в одно и то же время.

Ведение документации

Личная форма участника (*Приложение № 1*) – опросник, который участник заполняет каждый вечер.

Данную форму необходимо отправить каждому участнику отдельной ссылкой. В форме участники будут фиксировать личные данные – небольшой отчет о своих ежедневных успехах. Результаты каждого участника выводятся системой Google в табличке Excel (*найдите информацию, как пользоваться гугл-формами*).

Таблица фиксации данных (*Приложение № 2*) – таблица, где организаторы ежедневно вносят данные о прогрессе всех участников, что позволяет видеть в режиме реального времени динамику марафона и тем самым поддерживать мотивацию и интерес к нему.

Документ «Отказ в еде» (Приложение № 3) – документ, куда вписываются имя и фамилия участника и то, от чего он отказывается на время марафона.

Таблица подведения итогов (Приложение № 4) – таблица, куда вбиваются суммарные данные всех участников. Это позволяет выявить рекордсменов.

Опросник участника (Приложение № 5) – форма для анализа марафона каждым участником отдельно. Для этого всем высылается ссылка, где участники должны проанализировать и оценить влияние марафона на них. Вопросы в данном опроснике можно редактировать и добавлять.

УСЛОВИЯ ДЛЯ УЧАСТНИКОВ МАРАФОНА

Участникам марафона необходимо озвучить следующие условия. Их можно продублировать в чате, чтобы к ним был доступ.

1. Участие в марафоне потребует от вас определенного постоянства и упорства, однако мы постарались сделать так, чтобы условия были для вас выполнимыми.
2. Все, кто дает согласие на участие в 50-дневном марафоне, становятся участниками группы в Telegram. Те, кто не принимает участие в марафоне, в чат не приглашаются.
3. Участникам необходимо ежедневно выполнять задания, которые являются ежедневным зачетом, и в конце дня отправлять информацию об их выполнении. Для этого будет предоставлена форма отчетности для каждого из пунктов, а также опрос в Telegram-чате.
4. Информация о выполненных ежедневных достижениях (*личная форма участника*) должна быть заполнена не позднее 22:00.
5. Участникам необходимо своевременно отвечать на опросы, которые будут предложены в общем чате.

6. Участники, которые в течение недели не выполняли ни одного из пунктов и/или систематически не выполняют задания целиком, автоматически исключаются из участия в марафоне, соответственно, и из чата.

7. Мы не будем проверять, насколько качественно вы выполнили те или иные пункты. Мы рассчитываем на вашу честность и на то, что вам это интересно.

8. Рекомендуется посещение встреч (первый блок марафона) даже тем, кто не является участником, поэтому вы можете приглашать ваших друзей.

9. Участники могут приглашать друга для участия в марафоне. Если они вместе дойдут до завершения марафона, то получат специальный приз. Друг – это новый для этой группы человек. Не тот, кому организаторы уже рассылали приглашение.

10. Для фото, постов или сторис, которые имеют отношение к марафону и которые вы хотите загружать в соцсети, есть хэштег **#50DayChallenge**. Не забывайте их подписывать.

Скачайте приложения здесь



Пример встречи
по совместному изучению
скачайте здесь



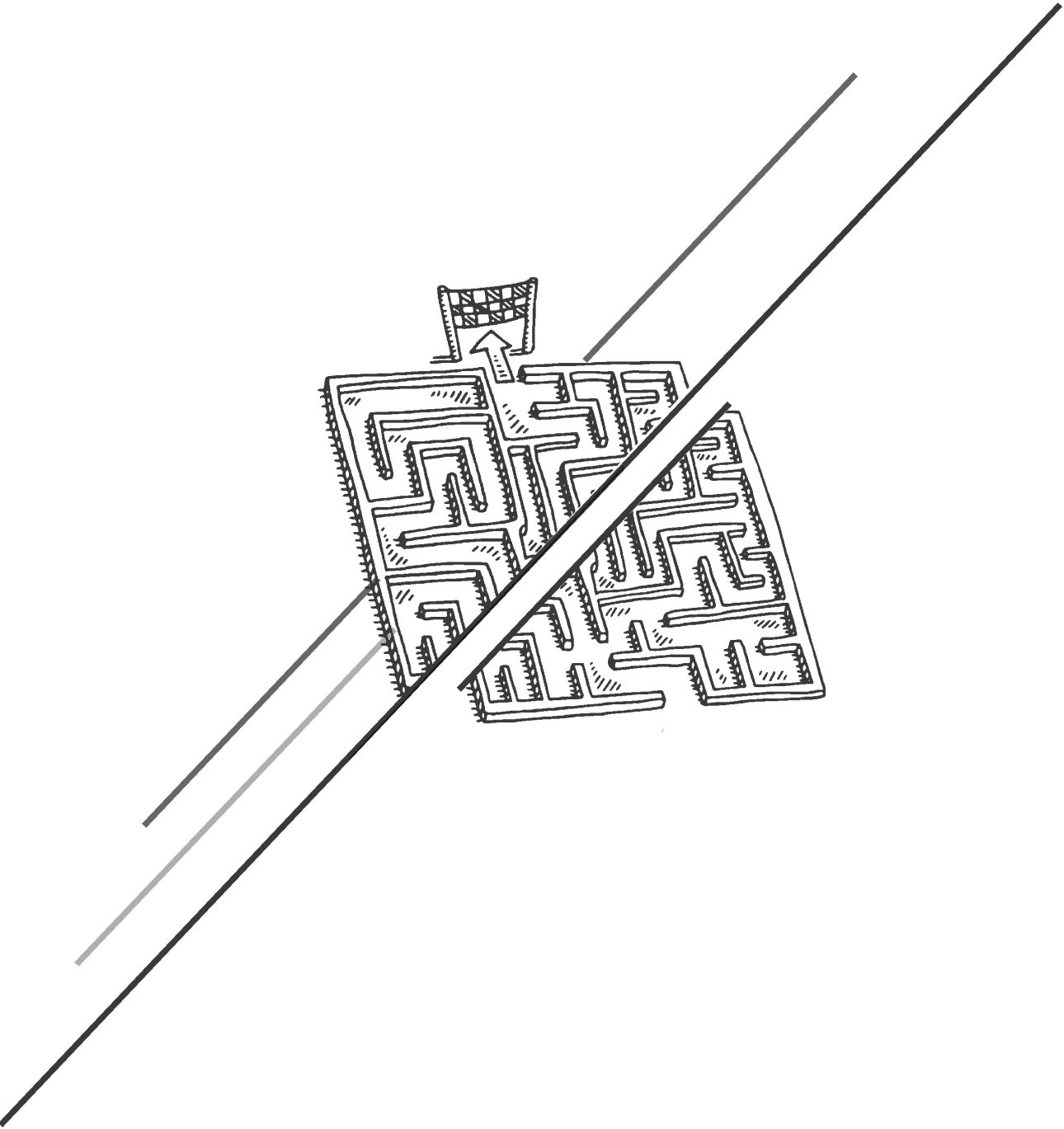

КВЕСТ КАК МОДЕЛЬ ДОСТИЖЕНИЯ МОЛОДЕЖИ

Ламбру Дмитрий

Лидер движения «EXIT», Moldova

ОБЩАЯ ИНФОРМАЦИЯ

Что такое квест (quest)?

Дословный перевод слова “quest” с английского – «поиск». В данном формате «квест» – это игра, в которой команды проходят по запланированному сюжетному маршруту. Команды, состоящие из определенного количества игроков, стремятся выполнять различные задания для достижения цели – дойти до финиша первым. Как правило, цель игры заключается в том, чтобы закончить квест целиком за минимальное количество времени, применив все свои интеллектуальные и физические способности.

Участвуя в команде, игроки имеют возможность проявить свое разностороннее развитие, единство и поддержку друг друга. В команде ценится роль каждого игрока, поэтому вся команда заинтересована в успехах каждого из своих участников. Зачастую команды состоят из разных участников с различными физическими и интеллектуальными способностями – кто-то лучше бегает, а кто-то лучше решает головоломки. Поэтому дополнение друг друга и командный дух в этой игре являются неотъемлемыми составляющими. Городской квест может стать отличной проверкой для команды, ну а для кого-то это еще и неформальное знакомство с новыми людьми.

Для кого квест?

Это важный вопрос, который должна решить команда. Возможно, у вас уже есть своя аудитория, но, может быть, эта аудитория вам мало знакома. Изучите хоть потенциальных участников, тогда квест будет «вкуснее». При планировании

квеста учитывайте следующие характеристики аудитории: возраст, физические и интеллектуальные способности, культурные и языковые особенности, интересы и вкусы (во что им нравится играть, что им нравится смотреть, какую музыку слушают, какие есть современные герои у этого поколения и т.д.). Определив главные особенности аудитории, вам будет легче и яснее создавать «вкусную» программу квеста.

Например, для детей 10-12 лет и подростков 16-18 лет будут разные физические нагрузки, различные тематики и легенды квеста. Если квест планируется только для девочек, то физическую нагрузку, естественно, необходимо уменьшить. Если для парней, по возможности физическую нагрузку можно увеличить.

Зная аудиторию, преподнесите им лучший квест для них.

О составе команды игроков

Для такой активной игры подходит команда из 5-8 человек. Зачастую чем больше людей, тем труднее передвигаться, хотя не всегда так. Команды должны состоять из парней и девушек, например 3 парня и 2 девочки, или 5 парней и 3 девочки. Конечно же, квест может проводиться как только для парней, так и только для девочек.

Также количество человек в команде и количество команд могут зависеть от тематики самого квеста. Например, квест в стиле мультфильма «Аватар», где каждая команда приобретает название и описание согласно четырем народам: народ огня, народ воды, народ земли, народ воздуха. Не советуем проводить квест только для двух или трех команд. В этом случае меньше интриги и игрового азарта, а еще команды могут друг друга часто встречать на пунктах, что уберет загадочность и тайну нахождения соперников. Круто, если будет от 4-8 команд. Тогда интерес и жажда победы будет выше.

Цель квеста

Будучи командой организаторов, ответьте на следующий вопрос: в чем цель нашего квеста? Почему это важно? Представьте, что квест проходит в контексте лагеря, где ежедневно учитываются победы в общий зачет, ребята в команде уже немного знакомы, есть командный дух и жажда победы. Тогда, конечно же, у каждой команды будет особый настрой, так как победа в квесте влияет на общий зачет. Тут даже не надо мотивировать и «заряжать» команды. Квест – это игра, в которой надо 100% победить. А может быть, и наоборот – ребята мало знакомы, и квест поможет лучше узнать друг друга, пройдя вместе нелегкие испытания. Например, в экстремальном лагере «ЕХП», квест может продолжаться от 1-3 дней. Благодаря приключениям и экстремальным элементам спустя три дня незнакомые подростки уже называют друг друга командой и семьей. Может быть, через квест вы бы хотели познакомить участников с культурой молдавского народа? Возможно, цель квеста в том, чтобы дети поэтапно узнавали фрагменты одной большой истории? Может быть, цель квеста в том, чтобы уже бывалая и опытная команда получила новый взгляд на командную работу и роль каждого игрока? А может быть, цель квеста – это познать природу состязательности и найти в этом радость, а после этого у вас подготовлен вкуснейший перекус для всех команд, где все – победители и побежденные являются равными участниками большей истории, истории Бога в жизни конкретных людей и возможностями познакомиться с этим Богом для тех, кто еще не знаком с Ним? Помните, игровая часть квеста может быть как фокусной, так и второстепенной. И так, для чего вы проводите этот квест?

СОЗДАНИЕ И ПОДГОТОВКА К КВЕСТУ

Для любого большого мероприятия нужна команда, в которой есть определенные роли и ответственности. Квест, конечно же, не исключение. Ниже предлагаем основные роли и ответственности в организации игры.

Роли в команде организаторов квеста.

Лидер команды – человек, ответственный за все мероприятие. Это абсолютно не значит, что он делает все сам! У него есть команда, которую лидер мобилизует, готовит и информирует для того, чтобы вместе они подготовили все необходимое к квесту по нижеперечисленным пунктам. Во время квеста лидер несет полную ответственность за команду организаторов и игроков. Исходя из нашего опыта, мы советуем лидеру заранее проверить каждый подготовленный пункт и, передвигаясь на машине, координировать всех задействованных агентов, движение команд, физическое состояние игроков, транспортировать агентов с пункта на пункт и подвозить необходимый материал. Эти функции может выполнять как лидер, так и администратор. После квеста лидеру предлагается запланировать и провести анализ прошедшего квеста вместе со своей командой.

Администратор – человек, ответственный за поиск, покупку и доставку необходимого материала и инвентаря для квеста. Его задача своевременно найти и передать команде необходимый инвентарь. Во время квеста может также исполнять роль водителя или агента пункта.

Ведущий ивента («тамада») – человек, роль которого заключается в том, чтобы привлечь внимание участников всех команд, объяснить командам правила квеста, ход игры, роль агентов, технику безопасности, определить «арбитров» по командам, (можно лично или с помощью агентов) погрузить игроков в легенду квеста. Также ведущий на месте проводит игру, которая определит порядок и форы минут для старта команд. Если команды начинают отгадывать загадки одновременно, то велика вероятность, что все 10 команд побегут одновременно в одном направлении, это сильно осложнит проведение игры и может сделать ее неинтересной. Поэтому в начале есть смысл начать игру с задания, которое невозможно выполнить одновременно. Как только задание будет выполнено командой, ей дается первая загадка и записывается стартовое время команды. Команда пытается отгадать загадку, если получается, бежит на следующий разгаданный пункт. Если нет, то просит

помощи у агента. Например, каждая команда должна достать предмет, подвешенный на 2,5-3 метра, кто первый достал, тот первым и выбегает, кто второй достал, вторым и выбегает и т.д. Во время квеста этот человек может быть агентом пункта. В конце на церемонии награждения ведущий должен снова всех собрать, поблагодарить за участие и наградить призовые места.

Арбитр – добровольный волонтер команды организаторов. Эта роль весьма важна, если вы организуете квест впервые и для детей до 18 лет. Арбитр бегаёт с командой участницей весь квест. Его роль следить за физическим состоянием команды и нарушениями правил команды. Штрафовать арбитр может сразу после нарушения, либо по прибытию на пункт после отгаданной загадки. Штрафные минуты за нарушение правил определяет команда организаторов заранее! Арбитр не имеет права подсказывать или каким-то образом направлять команду! Это должен быть физически выносливый человек, чтобы из-за него команда не проиграла. Именно с этим человеком лидер может держать связь по телефону. Перед обществом в городе арбитр – представитель команды, как и каждый организатор.

Агент пункта – член команды организаторов. Он участвует не только на квесте, но и до квеста. Разнообразные таланты и способности нужны всегда. Поэтому в подготовке этот человек рядовой в команде, как и все. Агент, по решению лидера или команды, может лично готовить игровой материал к своему пункту.

Необходимое количество агентов зависит от количества пунктов и возможности перемещения агента от пункта к пункту. Если у вас не хватает людей, то можно на одного агента возложить два пункта. Например, если через пункт (1) агента уже прошли все команды, он сворачивается и отправляется на другой пункт (4, 5 и т.д.) до которого еще никто не дошел, и становится агентом уже там.

У агента всегда должен в запасе быть игровой материал, а также таймер. Если необходимо – блокнот и ручка.

Агент выполняет следующие действия на своем пункте:

а. По прибытии на пункт он подготавливает игровую зону и весь необходимый инвентарь, задания и загадки

По приходу команды:

b. Проверяет, следует ли команда порядку и установленной последовательности (пришла ли она на эту точку с предыдущего пункта или же нет).

c. Поздравляет с нахождением пункта, при этом поддерживая легенду. Артистично, понятно и объективно (не подсказывая кому-либо) исполняет свою роль согласно легенде.

d. Дает задание команде.

e. За качественное выполнение задания агент награждает команду конвертом со следующей загадкой.

f. Агент дает подсказки команде, если она просит его об этом. За каждую степень подсказки есть штрафные минуты, которые засекает агент после отгаданной загадки (См. ниже)

g. Агент не имеет права намекать команде направление следования на пункт или, по просьбе команды, подтверждать правильность выбора направлениянаправление на пункт или подтвердить, на просьбу команды.

Медиа – способный/ые человек/люди вести медиа-часть квеста в социальных сетях. В их задачу входит – создание постера, форма и ссылка на регистрацию команд, стабильная реклама ивента, фото- и видео-съемка подготовки команды и самого квеста, публикация видео-рилс квеста, публикация фото ивента по ссылке и многое другое, исходя из фантазии и способностей.

Медик – специалист – медсестра или медбрат, или же человек, прошедший курсы первой помощи. В городском квесте могут быть разные случаи, особенно если ивент проходит в летнее время. Медик строго необходим, чтобы оказать первую помощь человеку, особенно если это ребенок или подросток. Медик заранее должен подготовить аптечку и

находиться всегда в машине с лидером или водителем. Он всегда должен быть на связи!

Легенда или сценарий квеста – зачем и как?

Правда, ведь вам нравится смотреть фильмы, где есть свой сюжет, замысел и красная линия? Представьте, если сцены фильма были бы без декораций, классной артистичной игры, захватывающего сюжета? Очень скучно...

Так вот, тематика и легенда могут сделать ваш квест не скучным. Не просто техническим, с разнообразными заданиями и загадками. Тематика квеста может дать яркие впечатления, заинтересованность в игре, краски и уникальность. Погрузив игроков в историю легенды, вы действительно отправляете их в небольшое путешествие, где этап за этапом они раскрывают секреты, узнают себя с новой стороны, следят за героями и легендой квеста.

В качестве основания или опоры для создания тематики и легенды можно использовать фильмы, мультфильмы, сериалы, книги, сказки, реальные истории, знаменитые события, праздники и др. Ваша фантазия, креативность, артистичность, а главное желание могут сотворить невероятно интересный свой сюжет. Выбрав тематику квеста, постарайтесь подобрать (создать/изменить) подходящие задания и загадки, внедряя элементы истории и главных героев. Советуем не перегружать квест тематикой, сюжет должен быть захватывающим и легким, интересным для особенностей вашей аудитории.

К примеру, тематика и легенда игры может быть: «В поисках йети», «Украденная елка», «Выжившие», «Молдавский квест – МЭЙ», «Аватар: 4 стихии», «Гарри Поттер» и т.п. Назвав квест красочно, следует придерживаться этих красок в загадках и заданиях. Само название игры может быть модифицировано в зависимости от местности проведения, тематики или названия проекта, организации. Например, городской квест называют City Quest, или по названию проекта, например «EXIT Quest».

Локация. Маршрут. Пункты

Где играть в квест или как выбрать лучшую локацию, маршрут и пункт? Теоретически игра может пройти в любой локации, даже в лесу, через поля, холмы, речки и т.д. Но есть предпочтения и нюансы, которыми мы хотим поделиться.

Локацией может быть отдельный район города, небольшой город, село, улица, конкретный адрес и даже лес. Одни из главных критериев выбора локации, маршрута и пунктов, конечно, зависят от возможностей возраста игроков, цели и тематики.

Вот некоторые критерии, на которые предлагаем обратить внимание, определяя эти три компонента игры.

- Наличие разнообразных популярных общественных мест – парк, магазин, рынок, автостанция, памятники, дом культуры, церковь, заправки, учебные заведения, больницы, пиццерии, кафешки, спортивные площадки и многое другое.
- Разнообразие рельефа маршрута – классно, когда есть небольшие или протяженные подъемы или спуски, запутанные улицы. Бегать только по сплошной прямой степи может и легче, но точно скучнее. Преодолевая маленькие испытания, как подъемы, поиск выхода из лабиринта улиц, группа проверяет и тренирует свой командный дух и настрой, свои знания. То есть рельеф маршрута может выглядеть так: прямая, подъем, спуск, прямая, спуск, прямая, подъем... Главное не переборщить со спусками и подъемами, иначе команды быстро выдохнутся, и игровой элемент может дать сбой.
- Безопасность локаций – одно из важных условий. Маршрут и пункты должны быть не только подходящими для игры, но и безопасными для здоровья всех. Избегайте маршрута с высоким трафиком транспорта, локаций, где много бродячих собак, местных пабов и баров, где могут создаться лишние проблемы. Ни в коем случае не забегайте в строения аварийного состояния, исключите опасные переправы или мосты, которые «держатся на честном слове». Золотое правило – не предлагайте игрокам то, что сами не сделаете!

- Выберите стартовый пункт игры и финишный пункт. Порой это может быть один и тот же пункт. Например, старт/финиш: парк, детский центр, церковь. Выбор пункта старта и финиша, конечно, зависит от тематики и особенностей (количества) команд. Если после финиша вам необходимо снова собрать команды для награждения, перекуса, фото, объявлений, то, конечно, это должно быть более спокойное место, где мало отвлечений и шума.
- Пункт – это местоположение, к которому должна прибегать команда, выполнить задание, отгадать загадку и продолжить движение. Как выше было сказано, пунктом может быть любой популярный и знакомый объект локации, или же не совсем знакомый. Определитесь с промежуточными пунктами между стартом и финишем. Решите, сколько будет пунктов, направление маршрута от пункта к пункту, расстояние между пунктами. При составлении маршрута не забывайте о планируемом времени игры, в зависимости от целей квеста и возможностей игроков – время передвижения от пункта к пункту, а также время для выполнения задания и отгадывания загадки.. Учитывается рельеф маршрута, от этого зависит скорость и время передвижения команд! На общее время игры также влияет сложность и длительность выполнения задания.

Советуем 200-300 метров как минимальное расстояние от пункта к пункту. Максимально 1-2 км. Нормально, когда передвижение (легкий бег) от пункта к пункту будет от 10-20 мин, на задание и загадку уйдет от 7-15 мин.

Исходя из средних расчетов, квест из 8 пунктов продлится около 3 часов.

Передвижение команд

В квесте команды могут передвигаться только пешим ходом. Либо, если организаторы допускают, то можно пользоваться общественным транспортом (поставить ограничение на количество использования, например, 1 раз за игру).

Передвижение через дорожные полосы строго позволяет только по пешеходным переходам, или же убедившись, что нет машин, быстро перебежать. Обязательное соблюдение правил дорожного движения для пешехода – ждать зеленого светофора!

За дисциплиной передвижения следит арбитр, который может запрещать и штрафовать команды.

Если игроки не знакомы с местностью, тогда придется распечатать или нарисовать схематическую карту маршрута. Благодаря которой игроки смогут спокойно перемещаться на неизвестной территории. Организаторам необходимо разместить на этой карте символы/рисунки, которые тайно олицетворяют пункты квеста. В этом случае игроки команды имеют право на один телефон в команде исключительно для звонка. Поскольку территория неизвестная, то игроки не смогут угадывать название улиц, магазинов и других заведений. Поэтому им придется отгадывать символы, расставленные по карте, и двигаться по пунктам, на которых расположены эти символы.

Если организаторы допускают пользоваться Google картой или иной, то участники могут это сделать. В этом случае бумажная карта не понадобится. А еще в определении локации или пути может помочь местное население. Игроки вольны с вежливостью узнавать направление маршрута к локации.

Если по какой-то явной причине (состояние здоровья) передвижение команды стало невозможным, лидер решает, снять ли ее с игры.

КАК СОЗДАТЬ ЗАДАНИЯ И ЗАГАДКИ К ПУНКТАМ?

Задание на пункте

Чтобы получить загадку, ее придется заслужить, тут-то и придется выполнять задания. Только после качественного выполнения задания игрокам дается загадка для определения пункта дальнейшего следования.

Задания создаются из наличия материала, фантазий и тематики квеста. Постарайтесь запланировать разнообразные челленджи, чтобы они не были друг другу типичны. Игровые задания должны быть легкими и быстрыми для выполнения, с этим же захватывающими и яркими.

Идеи для заданий на пункте.

- Поиск кодов на местности – код из разных цифр и букв (например, – exit2025), написанный на чем угодно в радиусе 15 метров от агента (камень, скамейка, бордюр, дерево, столб, кроссовки агента, плита, тротуар, забор).
- Поиск букв вслепую среди заряженных мышеловок.
- Стрельба из лука/пейнтбольного маркера – попасть в мишень или сбить определенное количество мишеней.
- Собрать 30 лей копеек у прохожих.
- Представить 5 минутный концерт для всех на площади.
- Собрать большой пазл командой, или один с закрытыми глазами собирает, а команда подсказывает.
- Решить кроссворд.
- Сделать определенный химический или физический опыт из предлагаемых материалов, без подсказки.
- Измерить линейкой футбольное мини-поле.
- Пройти вслепую лабиринт и не задеть конкретные предметы.

Задания могут иметь связь с загадкой.

- добыть определенный набор шифра, который и будет загадкой;
- собрать пазл так, чтобы получилась загадка следующего пункта;
- имея связку с кучей ключей, открыть все замки (6 шт) как можно скорее и достать оттуда загадку;
- Reversong – при помощи этого приложения агент заранее

записывает текст шифр, приложение переворачивает текст (микс), игрок/и команды должны воспроизвести и записать услышанное максимально точно, затем приложение соединяет отрывки и выдает результат. В полученном результате и будет подсказка следующего пункта.

Загадка на пункте

Команды заранее не знают, где находятся пункты и что они из себя представляют.

Для того, чтобы команда поняла, куда ей следовать, обычно дается загадка, разгадав загадку, группа поймет, куда следовать далее, разгадка и есть пункт назначения.

Чаще всего загадка оформлена на листа а4, спрятанном в конверте. Каждый конверт лучше аккуратно подписать цифрой того пункта, на котором эта загадка дается команде. Но загадка может иметь и другую форму.

Загадки также создаются на основании тематики и легенды квеста. Чтобы создать загадку, необходимо включить логику, фантазию, креативность, а еще Google.

Ищите различные шифры, головоломки, различные анаграммы, ребусы, пазлы, символы, языки, невидимые чернила, QR коды, кодовые замки, загадки по первым буквам, общее в галерее изображений, используйте игру слов или цифр, Азбука Морзе, квадрат Цезаря и многое другое. Зная наименование пункта, легче находить основание, связи, ассоциации к загадке. Помните, пункт на выданной карте можно обозначить своим специальным символом, который будет зашифрован в загадке. Если команды пользуются только приложением Google Карты, то оригинальное наименование локации и должно быть зашифровано.

Обязательно придумайте по 2 подсказки к каждой загадке. Если команда не справляется с загадкой, то она просит у агента помощи, агент дает первую подсказку (немного поясняет как разгадать) и за это штрафует команду на 5 минут. Если и это не помогло, игрок просит вторую подсказку и

агент говорит точное расположение следующего пункта, но штрафует команду еще на 10 минут. В игре побеждает тот, кто прошел ее за минимальное количество времени, поэтому лишние 5-15 минут в конце сыграют свою роль.

Идеи загадок для пунктов:

Вариант 1

Перед вами необычный паззл. Соберите его и получите следующий пункт назначения.

Подсказки к загадке:

Полоски нужно сложить одна к другой по горизонтали, причем ячейки со звездочкой должны выстроиться в один столбец.

СТРЕЛЬБИЩЕ

Вариант 2

Йети – загадочные и мечтательные существа. Один пастих рассказывал, что как то он беседовал у костра с одним из волосатых чудиков, и тот ему поведал, что собирается путешествовать и посетить все эти страны в другом порядке: Буэнос-Айрес, Вена, Амман, Катманду, Банжул, Валлетта, Лусака.

Подсказки к загадке:

Перечислены столицы некоторых стран, каких стран?

Ключ – Логика заключается в том, чтобы вспомнить или найти страны, чьи столицы перечислены. Заглавные буквы этих стран составляют слово

Мальта (Валлетта),

Австрия (Вена),

Гамбия (Банжул),

Аргентина (Буэнос-Айрес),

Замбия (Лусака),
Иордания (Амман),
Непал (Катманду).

Вариант 3

N. W. Clerk и Clive Hamilton – это псевдонимы человека. Найдите его правильное имя и определите, как его жизнь связана с одной из локаций в городе.

Подсказки к загадке:

Легкая (1мин): британский писатель, родился 29 ноября 1898 года.

Средняя (3мин): Клайв Стейплз Лью'ис.

Финальная (5мин): Нарния

Вариант 4

У самурая нет цели, только путь.

А у каждого пути есть конец.



Стандартные правила игры в городской квест:

1. Передвигаться только с командой.
2. Нельзя использовать личный транспорт, друзей или общественный (только если не запрещено организаторами).
3. Передвижение через дорожные полосы строго допускается только по пешеходным переходам, или же убедившись, что нет машин, быстро перебежать. Обязательное соблюдение правил дорожного движения для пешехода – ждать зеленого светофора!

4. Нельзя пользоваться приложением Google Карты, если организаторы выдали специально запланированную карту игры.
5. Нельзя пропускать игровой пункт и бежать на следующий.
6. Не заниматься вандализмом по городу (не ломать или портить общественные объекты или предметы).
7. Соблюдать штрафные минуты.
8. Ценить и беречь игровой инвентарь.
9. Относиться друг к другу с уважением, не ругаться матом, не проявлять любой вид агрессии или оскорбления.
10. При связи с обществом общаться уважительно, проявляя любовь.

Призовые места и награждение

Если у вас есть возможность, подумайте о способе награждения команды победительницы или тройки лучших команд. Любой приз или награждение – это дополнительная и хорошая мотивация не сдаваться в игре! Например, денежный приз, ваучер в пиццерию; ваучер в Квест комнату; поездка на экскурсию; билеты в кино + KFC; роллердром; и многое другое.

В конце игры, на церемонии, наградите каждую команду, сделав с каждой фото и поблагодарив за участие!

Безопасность участников

- Предупредите местные власти о проведении ивента и получите письменное разрешение. Это даст надежность и свободу для проведения мероприятия среди общества и в городе.
- Если игрокам нет 18 лет, то при регистрации участников в команду требуйте письменного разрешения родителя и действующий номер. Шаблон разрешения можете создать и выставить в соцсеть или мессенджер. Просите предъявить письменное разрешение каждого участника перед началом квеста.

- Убедитесь, что каждому участнику позволено переносить физические нагрузки в виде бега. Разрешение родителей или устное согласие участника, если ему есть 18 лет.
- Подготовьте бутылочки с питьевой водой на каждого участника или же попросите каждого иметь свою фляжку с водой. В жаркое время года, проводите квест после 17:00 или в более прохладный день.

ПОДГОТОВКА В ДЕНЬ КВЕСТА

До начала квеста

1. Загрузка в машину необходимого инвентаря для всех пунктов
2. Транспортировка всех агентов по пунктам
3. Подготовка агентов игрового задания и загадки
4. Подготовка стартового пункта (техника, баннеры, вода)
5. Встреча участников. Сбор разрешения от родителей (если до 18 лет)

Порядок проведения игры:

1. Приветствие, введение в квест, обзор игры и объяснение правил.
2. Обмен номерами телефонов, чтоб держать связь с командами и арбитрами.
3. Проведение начальной игры, для определения форы в минутах.
4. Старт первой команды, второй и последующих, согласно выигрышу в прошлой игре
5. Команда прибегает на пункт, находит агента, который вначале проверяет команду на истинность соблюдения маршрута, дает задание, а затем загадку.
6. Команда выполняет задание, отгадывает загадку и мчится на следующий пункт.

7. И так шаг за шагом команды продвигаются к финишу. На финише агент встречает команду и убеждается, что она прибыла с нужного пункта. Далее агент поздравляет команду с прохождением квеста и записывает финишное время или дает последнюю загадку или задание, прежде чем записать время.

8. После того, как все команды финишировали и был определен победитель, происходит церемония награждения. Все счастливы!

Базовый необходимый реквизит для организации квеста:

1. Часы. (Таймер, секундомер)
2. Блокнот и ручки для всех организаторов.
3. Конверты для загадок (не обязательно).
4. Телефоны для связи.
5. Игровой инвентарь и материалы. Его список полностью зависит от тематики, легенды, загадок и заданий.

Бюджет

Сити Квест – игра не дорогая, как видно по списку инвентаря, размер бюджета сильно зависит от возможностей, фантазий, целей, легенды и тематики.

Очень важно понимать, что часть бюджета могут покрывать сами участники в качестве взноса за участие.

Это нормальная практика, люди готовы сегодня платить за впечатления. Особенно, если вы предоставляете качественный и актуальный продукт.

Для общего понимания, бюджет состоит из важных статей:

- **Призовой фонд.** Здесь вы можете сделать 1, 2 или 3 призовых места, исходя из количества команд и ваших возможностей.
- **Реквизит.** Печатные материалы, реквизит для каждого пункта и т.д.

- **Аренда.** Это может быть помещение или определенный реквизит, который вам необходим захарово. Важно учитывать и это при составлении бюджета.

- **Транспортные расходы.** Каждый квест предполагает реквизит, который необходимо развезти/развести, расставить все пункты. Для этого, важно иметь транспорт.

РЕКОМЕНДАЦИИ

Из опыта нашей команды хотели бы оставить несколько важных советов.

- Не берите в команду организаторов лишних людей.
 - Лидер не должен все делать сам, это командная работа.
 - Распишите и запишите все свои начальные и финальные идеи квеста (скинуть пример шаблона, как расписать документ готового квеста?).
 - Не делайте маршрут, задания, загадки слишком сложными. Это должно быть реально для определенного возраста.
 - Сыграйте в те игровые задания, которые будут играть команды.
 - Пройдите или пробегите лично сами маршрут, который будут пробегать участники.
 - Проверьте каждый игровой пункт на наличие опасных предметов (острые, твердые, габаритные, незаметные).
- Если есть финансовая возможность, приготовьте небольшое угощение для участников после игры (хот-доги, сок, энергетический батончик).
 - Создайте чат-группу зарегистрировавшихся команд и не теряйте связь с участниками, если есть планы дальнейшей работы с аудиторией.

- Используйте игру Квест как инструмент для знакомства с аудиторией, если есть дальнейшие планы встреч с ними.

б) молитва за страну;

в) письмо Богу либо вопрос Богу;

г) что хочет сказать тебе Бог (стихи из Библии);

д) молитва за неверующих друзей;

е) молитва за церковь, миссионеров, служителей.

(в зависимости от того, какая у вас аудитория, можно добавлять пункты до десяти).

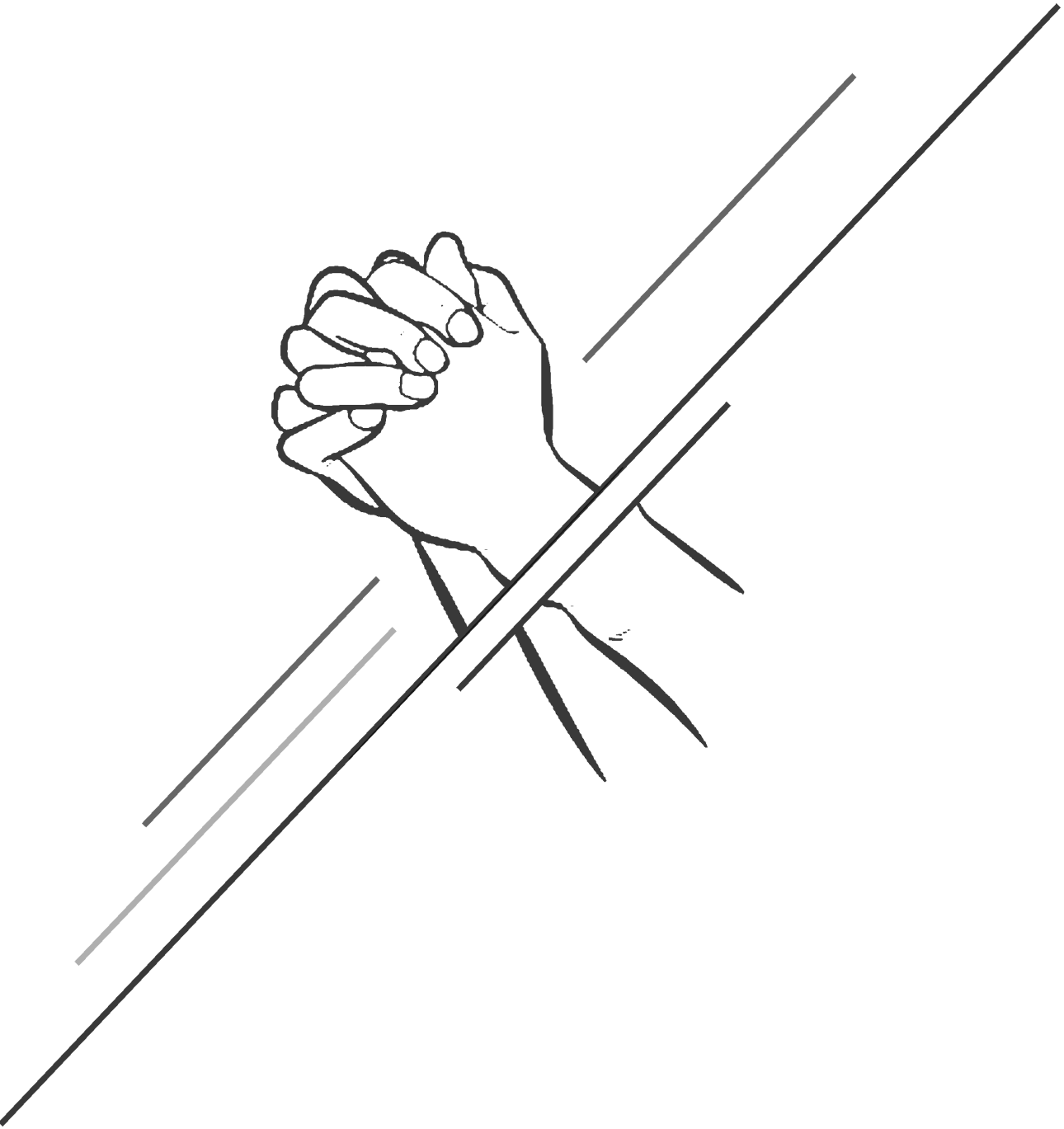

«ГОЛОД» ПО БОГУ

Команда лагеря «VERITAS», Молдова

Каждый человек ищет Бога. Мы задаем Ему вопросы, рассказываем о своих ошибках, просим помощи для себя или для близких нам людей. «Голод» по Богу – молитвенный проект, который затрагивает разные молитвенные нужды, включая личные, духовные, социальные.

Цель «Голод» по Богу – это время, которое мы уделяем на наши личные отношения с Богом. В молитве мы можем изменить ситуацию вокруг нас. Молитва – проявление поклонения и посвящения.

Проведение проекта – идея проекта заключается в том, что участники передвигаются от пункта к пункту и проводят определенное время в каждом пункте в размышлении и молитве. Для того, чтобы провести «Голод» по Богу, вам потребуется свободный зал или уединенное место. Определите количество пунктов и распределите молитвенные станции на месте проведения проекта. Важно решить, какое наглядное отображение получит каждый молитвенный пункт.

Обычно «Голод» по Богу» включает в себя следующие пункты:

- а) молитва за семью;
- б) молитва за страну;
- в) письмо Богу либо вопрос Богу;
- г) что хочет сказать тебе Бог (стихи из Библии);
- д) молитва за неверующих друзей;
- е) молитва за церковь, миссионеров, служителей.

(в зависимости от того, какая у вас аудитория, можно добавлять пункты до десяти)

На листах формата А4 написать названия станций и прикрепить по залу. Каждая станция – это молитвенный пункт, где человек может помолиться либо поразмышлять о представленной идее. Каждая станция оформляется соответственно содержанию. Прохождение станций выполняется в свободной и непринужденной форме. Если людей много, можно разделить их на группы, так как оптимальное количество

в зале – 10-12 человек. В зале может быть приглушен свет, играть тихая музыка, гореть свечи.

Молитвенные пункты:

а) доверие Богу (напечатано на листе). Дополнительный текст: «Как нет красивых сосудов, которые бы не прошли этапы давления и круговорота, так нет и сильных людей с легкой судьбой».

Наглядная символика (скачиваем видео):



Инвентарь: ноутбук и наушники.

б) письмо Богу (напечатано на листе). Дополнительный текст: «Что у тебя на душе? На сколько ты можешь себя понять? Запиши 5 вещей, которые опишут состояние твоей души. Поделись ими с Богом».

Наглядная символика: запечатанное письмо.

Инвентарь: конверт, листы и ручки.

в) что хочет сказать тебе Бог (напечатано на листе).

Инвентарь: шкатулка и стихи ободрения.

г) молитва о желаниях и мечтах (напечатано на листе). Дополнительный текст: «Мечты – это подарок Бога, помни об этом, если в душе пустота».

Инвентарь: коробочка с конфетами.

д) молитва о своем служении (напечатано на листе). Дополнительный текст: «Мы – инструменты в руках Бога. Аплодисменты по праву принадлежат Ему! Подумай о своем служении, помолись о нем».

Наглядная символика: музыкальный инструмент.

Инвентарь: скрипка, гитара.

е) молитва о друзьях (напечатано на листе). Дополнительный текст: «Единственный способ иметь друга – самому быть им. Запиши имя друга и помолись за него».

Наглядная символика: кораблики в стиле оригами.

Инвентарь: из листов заранее делаем кораблики + маркер, чтобы записать имя друга на кораблике.

ж) молитва о стране (напечатано на листе). Дополнительный текст: «Любят родину не за то, что она велика, а за то, что своя. Помолись о своей стране».

Наглядная символика: карта страны или глобус.

Инвентарь: карта страны.

з) молитва о семье (напечатано на листе). Дополнительный текст: «Счастлив тот, кто счастлив у себя дома. Помолись о своей семье».

Наглядная символика: альбом с фотографиями, который показывает счастливые моменты из жизни семьи.

Инвентарь: фотоальбом, распечатанные фотографии.

ПРАКТИЧЕСКИЕ СОВЕТЫ

Как и любой другой проект, «Голод» по Богу» готовится заранее. Мы хотим поделиться с вами рядом общих идей, которые наверняка помогут вам преуспеть.

1. Проработка идей. Мозговой штурм позволяет изложить ваши идеи на бумаге. Как правило, человек записывает приходящие в голову мысли и устанавливает между ними связь, чтобы запустить творческий процесс. Такая практика помогает сосредоточиться на желаемой идее, а также обдумать то, что еще не приходило вам в голову.
2. Сделайте набросок. Определив способ реализации проекта, самое время сделать набросок.
3. Выберите способ представления проекта. Важно решить, какое наглядное отображение получат ваши идеи.
4. Составьте список необходимых материалов. Перед началом работы необходимо иметь под рукой список необходимых материалов, начиная от материалов текста и заканчивая художественными принадлежностями. Сгруппируйте их по месту нахождения – интернет, дом и магазин.
5. Распределите время. Проект должен состоять из подзадач. Разделите ваше задание на удобные в работе порции: «Сбор материалов», «Написание текста», «Художественные работы» и «Окончательная сборка».

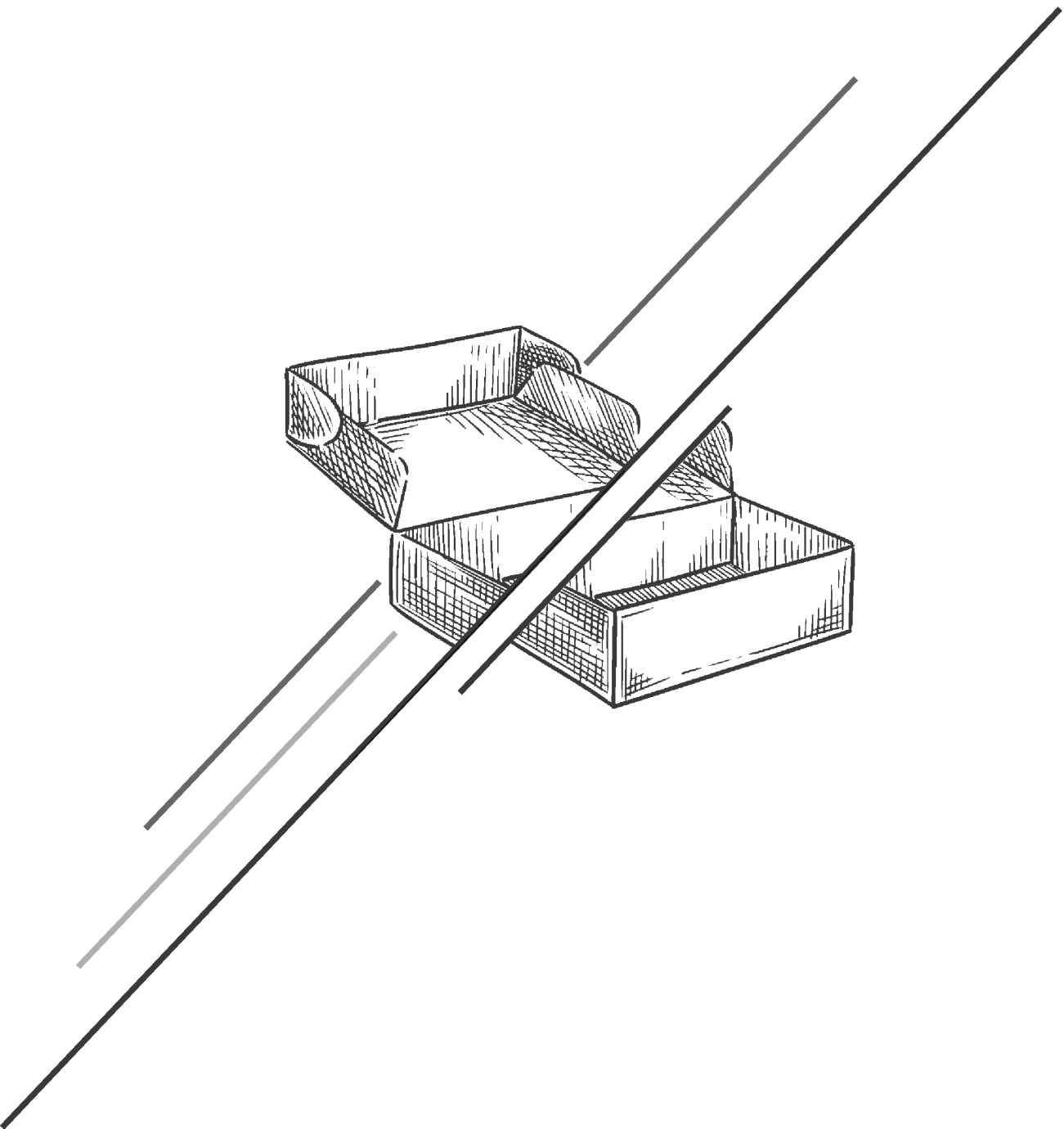

ПРОЕКТ «ПОДАРИ НАДЕЖДУ»

Токарчук Павел

Координатор международных проектов «Миссия Евразия», пастор церкви

Проект «Подари надежду» – это простой, доступный, понятный и малозатратный метод для достижения ряда целей в служении церкви и обществу. Идея проекта состоит в том, что каждая поместная церковь, ячейка или организация может сама собрать некоторое количество подарочных коробок для детей из уязвимых слоев общества. «Миссия Евразия» берет на себя разработку дизайна, печать и предоставление коробочек.

Как минимум, четыре простые причины, почему поместным церквям и христианам стоит вовлекаться в этот проект и проводить его у себя на регулярной основе.

Первое: как принято в наших странах, где празднуют Рождество и (или) Новый год, дарят подарки. Вспоминается знаменитый рассказ Федора Достоевского «Мальчик у Христа на елке», где главному герою, бедняжке мальчишке, в огромном городе не нашлось в Рождество места на празднике, и никто не дал ему подарка, никто не приютил, никто не позаботился. Поэтому – мы **вручаем подарок** нуждающемуся ребенку из неблагополучной или малоимущей семьи, детского дома и т.д. и таким образом поддерживаем его материально.

Второе: приходя с подарком, мы **несем Весть о Христе** в простой и доступной форме – понятно и ярко, творчески оформлено и открыто. Этот метод благовестия достаточно приемлем и хорошо воспринимается повсеместно. Это может стать основным и достаточно объемным проектом для церкви, когда она выйдет в праздничное время, чтобы рассказать людям о Боге и о надежде в Нем. Не стоит забывать, что, достигая детей, мы охватываем и взрослых (родители, родственники и другие).

Третье: этот проект предполагает вовлечение большого количества христиан из вашей церкви и предоставление им прекрасной возможности – **послужить**, проявить свои дары, таланты, способности в разных направлениях. Для осуществления проекта нужны организаторы, администраторы, благовестники, певцы, играющие на музыкальных инструментах, водители и многие другие на разных позициях. Позвольте христианам из вашей общины быть задействованными в этот период времени, прочувствовать радость внешнего служения, поучаствовать в чем-то большом. Вполне возможно, что благодаря участию в этом проекте кто-то из них увидит свое призвание в дальнейшем служении.

И наконец, **четвертая** причина, почему вам стоит этим заниматься. Это служение, при котором каждый христианин в вашей церкви имеет возможность собрать один и более рождественских подарков и при этом **проявить щедрость**. Это уникальная возможность для христиан в вашей общине самим учиться брать ответственность за общество вокруг нас, видеть нужды людей и самим учиться на них отвечать. Не стоит ждать помощи от западных партнеров, фондов и миссий. В каком-то смысле этот проект призван разрушить мышление бедности в рядах христиан и сформировать осознание того, что каждому из нас есть чем делиться – Бог благословляет нас, и мы можем быть благословением для кого-то еще. Это возможность **формировать и практиковать щедрость** и материальную жертвенность.

Итак, давайте подробнее вникнем в некоторые технические детали и практические рекомендации проекта, чтобы было проще представить, о чем идет речь и как все устроено.

АУДИТОРИЯ ПРОЕКТА

Для кого предназначены подарки? Проект рассчитан на детей, подростков из многодетных семей или семей, имеющих статус уязвимости (малоимущие, сироты, дети, воспитываемые матерями-одиночками, дети с особыми нуждами). Проект рассчитан на ту категорию детей, которые не достигнуты

другими рождественскими проектами (которые не получили или не получают подарки из других источников).

Если вы организуете праздник для детей, и из общей массы там будут до 5% тех, кто уже получал подарки из других источников, это вполне приемлемо. Однако мы бы рекомендовали, чтобы эти подарки стали возможностью порадовать тех, кто обычно не имеет доступа к подаркам от церквей и/или организаций. Это также позволит вашей церкви расширить горизонты вашего служения.

ПОДАРОЧНАЯ КОРОБКА

В рамках этого проекта «Миссия Евразия» предоставляет то количество пустых коробок, которое необходимо каждой отдельной церкви (миссии, служению). Задача последних сформировать стратегию по наполнению данных коробок и распространению их тем, кто в этом особо нуждается.

Дизайн коробки время от времени меняется, но мы стараемся сохранять привлекательность, «праздничность» и также, чтобы уже сама коробка, насколько это возможно, несла благую весть. К примеру, сейчас на самой коробке большими буквами написаны слова «Рождество начинается с Христа», а по бокам слова из известной христианской песни: «Радуйтесь, ныне родился Христос, Мир и спасение всем Он принес, Свыше нас свет посетил!», и конечно же, название проекта – «Подари надежду».

В каждой отдельной стране мы находим аналог на местном языке, так, чтобы это было понятно и звучало адекватно. Иногда случается, что в странах, где христианские праздники не признаются широко и есть сложности в распространении Благой Вести, мы находим эквивалент на местном языке, который понятен и не будет настраивать агрессивно.



Содержание подарочной коробки

Чтобы понимать, какой объем содержимого может поместиться в коробку, приводим ее размер, который уже сформировался и зафиксировался годами – 25x17x10 см.

Каждая подарочная коробочка может иметь различное содержание, в зависимости от возраста и нужд тех, кому вы их будете дарить. Здесь предлагаем, рекомендуем примерный список того, что можно положить в коробку:

1. Игрушки:

- мягкая игрушка
- кукла
- конструктор
- машинка

2. Канцтовары:

- цветные карандаши
- фломастеры
- раскраска
- головоломка
- наклейки

3. Предметы гигиены:

- зубная паста
- зубная щетка
- шампунь
- шапка
- шарф

4. Сувениры:

- брелок
- фонарик
- значок

Мы настоятельно рекомендуем, чтобы каждый подарок «сопровождался» экземпляром какой-либо детской (подростковой) христианской литературы. Это может быть Детская Библия, журнал, брошюра, книжка, которая есть в наличии на бесплатной для вас основе или же платной, если ваша церковь пожелает закупить для проекта. «Миссия Евразия» по возможности старается вместе с коробкой предоставлять имеющуюся в наличии литературу.

Просьба – перед тем, как вручить подарки, сделать проверку на качество. Так как бывали случаи недобросовестного отношения к заполнению коробок. Этот проект, в каком-то смысле формирует репутацию вашей церкви, христиан, а также «Миссии Евразия».

СТРАТЕГИИ ПО СБОРУ ПОДАРКОВ

Предлагаем несколько стратегий на ваше усмотрение, как собрать подарки для служения в вашем регионе.

Сбор из бюджета церкви/служения/организации

Вы можете взять необходимое количество коробок, выйтив семьи или отдельных людей, которых вы хотели бы посетить с подарками. Церковь собирает десятины или отдельный, посвященный именно для этих подарков, сбор. Затем команда церкви (молодежь и не только) закупает одинаковые наборы, сортирует их по подаркам и посещают семьи. Однако не каждая церковь может позволить себе еще дополнительный бюджет (или возможность собрать эти средства) на подобные проекты, поэтому мы предлагаем и альтернативные стратегии.

Индивидуальный сбор подарков

Членам церкви (молодежи, молодым семьям, всем желающим) взять лично несколько (от 1 и более коробок), чтобы заполнить лично и подарить тем, к кому они пойдут в рождественские праздники. Здесь важно понимать, что

людям необходимо время, чтобы выявить нуждающихся, рассчитать свои финансы и т.д. Не все могут спонтанно принять такое решение, по этой причине рекомендуется заблаговременно, минимум за месяц, начать рассказывать про этот проект и мотивировать взять минимум одну коробку для наполнения и подготовки.

Скорее всего, будет очень хорошей традицией, когда вся семья примет участие. Соответственно, родители возьмут своих детей, чтобы они сами могли бы подобрать какие-то вещи в магазине, и таким образом, дети и подростки в семьях могут принять посильное участие в формировании подарков, а после, если это удастся, и в их вручении, когда будут происходить массовые или индивидуальные мероприятия для детей, на кого направлен этот проект.

Целенаправленный (заранее запланированный и анонсированный) сбор подарков

Членам церкви (молодежи, молодым семьям, всем желающим) предлагаются два направления.

Первое – принести то, что есть дома: игрушки, канцелярские товары и т.д. Важно, чтобы это все не было использованным до этого – мы служим от души, а не просто, чтобы избавиться от ненужных дома вещей. Для этого важно иметь ответственного человека и помещение, куда можно в течении отведенного периода приносить то, что участники готовы подарить (комната или шкаф, который заполняется в течение месяца).

Второе – участникам предлагается начать собирать и откладывать определенную сумму, которую они готовы были бы пожертвовать на это служение. Им предлагаются модели, как это можно делать: например, откладывать в течении месяца по 3-5\$ в неделю (отказываясь от кофе раз в день и т.д.), чтобы сэкономить и вложиться в один подарок или больше. Финансовые ресурсы также можно

собирать поэтапно в какой-то ящик или корзину, выделенную специально для этого проекта. В установленный день будет происходить закупка и потом совместное распределение содержимого по коробкам. Это создаст особую атмосферу, и люди, которые собрали деньги и материальные блага, смогут увидеть общий объем. Это также вдохновляет и показывает общую картину всем участникам процесса.

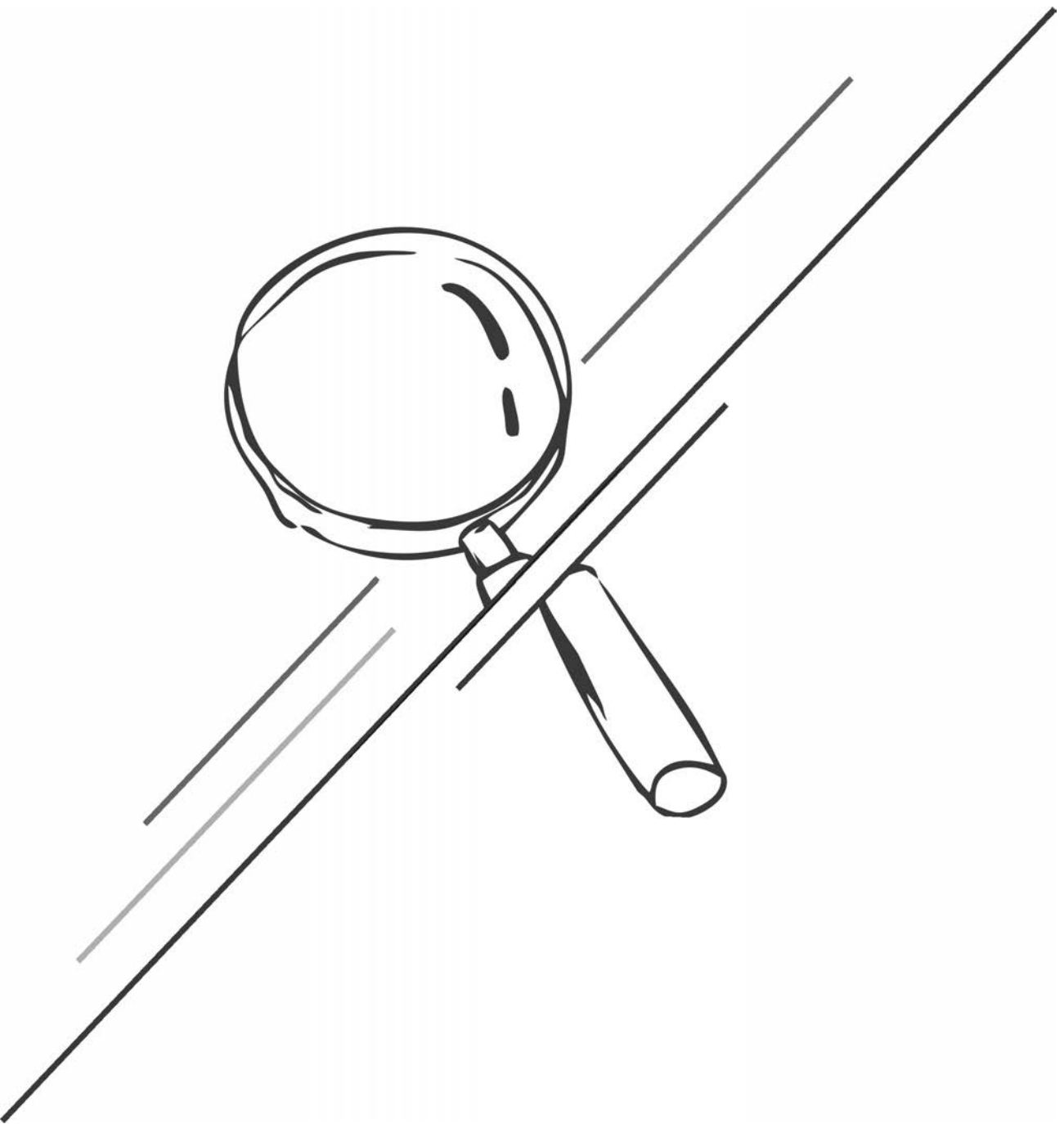

«ПОИСК» – ТРЕНИНГ ПО ПОДГОТОВКЕ КОМАНДЫ ДЛЯ ЭФФЕКТИВНОГО СЛУЖЕНИЯ

Радион Вельчев

директор движения “Миссия в профессии”, «Миссия Евразия»

Сергей Якименко

методист, «Миссия Евразия»

ОБЩЕЕ ОПИСАНИЕ

При подготовке к любому лагерю, мероприятию, клубу и другим программам практически всегда возникает ряд вопросов по типу “где взять идеи?”. Каждая команда сталкивается с тем, что из года в год необходимо находить или придумывать программу, игры и т. д. Возникает необходимость в том, чтобы обучить команду самостоятельно генерировать идеи, находить ресурсы и т. д. Для восполнения этих нужд нашей командой был разработан тренинг “Поиск”, который включает в себя пять важных направлений поиска в лагерьной деятельности и в целом в служении.

Целью тренинга является формирование навыков целостного подхода к подготовке и проведению служения (программ) через раскрытие пяти важных элементов любого служения. А также оснащение навыками использования инструментов поиска и восполнения каждой из этих элементов как индивидуально, так и с командой.

Основные сферы поиска

- Поиск **идей**. Как научиться генерировать новые идеи или адаптировать имеющиеся.
- Поиск **ресурсов**. Где находить ресурсы и как посмотреть на то, что у меня есть, как на ресурс.
- Поиск **отношений**. Как быть активным в построении отношений с людьми и Богом во время подготовки и проведения христианских программ.

- Поиск **качества**. Как создавать и организовывать качественные программы и мероприятия.
- Поиск **восстановления**. Как восстанавливаться в процессе служения индивидуально и с командой.

Формат проведения

Тренинг поиск можно провести в трех разных форматах.

Один день. Данный формат предполагает пять тренинговых сессий в течение одного дня, где группа в течение одного проходит обучение по каждому из пяти тренингов с перерывами на кофе, паузы и обед. Данный формат удобен для лагерей, форумов или конференций. В зависимости от количества групп участников, тренеров и помещений данные тренинги можно ранжировать.

На платформе EMPOWER 2025 тренинг “Поиск” был преподан по модели квеста – “Quest Search”. Данный формат позволил обучить 200 человек при помощи 10 тренеров. Для этого группы перемещались по модели “карусель”, другими словами – одна за другой, организовано и своевременно¹. Для этого все участники были разбиты на 10 групп, которые перемещались по заданным пунктам на территории одной лагерьной базы, не смешиваясь и не мешая друг другу.

Пять дней. Если вам позволяет время и возможность, данные тренинги можно преподать по одному в день, например, если вы делаете недельный ретрит для команды или конференция, которая длится от 5 дней. Это позволяет увеличить время для каждого тренинга и возможность больше времени тренировать практические инструменты из каждой сферы тренинга. В данном формате мы рекомендуем выбирать предпочтительно время до обеда, пока участники обладают достаточным количеством эмоциональной, интеллектуальной и физической энергии. В заключении важно донести, что в процессе работы в команде все пять элементов поиска часто взаимосвязаны и являются важной частью каждой команды. Это не просто отдельные тренинги. А часть общего тренинга “Поиск”.

¹ Формат “Quest Search” описан ниже.

Пять недель. Данная модель позволяет обучить инструментам поиска, не отрываясь от своего населенного пункта, малой группы или церкви. Для этого можно выделить 5 недель, когда участники встречаются один раз в неделю и обучаются моделям и инструментам поиска. Данный тренинг может стать частью программы работы и развития команды, если такие уже есть. Рекомендуем, чтобы была одна устойчивая группа (чтобы это не были разные участники от тренинга к тренингу). Также выбирать не очень позднее время суток, чтобы обучающиеся имели силы работать совместно. В заключении также рекомендуем доносить участникам, что каждая из пяти встреч является одной частью работы в команде. Каждая команда находится в поиске. И данный поиск должен осуществлять не только лидер или идейная часть команды, но и каждый ее участник.

ОПИСАНИЕ МОДЕЛИ ТРЕНИНГА “ПОИСК” В ФОРМАТЕ КВЕСТА

Как уже было сказано выше, на платформе EMPOWER в 2025 году тренинг “Поиск” прошел в формате квеста “Quest Search”. Так как данная модель позволила организовать более 200 человек, пройти каждый из пяти пунктов, не пересекаясь и не отвлекая друг друга, при задействовании всего лишь 10 тренеров.

Почему “квест”? Вообще “Квест” – это приключенческая игра или задание, в основе которого лежит поиск и решение цепочки взаимосвязанных задач и головоломок для достижения определенной цели. Проще говоря, это увлекательное путешествие к цели, требующее умственных усилий, внимания и логики. Однако, для целей EMPOWER из квеста мы взяли всего-лишь несколько важных элементов.

Во-первых, тренинг “Quest Search” содержит в себе идею поиска, идея совместной и командной работы, кроме этого, участники перемещаются от пункта к пункту, с целью найти полезные для себя инструменты. Это было сделано для того, чтобы заточить каждую команду, чтобы они всегда находились в процессе поиска.

Во-вторых, так как “Quest Search” – это не типичный квест, где участники должны добраться из точки А в точку Б, где все активности направлены на то, чтобы дойти до последней точки – идея данного тренинга была в том, чтобы участники могли получить и тренировать инструменты (таблицы, модели, иллюстрации, принципы и т. д.), переходя от одного пункта к другому. По этой причине на пунктах была предложена тренинговая часть с минимальными элементами квеста (квизы, головоломки, поисковые задания) как погружение в тематику самого пункта.

Формат проведения квеста

Для проведения поискового квеста необходимо иметь пять пунктов (локаций на базе или территории лагеря). Каждая локация должна быть оборудована под тренинг. Терраса, беседка или аудитория, вмещающая необходимое количество человек. Заранее на каждой из локаций необходимо подготовить реквизит.

Каждый из пунктов необходимо отметить на карте или создать QR с геолокацией, чтобы каждая из команд начала квест из своего пункта. Например, группа “А” начинает обучение с тренинга “Поиск ресурсов”, группа “В” с “Поиск идей” и т. д. Из-за того, что квест не на скорость, порядок прохождения команд не играет значения. Важно, чтобы команды шли друг за другом, не смешиваясь и не пересекаясь. После того, как команда “А” закончила обучение на “Поиск ресурсов”, она переходит на “Поиск идей”, а команда “В” на другой пункт. Команды идут одна за другой, от одного пункта к другому.

Порядок проведения

Для того, чтобы команды не пересекались и не мешали друг другу, каждая команда может находиться на пункте не больше установленного времени. Поэтому тренеры на своих точках должны знать, в какое время они начинают и в какое время должны отпустить команды на кофе-брейк. Также лидеры команд должны знать время, в которое они должны попасть на новый пункт, после каждого кофе-брейка.

Можно создать карту и отметить все пять пунктов. И раздать лидерам команд карточки с индивидуальными для каждой группы маршрутами.

Пункты квеста расположены по модели “карусель”, чтобы каждая команда переходила из одного пункта к другому, не на скорость, а получив качественное обучение, инструмент и опыт применения инструмента уже на самом тренинге. Важно четко обозначить время и пункты, чтобы команды не заблудились.

Пять пунктов, пять команд – обучение происходит параллельно. По завершению времени все команды переходят к следующему пункту, не пересекаясь и не путаясь. Оптимальное количество участников в командах 10 – 20 человек. Если количество превышает рекомендуемое, команды стоит удвоить. В таком случае необходимо удвоить пункты и количество тренеров, а также реквизит на каждый пункт. В таком случае получится две “карусели” по 5 пунктов.

Тренеры

Приходя на пункт, команды встречает тренер, который за весь день обучает пять команд своему направлению поиска. Для этого на пунктах стоят заранее обученные тренеры, задача которых модерировать группу, направлять и обучать, как использовать тот или иной инструмент. Важно, чтобы тренер умел работать с группой и обладал навыками преподавания групп и использования неформальных техник в процессе обучения. Для этого тренер должен уметь не только говорить, но и слушать, вести дискуссии, диалоги, направлять и тренировать тот или иной навык, а не просто “проповедовать” и мотивировать участников.

Тренер заранее готовит материал и заботится о том, чтобы организаторы подготовили необходимый материал для проведения тренинга.

Также для удобства тренеру рекомендуется иметь таймер, который вовремя начинать и заканчивать тренинг.

Время проведения тренинга

Время, которое команда может быть на пункте 60 минут. Если есть возможность увеличить время и дать более углубленный вариант тренинга, то организаторы могут увеличить время пребывания на одном пункте до 90 минут. Однако важно увеличивать время для всех пунктов, чтобы оно было одинаковым, и команды одновременно переходили от одного пункта к другому. Это позволит сделать тренинг организованным и без суматохи. Также необходимо учитывать, что все пять пунктов увеличиваются до 4,5 часов обучения. Поэтому стоит учитывать усталость участников и делать перерывы на кофе и обед.

Полную версию тренинга вы сможете найти в публикации "ПОИСК. Тренинг по подготовке команды для эффективного служения".

Никита, Молдова.

PP Я был на платформе «Empower» и это не могло остаться без следа. Мне понравилось большое количество семинаров, большое количество команд, которые делятся своим опытом, обилие идей и крутых способов реализовать эти идеи. То, что я ждал от «Empower», это новый заряд энергии, новых идей для клубов, это разные потоки информации для людей с разными служениями в команде, где каждый сможет найти то, что полезно в его служении. Я взял для себя пару идей насчет медиа-ресурсов и медиа-влияния на молодежь, которые я буду применять в нашем клубе.



Андрей, Беларусь.

PP Важное мероприятие, зарядился от ребят, полон желания теперь услышанное применить в жизнь. Благо, есть церковные летние активности, к этому времени смогу все переварить и обязательно изучу пособие по «Empower». И в бой...



**ЧАСТЬ 4.
ПЛАТФОРМА EMPOWER
ДЛЯ РАЗВИТИЯ,
ОСНАЩЕНИЯ И ВДОХ-
НОВЕНИЯ МОЛОДЫХ
ХРИСТИАН ЛИДЕРОВ**



МОДЕЛЬ ПЛАТФОРМЫ EMPOWER ДЛЯ РАЗВИТИЯ, ОСНАЩЕНИЯ И ВДОХНОВЕНИЯ МОЛОДЫХ ХРИСТИАН-ЛИДЕРОВ

Команда «Миссия Евразия», Молдова

ВВЕДЕНИЕ

Служение христианских лагерей, в силу своих отличительных особенностей, является принципиально важным звеном во всей молодежной работе. Это та платформа, где могут соединиться две модели служения – внутрицерковная и социальная. В связи с этим возникает идея создания целенаправленного служения, объединяющего опыт лагерей. Так, возникла идея создания платформы по обмену опытом и служением в сфере лагерей – «EMPOWER».

В контексте служения молодежи это означает предоставить ей возможность, уполномочить ее реализовать свой потенциал в служении людям и Богу, и в Церкви, и за ее пределами. Для этого предлагается сформулировать ясное определение понятий «лидерство», «партнерство» и «ответственность» в молодежном служении, соединить стратегию и опыт для привлечения, обучения и поддержки молодых лидеров. В процессе организации работы «EMPOWER» планируется создать принципы идентификации, постоянства и развития отношений в самих молодежных группах и при взаимодействии между молодежными группами, составить проекты, программы, нетворкинг (сеть связей) и ресурсы на всех уровнях молодежного служения. Также практическим выражением работы платформы является формирование контента для возрастания молодежи в вере и понимания своего места в обществе.

ЧТО ТАКОЕ EMPOWER?

Слово **«EMPOWER»** в переводе с английского означает: «давать возможность», «разрешать», «предоставлять», «уполномочивать», «предоставить авторитет (кому-нибудь) или власть делать что-либо».

«EMPOWER» – это предоставление молодежи возможностей для служения в сфере христианских лагерей, уполномочивание их реализовать свой потенциал в служении людям и Богу, в Церкви и за ее пределами.

Таким образом, платформа «EMPOWER» – это платформа, на которой представляются, вырабатываются и согласовываются стратегические составляющие служения молодежных христианских лагерей. Также это платформа, на которой обобщается практический опыт служения молодежных христианских лагерей и создаются условия, способствующие эффективному лидерству и служению молодежи людям и Богу через служение молодежных христианских лагерей.

Платформа Empower возникла вследствие необходимости объединить усилия по обмену опытом и формирования новых программ для проведения христианских лагерей для разных поколений и возрастов. Сотни молодых лидеров ежегодно в разных частях Евразии собираются вместе, чтобы вдохновить друг друга, обмениваться опытом и овладеть новыми навыками этого служения.

Empower – это платформа для обмена опытом и идеями между христианскими лагерями, на которой каждый участник сможет увидеть «большую картинку» Царства Божьего во всем его многообразии и использовать свой потенциал, служа Богу и людям в церкви и за ее пределами.

БИБЛЕЙСКИЕ ОСНОВАНИЯ И ФИЛОСОФИЯ ПЛАТФОРМЫ «EMPOWER»

Призвание пророка Иеремии – «ибо ко всем, к кому пошлю Я тебя, пойдешь, и все, что повелю тебе, скажешь» (Иер. 1:7), а также призыв Апостола Павла к Тимофею исполнять

служение: «Никто да не пренебрегает юностью твоєю; но будь образцом для верных в слове, в житии, любви, в духе, в вере, в чистоте» (1 Тим. 4:12; см. также 4:13-16) дают необходимые библейские основания для призвания молодежи к лидерству и служению людям и Богу. Служение молодежных христианских лагерей предоставляет для молодежи прекрасную возможность использовать свой потенциал в служении в их молодые годы и закладывает необходимую базу для их дальнейшего служения в деле строительства Царства Божьего.

В связи с этим «EMPOWER» видит свою миссию в предоставлении евангельской молодежи возможностей для самовыражения и построения отношений через служение христианских лагерей, благодаря которым они смогут всесторонне использовать свои дары и способности для эффективного лидерства и служения.

Это приводит к постановке следующих целей.

Во-первых, организовывать и проводить мероприятия, во время которых евангельская молодежь имеет возможность предоставлять стратегические инициативы и делиться опытом служения христианских лагерей с учетом понимания ими нужд и актуализации запросов церкви и общества.

Во-вторых, способствовать раскрытию евангельской молодежи своего потенциала через активную (деятельную) жизненную позицию в миссии и активизацию в служении.

В-третьих, побуждать евангельскую молодежь к осознанию и пониманию ими своей роли в эффективном лидерстве и служении.

В своей деятельности «EMPOWER» опирается на следующие понятия и категории:

коллектив, лидерство, церковь, вера, профессия, культурные особенности.

● Коллектив – формирование группы лиц (единомышленников), объединенных общими целями, задачами и интересами в деле строительства Царства Божьего.

- Лидерство – развитие способностей и навыков для эффективного лидерства в служении и общении.
 - Церковь – вовлечение молодежи в жизнь церкви во всех ее проявлениях и содействие в принятии ими решений в разных аспектах церковного служения.
 - Вера – желание молодежи проявлять свою веру в жизни, делиться верой и быть готовой к последствиям такого служения.
 - Профессия – проявление готовности к выполнению своей миссии в профессии.
 - Культурные особенности – осуществление и проведение служений для всех людей, учитывая их индивидуальные особенности и понимания.
-
- Приоритетными направлениями «EMPOWER» являются следующие составляющие: команда, изучение, общение, служение и качество жизни.
 - Команда – это укрепление личного и группового духовного развития.
 - Изучение – это увеличение познаний, понимание христианской веры и опыта жизни.
 - Общение – это усиление «койнонии» – принадлежности к Богу и друг к другу – взаимная поддержка, руководство и созидание «тела Христа».
 - Служение – это участие в служении, которое Бог поручил Своей церкви через деятельность, ответственность, свидетельство и евангелизм.
 - Качество жизни – это убежденность в том, что жизнь – это Божий подарок, и что «полнота жизни» включает в себя радость, празднование, восстановление сил и игру в организованной форме и в спонтанных ее проявлениях.

Цели EMPOWER:

Обучение основам духовного развития, принципам и инструментам создания новых моделей служения и уроков.

Оснащение лидерскими навыками, навыками эффективного взаимодействия в команде и умением адаптировать программы, используя современные методы обучения.

Создание условия для обмена опытом и знакомства с новыми моделями служения, программами и движениями в стране, где проходит EMPOWER

Вдохновение молодых людей на поиск своего призвания, даров и талантов, служа обществу через поместную церковь.

ЧТО НЕОБХОДИМО, ЧТОБЫ ПРОВЕСТИ EMPOWER?

1. Понять, кто ваша аудитория. Поймите, кто будет вашей основной аудиторией. Мы обычно приглашаем служителей детских, подростковых и молодежных служений, представителей организаций. Это могут быть отдельно приглашенные служители, либо целые команды. Понимание аудитории позволяет понять, что необходимо данной аудитории. Какое-то время назад на EMPOWER в Молдове несколько лет подряд предоставлялись различные новые, креативные идеи и способы достижения молодых людей. Различные организации, движения и служения представляли то, что у них есть. Однако со временем служители в Молдове столкнулись с тем, что у них на полках есть программы, однако, сложность была в том, чтобы ее адаптировать к своему населенному пункту, центру или аудитории. Поэтому на EMPOWER в 2025 году целью было обучить команды самим генерировать идеи и адаптировать имеющиеся.

Понимание аудитории позволяет понять, какой именно материал, какие программы им необходимы. Им нужно больше вдохновения, оснащение навыками, обучение или нужны новые идеи и программы. Понимание аудитории влияет на то, каким будет EMPOWER и его программа.

2. Составить актуальную программу. Как уже было сказано выше, программа EMPOWER зависит от того, кто будет ваша аудитория. И уже исходя из этого формируется основное направление программы. Обычно программа EMPOWER длится на протяжении 3-4 дней – это позволяет участникам переключиться от их повседневных задач, познакомиться с новыми участниками, получить не просто вдохновение, но и различные знания, навыки, идеи.

Программа может включать в себя:

Практические идеи. Приглашение различных команд, которые покажут и обучат, как принять идею на своей территории. Например, как применить тарзанку в служении, YardGames.

Мастер-классы. Приглашение профессионалов в различных сферах. Например, спортивное служение “флорбол”, или применение новых творческих подходов и методов в музыкальном служении.

Программы и пособия. Приглашение команд, которые пишут программы для презентации и обучения.

Тренинги. Обучение молодых лидеров и тренировка навыков для эффективного служения. Например, тренинг по эмоциональному интеллекту в служении.

Игровые активности. Лучшее обучение – это обучение в действии. Когда учащийся сам переживает эмоции и азарт, он куда лучше вдохновляется провести ту или иную игру для своей аудитории по возвращению домой. Все обучающиеся могут играть в большие игры, взаимодействуя, знакомясь и вдохновляясь. Это могут быть новенькие игры по типу общелагерных: квесты, ночные игры, игры с большим реквизитом и картой передвижения, тимбилдинги и т.д.

Вечерняя программа. Это возможность вдохновиться, совместно поклоняться, услышать слово. Здесь могут быть различные приглашенные спикеры, либо один спикер, который доносит основную идею на каждой из вечерних программ. Здесь можно подводить итоги, вдохновлять, совместно молиться и также знакомиться.

Утренняя зарядка и молитва. Можно предлагать использовать утреннее время для совместных молитв, времени общения или совместной зарядки.

Ярмарка идей. Приглашение партнеров, движений и организаций, которые могут представить свои служения. Они могут предоставить свои флаеры, продукцию, программы, публикации и т.д. Это позволяет молодым лидерам расширять картинку служения и того, кто может стать потенциальным партнером в их служении.

Пример программы EMPOWER 2025 можно посмотреть здесь



3. Выбрать подходящее место. Важно подобрать место, в котором участники смогут находиться в течение всей программы. Важно учитывать количество участников и приглашенных друзей партнеров и т.д. Рекомендуем выбирать места за городом, в неформальной обстановке, желательно на природе, что помогает сменить картинку участникам, а также расширяет возможности для проведения квестов, больших игр и т.д.

Не рекомендуем выбирать чисто академическую аудиторию. Места и базы отдыха, где есть другие мероприятия и активности.

При выборе места также важно учитывать бюджет мероприятия, расстояние, которое придется проделать участникам, и их затраты.

4. Найти партнеров. Для проведения EMPOWER необходимо иметь широкую базу партнеров, и речь идет в первую очередь про тех, кто будет обучать, вдохновлять и оснащать. Важная идея EMPOWER – это расширение картинки, это расширение служения и круга взаимодействия. Поэтому важно иметь список партнеров, которые будут вам помогать в этом.

Такими партнерами могут быть:

- Организации, которые занимаются детьми, подростками и молодежью, обладают уникальным опытом на территории вашей страны или за ее пределами.
- Движение или клубы (спортивные, молодежные, подростковые, экологические и т.д.), которые также имеют уникальный опыт и программы.
- Христианские учебные заведения, которые специализируются на темах, связанных с практическим служением подросткам, детям и молодежи.
- Предприниматели, которые предоставляют услуги досуга, развлечения, экстрим походов, развлечений, пейнтбол и другие. Они могут рассказать об их возможностях и по возможности предоставить льготы для маленьких церквей или организаций и служений.

По детальным вопросам организации платформы EMPOWER в вашей стране вы можете также обратиться к представителям “Миссия Евразия”.

Дмитрий, Беларусь.

PP

Думаю, это было не просто хорошее время, а прекрасное. Четко, емко, искренне, практично, действенно, не знаю еще, какие слова подобрать, чтобы описать событие «Empower». Оно было действительно полезным, и жаль, что так быстро закончилось. Отдельная благодарность организаторам, инструкторам и спикерам. Вы передали нам командный дух, слава Богу за вас.

DD



Train to lead. Equip to serve.

Платформа EMPOWER **объединяет** молодых лидеров для обучения основам духовного развития, принципам и инструментам создания новых моделей служения и образовательных программ. Участники **развивают** лидерские навыки, осваивают эффективное командное взаимодействие и учатся адаптировать программы, используя современные методы обучения.

EMPOWER **создает условия** для обмена опытом, знакомства с новыми моделями служения, программами и движениями. Платформа **вдохновляет** молодых лидеров на поиск своего призвания, раскрытие даров и талантов, служа обществу через поместную церковь.

